

PROFESSIONAL DIGITAL TWO-WAY RADIO SYSTEM

MOTOTRBO™ DM 3400/DM 3401 NUMERIC DISPLAY MOBILE USER GUIDE



EN DE FR IT ES PL RU



Contents

This User Guide contains all the information you need to use the MOTOTRBO DM Series Mobiles.

- Important Safety Information** iii
 - Product Safety and RF Exposure Compliance ... iii
- Software Version** iii
- Computer Software Copyrights** iv
- Getting Started** 1
 - How to Use This Guide 1
 - What Your Dealer/System Administrator Can Tell You 1
 - Powering Up the Radio 2
 - Adjusting the Volume 2
- Identifying Radio Controls** 3
 - Radio Controls 3
 - Programmable Buttons 4
 - Assignable Radio Functions 4
 - Assignable Settings/Utility Functions 5
 - Push-To-Talk (PTT) Button 5
 - Switching Between Conventional Analog and Digital Mode 6
 - IP Site Connect 7

- Capacity Plus 7
- Linked Capacity Plus 8
- Identifying Status Indicators** 9
 - Display Icons 9
 - LED Indicators 9
 - Audio Tones 10
 - Indicator Tones 10
- Receiving and Making Calls** 11
 - Selecting a Zone 11
 - Selecting a Channel 12
 - Receiving and Responding to a Radio Call 12
 - Receiving and Responding to a Group Call 13
 - Receiving and Responding to a Private Call 13
 - Receiving an All Call 14
 - Receiving and Responding to a Phone Call 14
 - Phone Call as Group/Private/All Call 14
 - Making a Radio Call 15
 - Making a Group Call 15
 - Making a Private Call 16
 - Making an All Call 16
 - Making a Phone Call 17
 - Stopping a Radio Call 18
 - Talkaround 18
 - Permanent Monitor 19

Advanced Features	20	Stopping an Automatic Site Search	29
Scan Lists	20	Starting a Manual Site Search	29
Scan	20	Lone Worker	29
Starting and Stopping Scan	21	Password Lock Features	30
Responding to a Transmission During a Scan ..	21	Accessing the Radio from Password	30
Deleting a Nuisance Channel	22	Unlocking the Radio from Locked State	30
Restoring a Nuisance Channel	22	Utilities	31
Call Indicator Settings	22	Setting the Squelch Level	31
Escalating Alarm Tone Volume	22	Setting the Power Level	31
Call Alert Operation	22	Turning the Option Board Feature(s) On or Off .	31
Receiving and Responding to a Call Alert	22	Turning the Voice Operating Transmission (VOX)	
Making a Call Alert with		Feature On or Off	32
the One Touch Access Button	23	Turning the Public Address System On or Off ..	32
Emergency Operation	23	Turning the External Public Address System On	
Sending an Emergency Alarm	24	or Off	32
Sending an Emergency Alarm with Call	24	Turning Horns/Lights On or Off	33
Sending an Emergency Alarm with Voice to		Turning Radio Tones/Alerts On or Off	33
Follow	25	Limited Warranty	34
Reinitiating an Emergency Mode	26		
Exiting an Emergency Mode	26		
Text Messaging Features	27		
Sending a Quick Text Message	27		
Privacy	27		
Multi-Site Controls	28		
Starting an Automatic Site Search	28		

Important Safety Information

Product Safety and RF Exposure Compliance



Caution

Before using this product, read the operating instructions for safe usage contained in the Product Safety and RF Exposure booklet enclosed with your radio.

ATTENTION!

This radio is restricted to occupational use only to satisfy FCC/ICNIRP RF energy exposure requirements. Before using this product, read the RF energy awareness information and operating instructions in the Product Safety and RF Exposure booklet enclosed with your radio (Motorola Publication part number 6866537D37) to ensure compliance with RF energy exposure limits.

For a list of Motorola-approved antennas and other accessories, visit the following website:

<http://www.motorolasolutions.com>

Software Version

All the features described in the following sections are supported by the radio's software version **R01.09.00** or later.

Please check with your dealer or system administrator for more details of all the features supported.

Computer Software Copyrights

The Motorola products described in this manual may include copyrighted Motorola computer programs stored in semiconductor memories or other media. Laws in the United States and other countries preserve for Motorola certain exclusive rights for copyrighted computer programs including, but not limited to, the exclusive right to copy or reproduce in any form the copyrighted computer program. Accordingly, any copyrighted Motorola computer programs contained in the Motorola products described in this manual may not be copied, reproduced, modified, reverse-engineered, or distributed in any manner without the express written permission of Motorola. Furthermore, the purchase of Motorola products shall not be deemed to grant either directly or by implication, estoppel, or otherwise, any license under the copyrights, patents or patent applications of Motorola, except for the normal non-exclusive license to use that arises by operation of law in the sale of a product.

The AMBE+2™ voice coding Technology embodied in this product is protected by intellectual property rights including patent rights, copyrights and trade secrets of Digital Voice Systems, Inc.

This voice coding Technology is licensed solely for use within this Communications Equipment. The user of this Technology is explicitly prohibited from attempting to decompile, reverse engineer, or disassemble the Object Code, or in any other way convert the Object Code into a human-readable form.

U.S. Pat. Nos. #5,870,405, #5,826,222, #5,754,974, #5,701,390, #5,715,365, #5,649,050, #5,630,011, #5,581,656, #5,517,511, #5,491,772, #5,247,579, #5,226,084 and #5,195,166.

Getting Started

Take a moment to review the following:

How to Use This Guide	page 1
What Your Dealer/System Administrator Can Tell You	page 1
Powering Up the Radio	page 2
Adjusting the Volume	page 2

■ How to Use This Guide

This User Guide covers the basic operation of the MOTOTRBO Mobiles with Numeric Display.

However, your dealer or system administrator may have customized your radio for your specific needs. Check with your dealer or system administrator for more information.

Throughout this publication, the icons below are used to indicate features supported in either the conventional Analog mode or conventional Digital mode:



Indicates a conventional **Analog Mode-Only** feature.



Indicates a conventional **Digital Mode-Only** feature.

For features that are available in **both** Analog and Digital modes, **no** icon is shown.

For features that are available in a conventional multi-site mode, see **IP Site Connect** on page 7 for more information.

Selected features are **also** available on the single-site trunking mode, Capacity Plus. See **Capacity Plus** on page 7 for more information.

Selected features are also available in the multi-site trunking mode, Linked Capacity Plus. See **Linked Capacity Plus** on page 8 for more information.

■ What Your Dealer/System Administrator Can Tell You

You can consult your dealer or system administrator about the following:

- Is your radio programmed with any preset conventional channels?
- Which buttons have been programmed to access other features?
- What optional accessories may suit your needs?
- What are the best radio usage practices for effective communication?
- What maintenance procedures will help promote longer radio life?

■ Powering Up the Radio

Press the **On/Off Button** briefly.

The green LED blinks and the numeric display screen lights up.

A brief tone sounds, indicating that the power up test is successful.

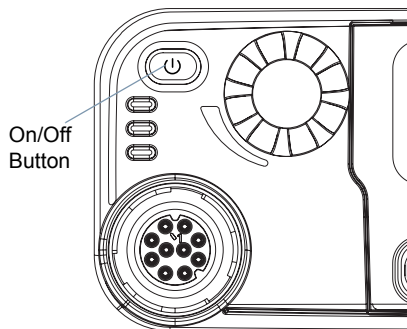

NOTE: There is no power up tone if the radio tones/alerts function is disabled (see **Turning Radio Tones/Alerts On or Off** on page 33).

If your radio does not power up, contact your dealer.

To turn off the radio, press and hold the On/Off Button.

■ Adjusting the Volume

To increase the volume, turn the **Volume Knob** clockwise.

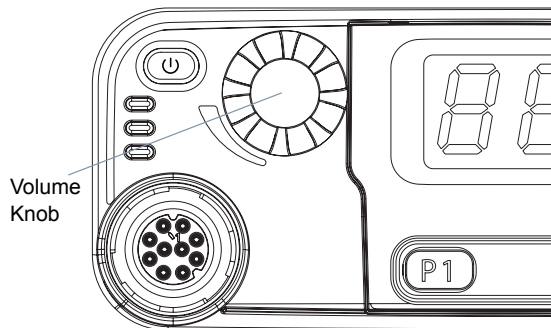

To decrease the volume, turn this knob counterclockwise.

NOTE: Your radio can be programmed to have a minimum volume offset where the volume level cannot be turned down fully. Check with your dealer or system administrator for more information.

Identifying Radio Controls

Take a moment to review the following:

Radio Controls	page 3
Programmable Buttons	page 4
Push-To-Talk (PTT) Button	page 5
Switching Between Conventional Analog and Digital Mode	page 6
IP Site Connect	page 7
Capacity Plus	page 7
Linked Capacity Plus	page 8

Radio Controls

- 1 On/Off Button
- 2 Volume Knob
- 3 Display
- 4 Channel Rocker
- 5 Speaker
- 6 Front Button P2*
- 7 Front Button P1*

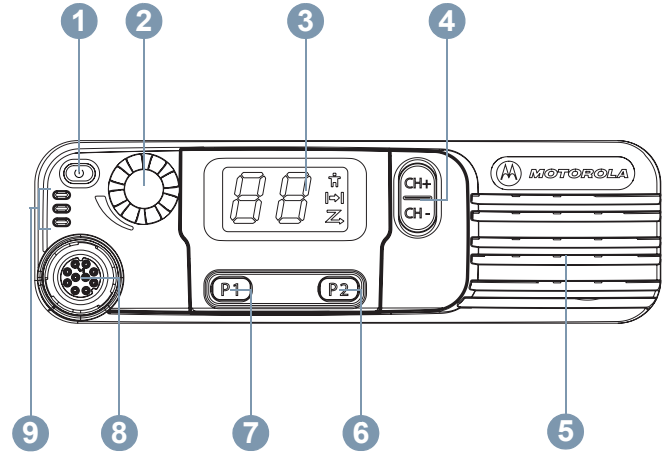

- 8 Accessory Connector
- 9 LED Indicators

** These buttons are programmable.*

■ Programmable Buttons

Your dealer can program the programmable buttons as shortcuts to **radio functions** or up to a maximum of six (6) **preset channels/groups** depending on the duration of a button press:

- Short press – Pressing and releasing rapidly.
- Long press – Pressing and holding for the programmed duration.
- Hold down – Keeping the button pressed.

NOTE: The programmed duration of a button press is applicable for all assignable radio/utility functions or settings. See **Emergency Operation** on page 23 for more information on the programmed duration of the **Emergency** button.

📄 Assignable Radio Functions

Emergency – Depending on the programming, initiates or cancels an Emergency Alarm or Call.

Ext PA On/Off – Toggles the audio routing between the connected public address (PA) loudspeaker amplifier and the radio's internal public address (PA) system.

Manual Site Roam^{*‡}  – Starts the manual site search.

Nuisance Channel Delete^{*‡} – Temporarily removes an unwanted channel, except for the Selected Channel, from the scan list. The Selected Channel refers to the user's selected zone/channel combination from which scan is initiated.

One Touch Access  – Directly initiates a predefined Private, Phone or Group Call, a Call Alert or a Quick Text message, or returns the user to a preset channel.

Option Board Feature – Toggles option board feature(s) on or off for option board-enabled channels.

PA On/Off – Toggles the radio's internal public address (PA) system on or off.

Permanent Monitor ^{*‡} – Monitors a selected channel for all radio traffic until function is disabled.

Phone Exit  – Ends a Phone Call.

Privacy  – Toggles privacy on or off.

Repeater/Talkaround^{*‡} – Toggles between using a repeater and communicating directly with another radio.

Scan^{*‡} – Toggles scan on or off.

Site Lock On/Off^{*}  – Toggles the automatic site roam on or off.

** Not applicable in Capacity Plus*

‡ Not applicable in Linked Capacity Plus

Telemetry Control  – Controls the Output Pin on a local or remote radio.

Transmit Interrupt Remote Dekey  – Stops an ongoing interruptible call to free the channel.

Voice Operating Transmission (VOX) – Toggles VOX on or off.

Zone – Allows selection from a list of zones.

Assignable Settings/Utility Functions

All Tones/Alerts – Toggles all tones on or off.

Power Level – Toggles transmit power level between high and low.

Squelch  – Toggles squelch level between normal and tight.

■ **Push-To-Talk (PTT) Button**

The **PTT** button on the side of the microphone serves two basic purposes:

- While a call is in progress, the **PTT** button allows the radio to transmit to other radios in the call.

Press and hold down **PTT** button to talk. Release the **PTT** button to listen.

The microphone is activated when the **PTT** button is pressed.

- While a call is not in progress, the **PTT** button is used to make a new call (see **Making a Radio Call** on page 15).

*Depending on programming, if the Talk Permit Tone or the **PTT Sidetone**  is enabled, wait until the short alert tone ends before talking.*

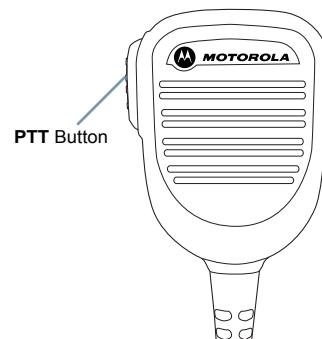

- During a call, if the Channel Free Indication feature is enabled on your radio (programmed by your dealer), you will hear a short alert tone the moment the target radio (the radio that is receiving your call) releases the **PTT** button, indicating the channel is free for you to respond.
- You will also hear a continuous talk prohibit tone, if your call is interrupted, indicating that you should release the PTT button, for example when the radio receives an Emergency Call.

You can turn off the Channel Free Indication tone or the **PTT Sidetone**  by disabling all radio tones and alerts (see **Turning Radio Tones/Alerts On or Off** on page 33).

Switching Between Conventional Analog and Digital Mode

Each channel in your radio can be configured as a conventional analog or conventional digital channel. Use the Channel Rocker to switch between an analog or a digital channel.

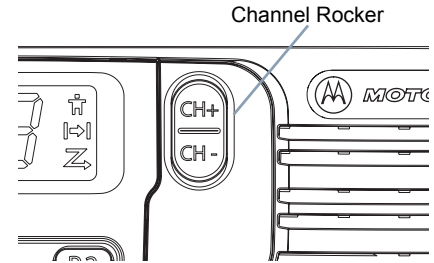

When switching from digital to analog mode, certain features are unavailable.

Your radio also has features available in both analog and digital mode. However, the minor differences in the way each feature works does **NOT** affect the performance of your radio.

NOTE: Your radio also switches between digital and analog modes during a dual mode scan (see **Scan** on page 20).

■ IP Site Connect

This feature allows your radio to extend conventional communication beyond the reach of a single site, by connecting to different available sites which are connected via an Internet Protocol (IP) network.

When the radio moves out of range from one site and into the range of another, it connects to the new site's repeater to send or receive calls/data transmissions. Depending on your settings, this is done automatically or manually.

If the radio is set to do this automatically, it scans through all available sites when the signal from the current site is weak or when the radio is unable to detect any signal from the current site. It then locks on to the repeater with the strongest Received Signal Strength Indicator (RSSI) value.

In a manual site search, the radio searches for the next site in the roam list that is currently in range (but which may not have the strongest signal) and locks on to it.

NOTE: Each channel can only have either Scan or Roam enabled, not both at the same time.

Channels with this feature enabled can be added to a particular roam list. The radio searches the channel(s) in the roam list during the automatic roam operation to locate the best site.

A roam list supports a maximum of 16 channels (including the Selected Channel).

NOTE: You cannot manually add or delete an entry to the roam list. Check with your dealer or system administrator for more information.

■ Capacity Plus

Capacity Plus is a single-site trunking configuration of the MOTOTRBO radio system, which uses a pool of channels to support hundreds of users and up to 254 Groups. This feature allows your radio to efficiently utilize the available number of programmed channels while in Repeater Mode.

You hear a negative indicator tone if you try to access a feature not applicable to Capacity Plus via a programmable button press.

Your radio also has features that are available in conventional digital mode, IP Site Connect, Capacity Plus and Linked Capacity Plus. However, the minor differences in the way each feature works does NOT affect the performance of your radio.

Check with your dealer or system administrator for more information on this configuration.

■ Linked Capacity Plus

Linked Capacity Plus is a multi-site multi-channel trunking configuration of the MOTOTRBO radio system, combining the best of both Capacity Plus and IP Site Connect configurations.

Linked Capacity Plus allows your radio to extend trunking communication beyond the reach of a single site, by connecting to different available sites which are connected via an Internet Protocol (IP) network. It also provides an increase in capacity by efficiently utilizing the combined available number of programmed channels supported by each of the available sites.

When the radio moves out of range from one site and into the range of another, it connects to the new site's repeater to send or receive calls/data transmissions. Depending on your settings, this is done automatically or manually.

If the radio is set to do this automatically, it scans through all available sites when the signal from the current site is weak or when the radio is unable to detect any signal from the current site. It then locks on to the repeater with the strongest Received Signal Strength Indicator (RSSI) value.

In a manual site search, the radio searches for the next site in the roam list that is currently in range (but which may not have the strongest signal) and locks on to it.

Any channel with Linked Capacity Plus enabled can be added to a particular roam list. The radio searches these channels during the automatic roam operation to locate the best site.

NOTE: You cannot manually add or delete an entry to the roam list. Check with your dealer or system administrator for more information.

Similar to Capacity Plus, icons of features not applicable to Linked Capacity Plus are not available in the menu. You hear a negative indicator tone if you try to access a feature not applicable to Linked Capacity Plus via a programmable button press.

Check with your dealer or system administrator for more information on this configuration.

Identifying Status Indicators

Your radio indicates its operational status through the following:

Display Icons	page 9
LED Indicators	page 9
Audio Tones	page 10
Indicator Tones	page 10

■ Display Icons

The seven-segment display shows radio channel and status. The following are the icons that appear on the radio's display.



Private Call

Indicates a Private Call in progress.



Talkaround**

In the absence of a repeater, radio is currently configured for direct radio to radio communication.



Scan**

Scan feature is activated.

* Not applicable in Capacity Plus

‡ Not applicable in Linked Capacity Plus

■ LED Indicators

LED indicators show the operational status of your radio.

Blinking red – Radio is receiving an emergency transmission or has failed the self-test upon powering up.

Solid yellow – Radio is monitoring a channel.

Blinking yellow – Radio is scanning for activity or receiving a Call Alert, or all local Linked Capacity Plus channels are busy.

Double blinking yellow – Radio is no longer connected to the repeater while in Capacity Plus or Linked Capacity Plus, all Capacity Plus channels or Linked Capacity Plus channels are currently busy.

Rapidly blinking yellow – Radio is actively searching for a new site. 

Solid green – Radio is transmitting.

Blinking green – Radio is powering up, receiving a non-privacy-enabled call or data, or detecting activity over the air.

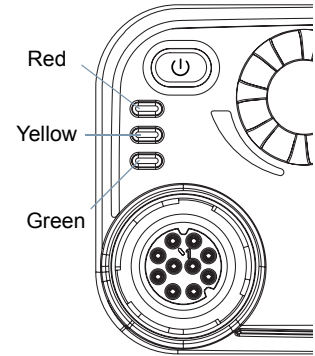

Rapidly blinking green – Radio is receiving a privacy-enabled call or data. 

NOTE: While in conventional mode, when the green LED blinks, it indicates the radio detects activity over the air. Due to the nature of the digital protocol, this activity may or may not affect the radio's programmed channel.

For Capacity Plus and Linked Capacity Plus, there is no LED indication when the radio is detecting activity over the air.

Upon a **PTT** button press, if the radio is programmed for polite operation, the radio automatically determines whether a transmission is permitted via a Talk Permit or a Talk Denial tone.

■ Audio Tones

Alert tones provide you with audible indications of the radio's status or the radio's response to data received.

Continuous Tone A monotone sound. Sounds continuously until termination.



Periodic Tone Sounds periodically depending on the duration set by the radio. Tone starts, stops, and repeats itself.



Repetitive Tone A single tone that repeats itself until it is terminated by the user.

Momentary Tone Sounds only once for a short period of time defined by the radio.

■ Indicator Tones

High pitched tone  Low pitched tone 

 Positive Indicator Tone

 Negative Indicator Tone

Receiving and Making Calls

Once you understand how your MOTOTRBO Mobile is configured, you are ready to use your radio.

Use this navigation guide to familiarize yourself with the basic Call features:

Selecting a Zone	page 11
Selecting a Channel	page 12
Receiving and Responding to a Radio Call	page 12
Making a Radio Call	page 15
Stopping a Radio Call	page 18
Talkaround	page 18
Permanent Monitor	page 19

Selecting a Zone

A zone is a group of channels. Your radio supports up to a maximum of 2 zones, with a maximum of 32 channels per zone.

Procedure:

- 1 Press the programmed **Zone** button.
- 2 You hear a positive indicator tone, indicating the radio has switched from Zone 1 to Zone 2.

OR

You hear a negative indicator tone, indicating the radio has switched from Zone 2 to Zone 1.

■ Selecting a Channel

Transmissions are sent and received on a channel. Depending on your radio's configuration, each channel may have been programmed differently to support different groups of users or supplied with different features. After selecting the relevant Zone, select the relevant channel you require to transmit or receive on

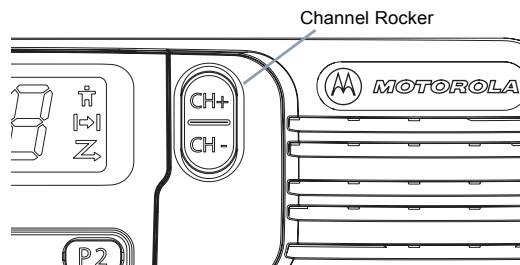

Procedure:

Once the required zone is set (if you have multiple zones in your radio), press the Channel Rocker to select the number that represents the channel, subscriber ID, or group ID.

OR

Press the programmed **One Touch Access** button to select the preset channel assigned to the button.

■ Receiving and Responding to a Radio Call

Once the channel, subscriber ID, or group ID is set, you can proceed to receive and respond to calls.

The green LED lights up while the radio is transmitting and blinks when the radio is receiving.

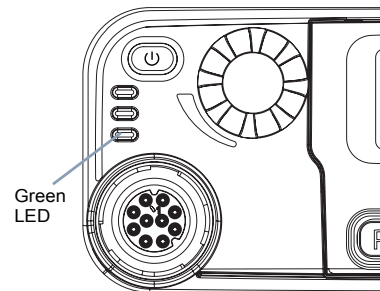

NOTE: The green LED lights up while the radio is transmitting and blinks rapidly when the radio is receiving a privacy-enabled call.

To unscramble a privacy-enabled call, your radio must have the same Privacy Key, OR the same Key Value and Key ID (programmed by your dealer) as the transmitting radio (the radio you are receiving the call from).



See **Privacy** on page 27 for more information. 

Receiving and Responding to a Group Call

To receive a call made to a group of users, your radio must be configured as part of that group.

Procedure:

When you receive a Group Call:

- 1 The green LED blinks. Your radio unmutes and the incoming call sounds through the radio's speaker.
 -  If the Channel Free Indication feature is enabled, you will hear a short alert tone the moment the transmitting radio releases the **PTT** button, indicating the channel is free for you to respond.
Press the **PTT** button to respond to the call.
 - OR**
 -  If the Voice Interrupt feature is enabled, press the **PTT** button to stop the current call from the transmitting radio and free the channel for you to talk/respond.

- 2 The green LED lights up.

- 3 Wait for the Talk Permit Tone to finish (if enabled) and speak clearly into the microphone.
 - OR**
 -  Wait for the **PTT** Sidetone to finish (if enabled) and speak clearly into the microphone.

- 4 Release the **PTT** button to listen.

- 5 If there is no voice activity for a predetermined period of time, the call ends.
-

See **Making a Group Call** on page 15 for details on making a Group Call.

Receiving and Responding to a Private Call

A Private Call is a call from an individual radio to another individual radio.

Procedure:

When you receive a private call:

- 1 The green LED blinks. Your radio unmutes and the incoming call sounds through the radio's speaker.

- 2 If the Channel Free Indication feature is enabled, you will hear a short alert tone the moment the transmitting radio releases the **PTT** button, indicating the channel is free for you to respond.
Press the **PTT** button to respond to the call.
 - OR**
 - If the Voice Interrupt feature is enabled, press the **PTT** button to stop the current call from the transmitting radio and free the channel for you to talk/respond.

- 3 The green LED lights up.

- 4 Wait for the Talk Permit Tone to finish (if enabled) and speak clearly into the microphone.

- 5 Release the **PTT** button to listen.
- 6 If there is no voice activity for a predetermined period of time, the call ends.
- 7 You hear a short tone.

See **Making a Private Call** on page 16 for more details on making a private call.

Receiving an All Call

An All Call is a call from an individual radio to every radio on the channel. It is used to make important announcements requiring the user's full attention.

Procedure:

When you receive an All Call:

- 1 A tone sounds and the green LED blinks. Your radio unmutes and the incoming call sounds through the radio's speaker.
- 2 An all call does not wait for a predetermined period of time before ending.
 -  If the Channel Free Indication feature is enabled, you will hear a short alert tone the moment the transmitting radio releases the **PTT** button, indicating the channel is now available for use.

You cannot respond to an All Call.

NOTE: The radio stops receiving the All Call if you switch to a different channel while receiving the call. During an All Call, you will **not** be able to use any programmed button functions until the call ends.

Receiving and Responding to a Phone Call

NOTE: If Phone Call capability is enabled, you are able to respond to a Phone Call. Check with your dealer or system administrator for more information.

Phone Call as Group/Private/All Call

Procedure:

When you receive a Phone Call as a Group/Private/All Call: Press the **PTT** button to talk and release it to listen.

NOTE: When you receive a Phone Call as an All Call, you can respond to the call or end the call, only if an All Call type is assigned to the channel.

■ Making a Radio Call

After selecting your channel, you can select a subscriber alias or ID, or group alias or ID by using:

- Channel Rocker
- A programmed **One Touch Access** button 

NOTE: Your radio must have the Privacy feature enabled on the channel to send a privacy-enabled transmission. Only target radios with the same Privacy Key OR the same Key Value and Key ID as your radio will be able to unscramble the transmission.

See **Privacy** on page 27 for more information. 

The One Touch Access feature allows you to make a Group, Private or Phone Call to a predefined ID easily. This feature can be assigned to a short or long programmable button press. You can ONLY have one ID assigned to a **One Touch Access** button. Your radio can have multiple **One Touch Access** buttons programmed.

Making a Group Call

To make a call to a group of users, your radio must be configured as part of that group.

Procedure:

- 1 Select the channel with the active group alias or ID. See **Selecting a Channel** on page 12.
OR
Press the programmed **One Touch Access** button.

- 2 Press the **PTT** button to make the call. The green LED lights up.

- 3 Wait for the Talk Permit Tone to finish (if enabled) and speak clearly into the microphone.
OR
 Wait for the **PTT** Sidetone to finish (if enabled) and speak clearly into the microphone.

- 4 Release the **PTT** button to listen. When the target radio responds, the green LED blinks.

- 5  If the Channel Free Indication feature is enabled, you will hear a short alert tone the moment the target radio releases the **PTT** button, indicating the channel is free for you to respond. Press the **PTT** button to respond.
OR
If there is no voice activity for a predetermined period of time, the call ends.

Making a Private Call

While you can receive and/or respond to a Private Call initiated by an authorized individual radio, your radio must be programmed for you to initiate a Private Call.

There are two types of Private Calls. The first type, where a radio presence check is performed prior to setting up the call, while the other sets up the call immediately.

Only **one** of these call types can be programmed to your radio by your dealer.

You will hear a negative indicator tone, when you make a Private Call via the **One Touch Access** button or the Channel Rocker, if this feature is not enabled.

Use the Quick Text Message or Call Alert features to contact an individual radio. See **Text Messaging Features** on page 27 or **Call Alert Operation** on page 22 for more information.

Procedure:

- 1 Select the channel with the active subscriber alias or ID. See **Selecting a Channel** on page 12.
OR
Press the programmed **One Touch Access** button.

- 2 Press the **PTT** button to make the call. The green LED lights up.

- 3 Wait for the Talk Permit Tone to finish (if enabled) and speak clearly into the microphone.

- 4 Release the **PTT** button to listen. When the target radio responds, the green LED blinks.

- 5 If the Channel Free Indication feature is enabled, you will hear a short alert tone the moment the target radio releases the **PTT** button, indicating the channel is free for you to respond. Press the **PTT** button to respond.
OR
If there is no voice activity for a predetermined period of time, the call ends.

- 6 You hear a short tone.

Making an All Call

This feature allows you to transmit to all users on the channel. Your radio must be programmed to allow you to use this feature.

Procedure:

- 1 Select the channel with the active All Call group alias or ID. See **Selecting a Channel** on page 12.

- 2 Press the **PTT** button to make the call. The green LED lights up.

- 3 Wait for the Talk Permit Tone to finish (if enabled) and speak clearly into the microphone.
OR
 Wait for the **PTT** Sidetone to finish (if enabled) and speak clearly into the microphone.

Users on the channel cannot respond to an All Call.

Making a Phone Call

NOTE: When you attempt to make or end a Phone Call without the access and deaccess codes preconfigured, the attempt fails and a negative indicator tone sounds.

Procedure:

- 1 Press the programmed **One Touch Access** button to make a Phone Call to the predefined ID.
If the entry for the **One Touch Access** button is empty, a negative indicator tone sounds.
- 2 If successful:
The DTMF tone sounds. You hear the dialing tone of the telephone user.
OR
If unsuccessful:
A negative indicator tone sounds and the Phone Call attempt fails. Repeat Step 1.

- 3 Press the **PTT** button to talk and release it to listen.
- 4 Press the programmed **Phone Exit** button to end the call and a DTMF tone sounds.
- 5 If successful:
A tone sounds and your radio exits the Phone Call.
OR
If unsuccessful:
A negative indicator tone sounds and your radio returns to the Phone Call. Repeat Step 4 or wait for the telephone user to end the call.

For a Phone Call, you hear a short tone when making the call fails.

■ Stopping a Radio Call

This feature allows you to stop an ongoing Group or Private Call to free the channel for transmission. For example, when a radio experiences a “stuck microphone” condition where the **PTT** button is inadvertently pressed by the user.

Your radio must be programmed to allow you to use this feature.

Procedure:

While on the required channel:

- 1 Press the programmed **Transmit Interrupt Remote Dekey** button.
- 2 Wait for acknowledgment.
- 3 The radio sounds a positive indicator tone, indicating that the channel is now free.
OR
The radio sounds a negative indicator tone, indicating that the radio is unable to free the channel.

*Your radio sounds a negative indicator tone until you release the **PTT** button, if it is transmitting an interruptible call that is stopped via this feature.*

■ Talkaround

You can continue to communicate when your repeater is not operating, or when your radio is out of the repeater’s range but within talking range of other radios. This is called “talkaround”.

NOTE: This feature is not applicable in Capacity Plus and Linked Capacity Plus.

Procedure:

- 1 Press the programmed **Repeater/Talkaround** button.
- 2 You hear a positive indicator tone, indicating the radio is in Talkaround mode. The Talkaround icon is displayed.
OR
You hear a negative indicator tone, indicating the radio is in Repeater mode. The Talkaround icon is turned off.

The Talkaround setting is retained even after powering down.

■ Permanent Monitor

Use the Permanent Monitor feature to continuously monitor a selected channel for activity.

NOTE: This feature is not applicable in Capacity Plus and Linked Capacity Plus.

Procedure:

- 1 Press the programmed **Permanent Monitor** button.
- 2 Radio sounds alert tone, and the yellow LED lights up.
- 3 Press the programmed **Permanent Monitor** button to remove the radio from permanent monitor mode.
- 4 Radio sounds an alert tone and the LED turns off.

Advanced Features

Use this navigation guide to learn more about advanced features available with your radio:

Scan Lists	page 20
Scan	page 20
Call Indicator Settings	page 22
Call Alert Operation	page 22
Emergency Operation	page 23
Text Messaging Features	page 27
Privacy	page 27
Multi-Site Controls	page 28
Lone Worker	page 29
Password Lock Features	page 30
Utilities	page 31

Scan Lists

Scan lists are created and assigned to individual channels/groups. Your radio scans for voice activity by cycling through the channel/group sequence specified in the scan list for the current channel.

Your radio supports up to 250 scan lists, with a maximum of 16 members in a list. Each scan list shall support a mixture of both analog and digital entries.

NOTE: This feature is not applicable in Capacity Plus and Linked Capacity Plus.

Scan

When you start a scan, your radio cycles through the programmed scan list for the current channel looking for voice activity.

The yellow LED blinks and you see the scan icon on the display.

During a dual mode scan, if you are on a digital channel, and your radio locks onto an analog channel, it automatically switches from digital mode to analog mode for the duration of the call. This is also true for the reverse.

There are two types of scans:

- **Main Channel Scan (Manual):** Your radio scans all the channels/groups in your scan list. On entering scan, your radio may – depending on the settings – automatically start on the last scanned “active” channel/group or on the channel where scan was initiated.
- **Auto Scan (Automatic):** Your radio automatically starts scanning when you select a channel/group that has Auto Scan enabled.

NOTE: This feature is not applicable in Capacity Plus and Linked Capacity Plus.

Starting and Stopping Scan

Procedure:

- 1 Press the programmed **Scan** button.
OR
Use the Channel Rocker to select a channel with Auto Scan enabled.

- 2 When Scan is enabled, the yellow LED blinks and you hear a positive indicator tone. The scan icon is displayed.
OR
When Scan is disabled, the LED turns off and you hear a negative indicator tone. The scan icon turns off.

Responding to a Transmission During a Scan

During scanning, your radio stops on a channel/group where activity is detected. The radio stays on that channel for a programmed time period known as “hang time”.

Procedure:

- 1  If the Channel Free Indication feature is enabled, you will hear a short alert tone the moment the transmitting radio releases the **PTT** button, indicating the channel is free for you to respond.

- 2 Press the **PTT** button during hang time. The green LED lights up.

- 3 Wait for the Talk Permit Tone to finish (if enabled) and speak clearly into the microphone.
OR
 Wait for the **PTT** Sidetone to finish (if enabled) and speak clearly into the microphone.

- 4 Release the **PTT** button to listen.

- 5 If you do not respond within the hang time, the radio returns to scanning other channels/groups.

Deleting a Nuisance Channel

If a channel continually generates unwanted calls or noise (termed a “nuisance” channel), you can temporarily remove the unwanted channel from the scan list.

This capability does not apply to the channel designated as the Selected Channel.

Procedure:

- 1 When your radio “locks on to” an unwanted or nuisance channel, press the programmed **Nuisance Channel Delete** button until you hear a tone.
- 2 Release the **Nuisance Channel Delete** button. The nuisance channel is deleted.

Restoring a Nuisance Channel

Procedure:

To restore the deleted nuisance channel, do **one** of the following:

- Turn the radio off and power it on again, **OR**
- Stop and restart a scan via the programmed **Scan** button, **OR**
- Change the channel via the Channel Rocker.

■ Call Indicator Settings

You can turn on or off the ringing tones for a received Private Call (see **Turning Radio Tones/Alerts On or Off** on page 33).

Escalating Alarm Tone Volume

Your radio can be programmed by your dealer to continually alert you when a radio call remains unanswered. This is done by automatically increasing the alarm tone volume over time.

This feature is known as Escalate.

■ Call Alert Operation

Call Alert paging enables you to alert a specific radio user to call you back when they are able to do so.

This feature is accessible via a programmed **One Touch Access** button.

Receiving and Responding to a Call Alert

Procedure:

When you receive a Call Alert page:

- 1 You hear a repetitive tone. The yellow LED blinks.
- 2 Press the **PTT** button within four (4) seconds of receiving a Call Alert page to respond to the Private Call.

Making a Call Alert with the One Touch Access

Button

Procedure:

- 1 Press the programmed **One Touch Access** button to make a Call Alert to the predefined ID.

- 2 The green LED lights up when your radio is sending the Call Alert.

- 3 If the Call Alert acknowledgement is received, two chirps sound.
OR
If the Call Alert acknowledgement is not received, a low-pitch tone sounds.

■ Emergency Operation

An Emergency Alarm is used to indicate a critical situation. You are able to initiate an Emergency at any time, in any state, even when there is activity on the current channel.

Your dealer can set the duration of a button press for the programmed **Emergency** button, except for long press, which is similar with all other buttons:

- Short press – Between 0.05 seconds and 0.75 seconds
- Long press – Between 1.00 second and 3.75 seconds

The **Emergency** button is assigned with the Emergency On/ Off feature. Check with your dealer for the assigned operation of the **Emergency** button.

*If short press the **Emergency** button is assigned to turn on the Emergency mode, then long press the **Emergency** button is assigned to exit the Emergency mode.*

*If long press the **Emergency** button is assigned to turn on the Emergency mode, then short press the **Emergency** button is assigned to exit the Emergency mode.*

Your radio supports **three** Emergency Alarms:

- Emergency Alarm
- Emergency Alarm with Call
- Emergency Alarm with Voice to Follow 

In addition, each alarm has the following types:

- **Regular** – Radio transmits an alarm signal and shows audio and/or visual indicators.
- **Silent** – Radio transmits an alarm signal without any audio or visual indicators. Radio receives calls without any sound through the radio's speaker, until you press the **PTT** button to initiate the call.
- **Silent with Voice** – Radio transmits an alarm signal without any audio or visual indicators, but allow incoming calls to sound through the radio's speaker.

Only **one** of the Emergency Alarms above can be assigned to the programmed **Emergency** button or the **Emergency** footswitch.

Sending an Emergency Alarm

This feature allows you to send an Emergency Alarm, a non-voice signal, which triggers an alert indication on a group of radios.

Procedure:

- 1 Press the programmed **Emergency On** button or the **Emergency** footswitch.
- 2 The green LED lights up.

- 3 When an Emergency Alarm acknowledgment is received, the Emergency tone sounds. The green LED blinks.
OR

If your radio does not receive an Emergency Alarm acknowledgement, and after all retries have been exhausted, a low-pitch tone sounds.

- 4 Radio exits the Emergency Alarm mode.

If your radio is set to Silent, it will not display any audio or visual indicators during Emergency mode.

Sending an Emergency Alarm with Call

This feature allows you to send an Emergency Alarm to a group of radios. Upon acknowledgement by a radio within the group, the group of radios can communicate over a programmed Emergency channel.

Procedure:

- 1 Press the programmed **Emergency On** button or press the **Emergency** footswitch.
- 2 The green LED lights up.
- 3 When an Emergency Alarm acknowledgment is received, the Emergency tone sounds. The green LED blinks.
- 4 Press the **PTT** button to make the call. The green LED lights up.

- 5 Wait for the Talk Permit Tone to finish (if enabled) and speak clearly into the microphone.

OR

 Wait for the **PTT** Sidetone to finish (if enabled) and speak clearly into the microphone.

- 6 Release the **PTT** button to listen.

- 7 When the channel is free for you to respond, a short alert tone sounds ( if the Channel Free Indication feature is enabled). Press the **PTT** button to respond.

OR

Once your call ends, press the programmed **Emergency Off** button to exit the Emergency mode.

*If your radio is set to Silent, it will not display any audio or visual indicators during Emergency mode, or allow any received calls to sound through the radio's speaker, until you press the **PTT** button to initiate the call.*

*If your radio is set to Silent with Voice, it will not display any audio or visual indicators during Emergency mode, but allow incoming calls to sound through the radio's speaker. The indicators will only appear once you press the **PTT** button to initiate, or respond to, the call.*

Sending an Emergency Alarm with Voice to

Follow

This feature allows you to send an Emergency Alarm to a group of radios. Your radio's microphone is automatically activated, allowing you to communicate with the group of radios without pressing the **PTT** button.

This activated microphone state is also known as "hot mic".

If you press the **PTT** button during the programmed hot mic transmission period, the radio ignores the **PTT** press and remains in Emergency mode.

NOTE: If you press the **PTT** button during hot mic, and continue to press it after the hot mic duration expires, the radio continues to transmit until you release the **PTT** button.

Procedure:

- 1 Press the programmed **Emergency On** button or the **Emergency** footswitch.
- 2 The green LED lights up.
- 3 Once a tone sounds, speak clearly into the microphone. When hot mic has been enabled, the radio automatically transmits without a **PTT** press until the hot mic duration expires.

- 4 While transmitting, the green LED lights up.
- 5 Once the hot mic duration expires, the radio automatically stops transmitting. To transmit again, press the **PTT** button.

*If your radio is set to Silent, it will not display any audio or visual indicators during Emergency mode, or allow any received calls to sound through the radio's speaker, until the programmed hot mic transmission period is over, and you press the **PTT** button.*

*If your radio is set to Silent with Voice, it will not display any audio or visual indicators during Emergency mode when you are making the call with hot mic, but allow sound through the radio's speaker when the target radio responds after the programmed hot mic transmission period is over. The indicators will only appear when you press the **PTT** button.*

NOTE: If the Emergency Alarm request fails, the radio does not retry to send the request, and enters the hot mic state directly.

Reinitiating an Emergency Mode

NOTE: This feature is only applicable to the radio sending the Emergency Alarm.

There are two instances where this can happen:

- You change the channel while the radio is in Emergency mode. This exits the Emergency mode. If Emergency Alarm is enabled on this new channel, the radio reinitiates Emergency.
- You press the programmed **Emergency On** button during an Emergency initiation/transmission state. This causes the radio to exit this state, and to reinitiate Emergency.

Exiting an Emergency Mode

NOTE: This feature is only applicable to the radio sending the Emergency Alarm.

Your radio exits Emergency mode when **one** of the following occurs:

- Emergency Alarm acknowledgement is received (for **Emergency Alarm** only), **OR**
- All retries to send the alarm have been exhausted, **OR**
- The **Emergency Off** button is pressed.

NOTE: If your radio is powered off, it exits the Emergency mode. The radio will not reinitiate the Emergency mode automatically when it is turned on again.

■ Text Messaging Features

Sending a Quick Text Message

You can send Quick Text messages, programmed by your dealer, via the programmable button.

Procedure:

- 1 Press the programmed **One Touch Access** button to send a predefined Quick Text message to a predefined ID.
- 2 The green LED lights up.
- 3 Two chirps indicate that the message is sent successfully.
OR
A low-pitch tone indicates that the message cannot be sent.

■ Privacy

If enabled, this feature helps to prevent eavesdropping by unauthorized users on a channel by the use of a software-based scrambling solution. The signaling and user identification portions of a transmission are not scrambled.

Your radio must have privacy enabled on the channel to send a privacy-enabled transmission, although this is not a necessary requirement for receiving a transmission. While on a privacy-enabled channel, the radio is still able to receive clear (unscrambled) transmissions.

Your radio supports two types of privacy:

- Basic Privacy
- Enhanced Privacy.

Only **ONE** of the privacy types above can be assigned to the radio.

To unscramble a privacy-enabled call or data transmission, your radio must be programmed to have the same Privacy Key (for Basic Privacy), OR the same Key Value and Key ID (for Enhanced Privacy) as the transmitting radio.

If your radio receives a scrambled call that is of a different Privacy Key, OR a different Key Value and Key ID, you will either hear a garbled transmission (Basic Privacy) or nothing at all (Enhanced Privacy).

The LED lights up solid green while the radio is transmitting and blinks green rapidly when the radio is receiving an ongoing privacy-enabled transmission.

NOTE: Some radio models may not offer this Privacy feature. Check with your dealer or system administrator for more information.

Procedure:

Press the programmed **Privacy** button to toggle privacy on or off.

■ Multi-Site Controls

These features are applicable when your current radio channel is part of an IP Site Connect or Linked Capacity Plus configuration.

See **IP Site Connect** on page 7 and **Linked Capacity Plus** on page 8 for more details about these configurations.

Starting an Automatic Site Search

NOTE: The radio **only** scans for a new site if the current signal is weak or when the radio is unable to detect any signal from the current site. If the RSSI value is strong, the radio remains on the current site.

Procedure:

- 1 Press the programmed **Site Lock On/Off** button.
- 2 A tone sounds.
- 3 The yellow LED blinks rapidly when the radio is actively searching for a new site, and turns off once the radio locks on to a site.

*The radio also performs an automatic site search (site is unlocked) during a **PTT** button press or data transmission if the current channel, a multi-site channel with an attached roam list, is out of range.*

Stopping an Automatic Site Search

When the radio is actively searching for a new site:

Procedure:

- 1 Press the programmed **Site Lock On/Off** button.
- 2 A tone sounds and the LED turns off.

Starting a Manual Site Search

Procedure:

- 1 Press the programmed **Manual Site Roam** button.
- 2 A tone sounds and the green LED blinks.
- 3 You hear a positive indicator tone and the LED turns off, indicating the radio is locked on to a site.
OR
You hear a negative indicator tone and the LED turns off, indicating the radio is unable to lock on to a site.

■ Lone Worker

This feature prompts an emergency to be raised if there is no user activity, such as any radio button press or activation of the channel selector, for a predefined time.

Following no user activity for a programmed duration, the radio pre-warns the user via an audio indicator once the inactivity timer expires.

If there is still no acknowledgment by the user before the predefined reminder timer expires, the radio initiates an Emergency Alarm.

Only **one** of the following Emergency Alarms is assigned to this feature:

- Emergency Alarm
- Emergency Alarm with Call
- Emergency Alarm with Voice to Follow 

The radio remains in the emergency state allowing voice messages to proceed until action is taken. See **Emergency Operation** on page 23 on ways to exit Emergency.

This feature is limited to radios with this function enabled. Check with your dealer or system administrator for more information.

■ Password Lock Features

If enabled, this feature allows you to access your radio via password upon powering up.

📄 Accessing the Radio from Password

Procedure:

Power up the radio.

- 1 You hear a continuous tone.

 - 2 Press the Channel Rocker to select a digit and Front Button **P2** to enter the selected digit. Enter the remaining digits of the password in the same manner.

 - 3 When the last digit of the four-digit password is entered, your radio automatically checks the validity of the password. If the password is correct:
Your radio proceeds to power up. See **Powering Up the Radio** on page 2.
OR
If the password is incorrect:
You hear a continuous tone. Repeat Steps 1 and 2.
OR
After the third incorrect password, your radio enters into locked state. A tone sounds and the yellow LED double blinks.
-

*Your radio enters into locked state for 15 minutes, and responds to inputs from **On/Off** button.*

NOTE: The radio is unable to receive any call, including emergency calls, in locked state.

The use of **Emergency** footswitch cancels out password input to access the radio.

📄 Unlocking the Radio from Locked State

Procedure:

Wait for 15 minutes. Repeat Steps 1 to 3 in **Accessing the Radio from Password** on page 30.

OR

Power up the radio, if you have powered down the radio during locked state:

- 1 A tone sounds and the yellow LED double blinks.

 - 2 Wait for 15 minutes. Repeat Steps 1 to 3 in **Accessing the Radio from Password** on page 30.
-

Your radio restarts the 15 minutes timer for locked state when you power up.

■ Utilities

Setting the Squelch Level

You can adjust your radio's squelch level to filter out unwanted calls with low signal strength or channels that have a higher than normal background noise.

Settings: **Normal** is the default. **Tight** filters out (unwanted) calls and/or background noise. However, calls from remote locations may also be filtered out.

Procedure:

- 1 Press the programmed **Squelch** button.

 - 2 You hear a positive indicator tone, indicating the radio is operating in tight squelch.
OR
You hear a negative indicator tone, indicating the radio is operating in normal squelch.
-

Setting the Power Level

You can customize your radio's power setting to high or low for each channel.

Settings: **High** enables communication with radios located at a considerable distance from you. **Low** enables communication with radios in closer proximity.

Procedure:

- 1 Press the programmed **Power Level** button.

 - 2 You hear a positive indicator tone, indicating the radio is transmitting at low power.
OR
You hear a negative indicator tone, indicating the radio is transmitting at high power.
-

Turning the Option Board Feature(s) On or Off

A channel can support up to 6 option board features. Refer to your dealer or system administrator for more information.

Procedure:

Press the programmed **Option Board Feature** button to toggle the feature on or off.

Turning the Voice Operating Transmission (VOX) Feature On or Off

This feature allows you to initiate a hands-free voice activated call on a programmed channel. The radio automatically transmits, for a programmed period, whenever the microphone on the VOX-capable accessory detects voice.

NOTE: You may need to turn off the radio and power it up again after detaching the VOX-capable microphone to allow the radio to switch to another valid accessory.

Pressing the **PTT** button during radio operation will disable VOX. To re-enable VOX, do **one** of the following:

- Turn the radio off and power it on again, **OR**
- Change the channel via the Channel Rocker, **OR**
- Follow the procedure below.

NOTE: Turning this feature on or off is limited to radios with this function enabled. Check with your dealer or system administrator for more information.

Procedure:

Press the programmed **VOX** button to toggle the feature on or off.

If the Talk Permit Tone feature is enabled, use a trigger word to initiate the call. Wait for the Talk Permit Tone to finish before speaking clearly into the microphone.

Turning the Public Address System On or Off

You can enable and disable the radio's internal public address (PA) system.

Procedure:

Press the programmed **PA On/Off** button to toggle the feature on or off.

Turning the External Public Address System On or Off

You can enable or disable the audio routing between the connected public address (PA) loudspeaker amplifier and the radio's internal public address (PA) system.

Procedure:

Press the programmed **Ext PA On/Off** button to toggle the feature on or off.

Turning Horns/Lights On or Off

Your radio is able to notify you of an incoming call via the horns and lights feature. When activated, an incoming call sounds your vehicle's horn and turns on its lights.

This feature needs to be installed through your radio's rear accessory connector by your dealer.

Procedure:

- 1 Press the programmed **Horns/Lights** button.

 - 2 You hear a positive indicator tone, indicating the horns and lights feature is on.
OR
You hear a negative indicator tone, indicating the horns and lights feature is off.
-

Turning Radio Tones/Alerts On or Off

You can enable and disable all radio tones and alerts (except for the incoming Emergency alert tone) if needed.

Procedure:

- 1 Press the programmed **All Tones/Alerts** button.

 - 2 You hear a positive indicator tone, indicating all tones and alerts are on.
OR
You hear a negative indicator tone, indicating all tones and alerts are off.
-

Limited Warranty

MOTOROLA COMMUNICATION PRODUCTS

I. WHAT THIS WARRANTY COVERS AND FOR HOW LONG:

MOTOROLA SOLUTIONS, INC. ("MOTOROLA") warrants the MOTOROLA manufactured Communication Products listed below ("Product") against defects in material and workmanship under normal use and service for a period of time from the date of purchase as scheduled below:

DM Series Digital Mobile Radios	Two (2) Years
Product Accessories	One (1) Year

MOTOROLA, at its option, will at no charge either repair the Product (with new or reconditioned parts), replace it (with a new or reconditioned Product), or refund the purchase price of the Product during the warranty period provided it is returned in accordance with the terms of this warranty. Replaced parts or boards are warranted for the balance of the original applicable warranty period. All replaced parts of Product shall become the property of MOTOROLA.

This express limited warranty is extended by MOTOROLA to the original end user purchaser only and is not assignable or transferable to any other party. This is the complete warranty for the Product manufactured by MOTOROLA. MOTOROLA assumes no

obligations or liability for additions or modifications to this warranty unless made in writing and signed by an officer of MOTOROLA.

Unless made in a separate agreement between MOTOROLA and the original end user purchaser, MOTOROLA does not warrant the installation, maintenance or service of the Product.

MOTOROLA cannot be responsible in any way for any ancillary equipment not furnished by MOTOROLA which is attached to or used in connection with the Product, or for operation of the Product with any ancillary equipment, and all such equipment is expressly excluded from this warranty. Because each system which may use the Product is unique, MOTOROLA disclaims liability for range, coverage, or operation of the system as a whole under this warranty.

II. GENERAL PROVISIONS:

This warranty sets forth the full extent of MOTOROLA'S responsibilities regarding the Product. Repair, replacement or refund of the purchase price, at MOTOROLA'S option, is the exclusive remedy. THIS WARRANTY IS GIVEN IN LIEU OF ALL OTHER EXPRESS WARRANTIES. IMPLIED WARRANTIES, INCLUDING WITHOUT LIMITATION, IMPLIED WARRANTIES OF MERCHANTABILITY AND FITNESS FOR A PARTICULAR PURPOSE, ARE LIMITED TO THE DURATION OF THIS LIMITED WARRANTY. IN NO EVENT SHALL MOTOROLA BE LIABLE FOR DAMAGES IN EXCESS OF THE PURCHASE PRICE OF THE PRODUCT, FOR ANY LOSS OF USE, LOSS OF TIME, INCONVENIENCE, COMMERCIAL LOSS, LOST PROFITS OR SAVINGS OR OTHER INCIDENTAL, SPECIAL OR CONSEQUENTIAL DAMAGES ARISING OUT OF THE USE OR

INABILITY TO USE SUCH PRODUCT, TO THE FULL EXTENT SUCH MAY BE DISCLAIMED BY LAW.

III. STATE LAW RIGHTS:

SOME STATES DO NOT ALLOW THE EXCLUSION OR LIMITATION OF INCIDENTAL OR CONSEQUENTIAL DAMAGES OR LIMITATION ON HOW LONG AN IMPLIED WARRANTY LASTS, SO THE ABOVE LIMITATION OR EXCLUSIONS MAY NOT APPLY.

This warranty gives specific legal rights, and there may be other rights which may vary from state to state.

IV. HOW TO GET WARRANTY SERVICE:

You must provide proof of purchase (bearing the date of purchase and Product item serial number) in order to receive warranty service and, also, deliver or send the Product item, transportation and insurance prepaid, to an authorized warranty service location. Warranty service will be provided by MOTOROLA through one of its authorized warranty service locations. If you first contact the company which sold you the Product (e.g., dealer or communication service provider), it can facilitate your obtaining warranty service.

V. WHAT THIS WARRANTY DOES NOT COVER:

- A) Defects or damage resulting from use of the Product in other than its normal and customary manner.
- B) Defects or damage from misuse, accident, water, or neglect.

- C) Defects or damage from improper testing, operation, maintenance, installation, alteration, modification, or adjustment.
- D) Breakage or damage to antennas unless caused directly by defects in material workmanship.
- E) A Product subjected to unauthorized Product modifications, disassembles or repairs (including, without limitation, the addition to the Product of non-MOTOROLA supplied equipment) which adversely affect performance of the Product or interfere with MOTOROLA's normal warranty inspection and testing of the Product to verify any warranty claim.
- F) Product which has had the serial number removed or made illegible.
- G) Rechargeable batteries if:
 - (1) any of the seals on the battery enclosure of cells are broken or show evidence of tampering.
 - (2) the damage or defect is caused by charging or using the battery in equipment or service other than the Product for which it is specified.
- H) Freight costs to the repair depot.
- I) A Product which, due to illegal or unauthorized alteration of the software/firmware in the Product, does not function in accordance with MOTOROLA's published specifications or the FCC certification labeling in effect for the Product at the time the Product was initially distributed from MOTOROLA.
- J) Scratches or other cosmetic damage to Product surfaces that does not affect the operation of the Product.
- K) Normal and customary wear and tear.

VI. PATENT AND SOFTWARE PROVISIONS:

MOTOROLA will defend, at its own expense, any suit brought against the end user purchaser to the extent that it is based on a claim that the Product or parts infringe a United States patent, and MOTOROLA will pay those costs and damages finally awarded against the end user purchaser in any such suit which are attributable to any such claim, but such defense and payments are conditioned on the following:

- A) that MOTOROLA will be notified promptly in writing by such purchaser of any notice of such claim;
- B) that MOTOROLA will have sole control of the defense of such suit and all negotiations for its settlement or compromise; and
- C) should the Product or parts become, or in MOTOROLA's opinion be likely to become, the subject of a claim of infringement of a United States patent, that such purchaser will permit MOTOROLA, at its option and expense, either to procure for such purchaser the right to continue using the Product or parts or to replace or modify the same so that it becomes non-infringing or to grant such purchaser a credit for the Product or parts as depreciated and accept its return. The depreciation will be an equal amount per year over the lifetime of the Product or parts as established by MOTOROLA.

MOTOROLA will have no liability with respect to any claim of patent infringement which is based upon the combination of the Product or parts furnished hereunder with software, apparatus or devices not furnished by MOTOROLA, nor will MOTOROLA have any liability for the use of ancillary equipment or software not furnished by MOTOROLA which is attached to or used in connection with the Product. The foregoing states the entire liability of MOTOROLA with respect to infringement of patents by the Product or any parts thereof.

Laws in the United States and other countries preserve for MOTOROLA certain exclusive rights for copyrighted MOTOROLA software such as the exclusive rights to reproduce in copies and distribute copies of such MOTOROLA software. MOTOROLA software may be used in only the Product in which the software was originally embodied and such software in such Product may not be replaced, copied, distributed, modified in any way, or used to produce any derivative thereof. No other use including, without limitation, alteration, modification, reproduction, distribution, or reverse engineering of such MOTOROLA software or exercise of rights in such MOTOROLA software is permitted. No license is granted by implication, estoppel or otherwise under MOTOROLA patent rights or copyrights.

VII. GOVERNING LAW:

This Warranty is governed by the laws of the State of Illinois, U.S.A.

Inhalt

Wichtige Sicherheitshinweise	iii
Produktsicherheit und Einhaltung der Strahlenschutzbedingungen	iii
Softwareversion	iii
Copyright für die Computer-Software	iv
Inbetriebnahme des Geräts	1
Informationen zu diesem Benutzerhandbuch	1
Von Ihrem Händler/Systemverwalter erhältliche Informationen	1
Einschalten des Funkgeräts	2
Einstellen der Lautstärke	2
Bedienelemente und Anzeigen	3
Die Bedienelemente	3
Programmierbare Tasten	4
Zuweisbare Funkgerätfunktionen	4
Zuweisbare Einstellungen/ Dienstprogrammfunktionen	5
Sendetaste (PTT)	5
Umschalten zwischen analogem und digitalem Betriebsfunk	6
IP-Site-Verbindung	7
Capacity Plus	7

Linked Capacity Plus	8
Statusanzeigen identifizieren	9
Displaysymbole	9
LED-Anzeigen	9
Töne	10
Anzeigetöne	10
Durchführung und Empfang von Rufen	11
Auswählen einer Zone	11
Auswählen eines Kanals	12
Funkruf empfangen und beantworten	12
Empfangen und Beantworten eines Gruppenrufs	13
Empfangen und Beantworten eines Einzelrufs	13
Empfangen eines Rundumrufs	14
Empfangen und Beantworten eines Telefonrufs	14
Telefonruf als Gruppen-/Einzel-/Rundumruf	14
Durchführen eines Funkrufs	15
Durchführen eines Gruppenrufs	15
Durchführen eines Einzelrufs	16
Durchführen eines Rundumrufs	16
Durchführen eines Telefonrufs	17
Beenden eines Funkrufs	18
Repeater umgehen	18
Dauer-Monitor	19
Erweiterte Funktionen	20
Scan-Listen	20

Scan	20
Starten und Stoppen von Scan	21
Beantworten eines Rufs während Suchlauf	21
Unterdrücken eines Störkanals	22
Wiederaufnahme eines Störkanals	22
RufanzeigeEinstellungen	22
Zunehmende Alarmtonlautstärke	22
Hinweiston	22
Empfangen und Beantworten eines Hinweistons	22
Senden eines Hinweistons mit der Schnellwahltaste	23
Notrufbetrieb	23
Senden eines Notrufalarms	24
Einen Notrufalarm mit Ruf senden	24
Einen Notrufalarm mit nachfolgendem Sprachruf senden	25
Neuinitialisierung eines Notruf-Modus	26
Verlassen des Notruf-Modus	26
Textnachrichtenfunktionen	27
Senden einer Quick Text-Nachricht	27
Verschlüsselt	27
Multi-Site-Bedienelemente	28
Starten einer automatischen Site-Suche	28
Beenden einer automatischen Site-Suche	29
Starten einer manuellen Site-Suche	29
Alleinarbeiterschutz	29

Passwort-geschützter Zugriff auf das Funkgerät ..	30
Zugriff auf das Funkgerät über das Passwort ...	30
Entsperren des Funkgeräts	30
Nützliche Funktionen/Dienstprogramme	31
Einstellen der Rauschsperrung	31
Einstellen der Sendeleistung	31
Ein- oder Ausschalten der Zusatzkartenfunktion(en)	31
Ein- oder Ausschalten der VOX-Funktion (sprachgesteuerte Übertragung)	32
Ein- oder Ausschalten des Durchsageverstärkers (PA)	32
Ein- oder Ausschalten des externen Durchsageverstärkers (externe PA)	32
Ein-/Ausschalten von Hupe/Beleuchtung/Blinklicht	33
Ein-/Ausschalten der Funkgerätruf-/Hinweistöne	33
Eingeschränkte Garantie	35

Wichtige Sicherheitshinweise

Produktsicherheit und Einhaltung der Strahlenschutzbedingungen



Warnhinweis

Bitte lesen Sie vor Inbetriebnahme dieses Produkts die mit Ihrem Funkgerät gelieferte Beilage über Produktsicherheit und Funkfrequenzstrahlung zum sicheren Betrieb des Funkgeräts.

ACHTUNG!

Zur Erfüllung der FCC/ICNIRP Strahlenschutzbedingungen ist dieses Funkgerät ausschließlich für den beruflichen Einsatz bestimmt.

Lesen Sie vor Verwendung dieses Produkts die mit Ihrem Funkgerät gelieferte Beilage über Produktsicherheit und Funkfrequenzstrahlung (Motorola-Veröffentlichung, Teilnr. 6866537D37), die nützliche Informationen zur Einhaltung der Strahlenschutzbedingungen enthält.

Eine Auflistung der von Motorola genehmigten Antennen und anderen Zubehörteilen finden Sie auf folgender Website:

<http://www.motorolasolutions.com>

Softwareversion

Alle in den folgenden Abschnitten beschriebenen Funktionsmerkmale werden von der Software-Version **R01.09.00** oder späteren Versionen unterstützt.

Weitere Informationen zu den unterstützten Funktionen erhalten Sie von Ihrem Fachhändler oder Systemadministrator.

Copyright für die Computer-Software

Die in diesem Handbuch beschriebenen Motorola-Produkte werden zum Teil mit urheberrechtlich geschützten Motorola-Software-Programmen ausgeliefert, die in Halbleiterspeichern oder auf anderen Medien gespeichert sind. Nach den Gesetzen der USA und anderer Staaten sind bestimmte exklusive Rechte an der urheberrechtlich geschützten Software, einschließlich, aber nicht nur Rechte der Vervielfältigung, ausschließlich der Firma Motorola vorbehalten. Demzufolge dürfen urheberrechtlich geschützte Motorola Software-Programme, die zusammen mit den in dem vorliegenden Handbuch beschriebenen Produkten ausgeliefert werden, ohne die vorherige schriftliche Genehmigung von Motorola weder kopiert, reproduziert, modifiziert, analysiert (Reverse Engineering) noch in irgendeiner Weise weiter vertrieben werden. Darüber hinaus bedeutet der Erwerb von Motorola-Produkten in keiner Weise den Erwerb einer Lizenz für die mitgelieferten Produkte, die durch Schutzrechte oder Schutzrechtsanmeldungen der Firma Motorola geschützt sind. Der Käufer erhält mit dem Erwerb lediglich die normale Berechtigung, das Produkt in der dafür vorgesehenen Form und in rechtmäßiger Weise zu benutzen.

Die in diesem Produkt eingebettete AMBE+2™ Sprachcodierungstechnologie ist durch geistiges Eigentum und Urheberrechte einschließlich Patentansprüche, Copyrights und Industriegeheimnisvorgaben von Digital Voice Systems, Inc geschützt.

Die Nutzung dieser Sprachcodierungstechnologie wird ausschließlich in Verbindung mit der Nutzung dieser Kommunikationsausrüstung genehmigt. Benutzern dieser Technologie ist jeder Versuch, die Zielsprache/den Objektcode zu entkompilieren, analysieren (Reverse Engineering) oder auf jegliche andere Art in eine lesbare Form zu übertragen, ausdrücklich untersagt.

U.S. Patentnummern 5,870,405, 5,826,222, 5,754,974, 5,701,390, 5,715,365, 5,649,050, 5,630,011, 5,581,656, 5,517,511, 5,491,772, 5,247,579, 5,226,084 und 5,195,166.

Inbetriebnahme des Geräts

Nehmen Sie sich bitte einen Augenblick Zeit für folgende Abschnitte:

Informationen zu diesem Benutzerhandbuch	Seite 1
Von Ihrem Händler/Systemverwalter erhältliche Informationen	Seite 1
Einschalten des Funkgeräts	Seite 2
Einstellen der Lautstärke	Seite 2

■ Informationen zu diesem Benutzerhandbuch

In diesem Handbuch wird die grundlegende Bedienung der MOTOTRBO Funkgeräte mit Zifferndisplay beschrieben.

Es kann jedoch sein, dass Ihr Händler oder Systemverwalter Ihr Funkgerät an Ihre speziellen Anforderungen und Bedürfnisse angepasst hat. Für weitere Informationen setzen Sie sich bitte mit Ihrem Systemverwalter oder Händler in Verbindung.

In dieser Veröffentlichung werden die nachstehenden Symbole verwendet, um zwischen Funktionsmerkmalen ausschließlich im analogen Betriebsfunk bzw. ausschließlich im digitalen Betriebsfunk zu unterscheiden:



Bedeutet Funktionsmerkmal **ausschließlich für analogen Betriebsfunk**.



Bedeutet Funktionsmerkmal **ausschließlich für digitalen Betriebsfunk**.

Bei Funktionsmerkmalen, die im analogen **und** im digitalen Betriebsfunk verfügbar sind, wird **kein** Symbol angezeigt.

Weitere Informationen über Merkmale, die im Multi-Site-Betriebsfunk zur Verfügung stehen, finden Sie unter **IP-Site-Verbindung** auf Seite 7.

Ausgewählte Funktionsmerkmale sind **auch** im Single-Site-Bündelfunkbetrieb für einzelne Sites, Capacity Plus, verfügbar. Weitere Angaben über **Capacity Plus** finden Sie auf Seite 7.

Ausgewählte Merkmale stehen **auch** im Multi-Site-Bündelfunkbetrieb Linked Capacity Plus zur Verfügung. Weitere Informationen über **Linked Capacity Plus** finden Sie auf Seite 8.

■ Von Ihrem Händler/Systemverwalter erhältliche Informationen

Für folgende Auskünfte setzen Sie sich bitte mit Ihrem Systemverwalter oder Händler in Verbindung:

- Wurden voreingestellte Betriebsfunkkanäle bereits in das Funkgerät einprogrammiert?
- Welche Tasten wurden bereits zum Aufrufen anderer Funktionen programmiert?
- Welche zusätzlichen Zubehörteile kommen Ihren Bedürfnissen entgegen?
- Wie sehen die besten Vorgehensweisen für die effektive Nutzung von Funkgeräten aus?
- Welche Wartungsmaßnahmen können zu einer längeren Lebensdauer von Funkgeräten beitragen?

■ Einschalten des Funkgeräts

Drücken Sie kurz die **Ein/Aus-Taste**.

Die grüne LED blinkt und das Zifferndisplay leuchtet auf.

Sie hören einen kurzen Ton, der anzeigt, dass der Einschalttest erfolgreich durchgeführt wurde.

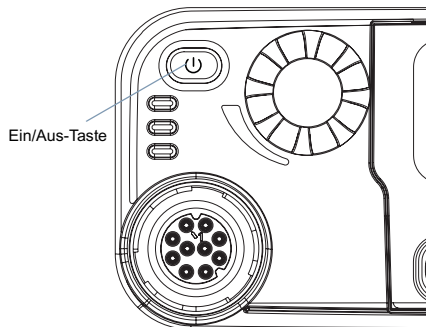

HINWEIS: Sind die Funkgerätruf-/Hinweistöne deaktiviert, ertönt beim Einschalten kein Ton (siehe **Ein-/Ausschalten der Funkgerätruf-/Hinweistöne** auf Seite 33).

Wenn sich Ihr Funkgerät nicht einschalten lässt, setzen Sie sich bitte mit Ihrem Händler in Verbindung.

Zum Ausschalten des Funkgeräts halten Sie die Ein/Aus-Taste gedrückt, bis das Funkgerät ausgeschaltet wird.

■ Einstellen der Lautstärke

Zum Höherstellen der Lautstärke drehen Sie den **Lautstärkeregl**er im Uhrzeigersinn.

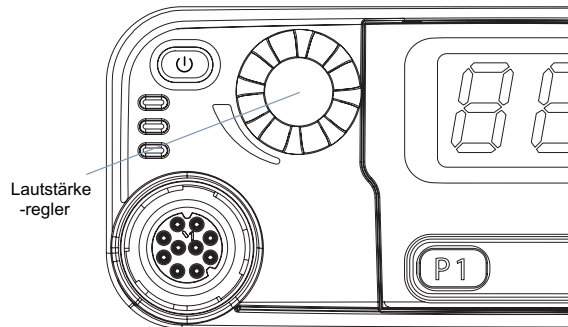

Zum Leiserstellen der Lautstärke drehen Sie den Lautstärkeregler gegen den Uhrzeigersinn.

HINWEIS: Ihr Funkgerät kann auf eine Mindestlautstärke programmiert werden, so dass die Audioausgabe nicht ganz abgestellt werden kann. Für weitere Informationen setzen Sie sich bitte mit Ihrem Systemverwalter oder Händler in Verbindung.

Bedienelemente und Anzeigen

Nehmen Sie sich bitte einen Augenblick Zeit für folgende Abschnitte:

Die Bedienelemente	Seite 3
Programmierbare Tasten	Seite 4
Sendetaste (PTT)	Seite 5
Umschalten zwischen analogem und digitalem Betriebsfunks	Seite 6
IP-Site-Verbindung	Seite 7
Capacity Plus	Seite 7
Linked Capacity Plus	Seite 8

Die Bedienelemente

- 1 Ein/Aus-Taste
- 2 Lautstärkeregler
- 3 Display
- 4 Kanalschalter
- 5 Lautsprecher

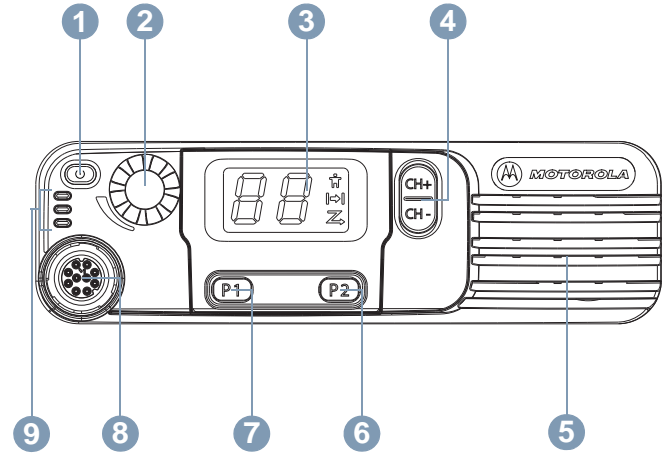

- 6 Vordere Taste P2*
- 7 Vordere Taste P1*
- 8 Zubehöranschluss
- 9 LED-Anzeigen

**Diese Tasten können programmiert werden.*

■ Programmierbare Tasten

Diese Tasten können von Ihrem Händler vorprogrammiert werden. Je nachdem wie lange diese Tasten gedrückt werden, dienen sie zum Direktzugriff auf verschiedene **Funktionen** oder auf bis zu max. sechs (6) **voreingestellte Kanäle/Gruppen**

- Kurz drücken – Kurz drücken (0,05 Sekunden).
- Lang drücken – Für die vorprogrammierte Zeitdauer gedrückt halten.
- Halten – Taste gedrückt halten.

HINWEIS: Die vorprogrammierte Zeitdauer für einen Tastendruck gilt für alle zuweisbaren Funkgerät-/Dienstprogrammfunktionen und Einstellungen. Weitere Informationen über die vorprogrammierte Tastendruckdauer der **Notruftaste** finden Sie unter **Notrufbetrieb** auf Seite 23.

📄 Zuweisbare Funkgerätfunktionen

Notruf – Je nach Programmierung wird ein Notrufalarm oder ein Notruf eingeleitet oder abgebrochen.

Ext PA Ein/Aus – Schaltet die Audioumleitung zwischen dem angeschlossenen Durchsageverstärker (Public-Address-System – PA) und dem internen Durchsageverstärker des Funkgeräts um.

Manuelles Site-Roaming*  – Startet die manuelle Site-Suche.

Störkanal löschen** – Entfernt unerwünschten Kanal (mit Ausnahme des gewählten Kanals) vorübergehend aus der Scan-Liste. Mit dem gewählten Kanal ist die vom Benutzer gewählte Zone/Kanal-Kombination gemeint, von der aus Scannen gestartet wird.

Schnellwahl  – Leitet einen vordefinierten Einzel-, Telefon- oder Gruppenruf, einen Hinweiston oder eine Quick-Text-Nachricht direkt ein oder schaltet das Funkgerät auf einen voreingestellten Kanal um.

Zusatzkartenfunktion – Schaltet Zusatzkartenfunktion(en) für Kanäle mit aktivierter Zusatzkarte ein oder aus.

PA Ein/Aus – Schaltet den internen Durchsageverstärker (PA) des Funkgeräts ein oder aus.

Dauer-Monitor** – Überwacht einen gewählten Kanal auf sämtlichen Funkverkehr, bis die Funktion deaktiviert wird.

Telefonruf beenden  – Beendet einen Telefonruf.

Verschlüsselt  – Schaltet Verschlüsselung ein oder aus.

Repeater/Repeater umgehen** – Zum Umschalten zwischen Einsatz eines Repeaters und direkter Übertragung an ein anderes Funkgerät.

* In Capacity Plus nicht zutreffend
 † In Linked Capacity Plus nicht verfügbar

Scan** – Schaltet Scan ein und aus.

Site-Sperre Ein/Aus*  – Schaltet die Funktion automatisches Site-Roaming ein bzw. aus.

Telemetriesteuerung  – Steuert den Ausgabe-Pin eines lokalen oder entfernten Funkgeräts.

Rufunterbrechungstaste (Fernschlusstasten)  – Unterbricht einen laufenden unterbrechbaren Ruf, um den Kanal freizumachen.

Sprachgesteuerte Übertragung (VOX) – schaltet VOX ein oder aus.

Zone – Ermöglicht die Wahl einer Zone aus einer Zonenliste.

Zuweisbare Einstellungen/ Dienstprogrammfunktionen

Alle Töne/Hinweistöne – Schaltet alle Töne ein und aus.

Leistungspegel – Zum Umschalten des Sendeleistungspegels zwischen Hoch und Niedrig.

Rauschsperr  – Zum Umschalten der Rauschsperr zwischen hoch und normal.

■ Sendetaste (PTT)

Die **PTT** seitlich am Mikrofon erfüllt zwei grundlegende Zwecke:

- Während eines Rufs wird durch Betätigung der **Sendetaste** mit anderen am Ruf beteiligten Funkgeräten kommuniziert.

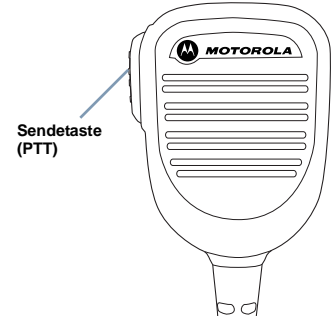

Halten Sie die **Sendetaste** zum Sprechen gedrückt. Geben Sie die **Sendetaste** zum Hören frei.

Wenn die **Sendetaste** gedrückt wird, wird das Mikrofon aktiviert.

- Wird gerade kein Ruf getätigt, wird die **Sendetaste** zur Durchführung eines neuen Rufs verwendet (siehe **Durchführen eines Funkrufs** auf Seite 15).

Je nach Programmierung - ist der Freiton oder der Mithörton (Sidetone)  aktiviert, warten Sie auf das Ende des kurzen Hinweistons, bevor Sie sprechen.

☒ Während eines Rufs und wenn die Funktion 'Kanal frei-Anzeige' an Ihrem Funkgerät aktiviert ist (wird von Ihrem Händler programmiert), hören Sie einen kurzen Hinweiston, sobald die Sendetaste (**PTT**) am Zielfunkgerät (das Ihren Ruf empfangende Funkgerät) freigegeben wird, der Ihnen mitteilt, dass Sie nun auf diesem Kanal antworten können.

☒ Dieser 'Kanal frei-Anzeigetone' wird auch dann abgegeben, wenn Ihr Ruf unterbrochen wird, z.B. wenn das Funkgerät einen Notruf empfängt.

Sie können den 'Kanal-frei-Anzeigetone' bzw. den Mithörton (Sidetone) 📞 deaktivieren, indem Sie alle Funkgerät- und Hinweistöne deaktivieren (siehe **Ein-/Ausschalten der Funkgeräts- und Hinweistöne** auf Seite 33).

■ Umschalten zwischen analogem und digitalem Betriebsfunk

Jeder Kanal Ihres Funkgeräts kann als analoger Betriebsfunkkanal oder als digitaler Betriebsfunkkanal konfiguriert werden. Schalten Sie mit dem Kanalschalter zwischen analogem und digitalem Kanal um.

Wenn Sie von digital auf analog umschalten, sind bestimmte Funktionen nicht verfügbar.

Ihr Funkgerät verfügt auch über Funktionen, die sowohl analog als auch digital verfügbar sind. Es gibt dabei geringe Unterschiede in der Funktionsweise, die die Leistung des Funkgeräts jedoch **NICHT** beeinflussen.

HINWEIS: Im Modus Dual-Scan schaltet das Funkgerät ebenfalls zwischen digitalem und analogem Modus um (siehe **Scan** auf Seite 20).

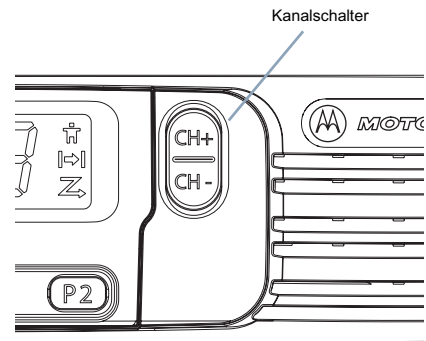

■ IP-Site-Verbindung

Mithilfe dieser Funktion kann das Funkgerät über ein IP-Netz (Internetprotokoll) Verbindung mit verschiedenen verfügbaren Sites aufnehmen und somit seinen Betriebsfunk-Kommunikationsbereich über die Reichweite einer einzelnen Site hinaus ausdehnen.

Verlässt das Funkgerät den Bereich einer Site und tritt in den Bereich einer anderen ein, nimmt es mit dem Repeater der neuen Site Verbindung auf, um Rufe/Datenübertragungen zu senden bzw. zu empfangen. Je nach Funkgeräteeinstellungen erfolgt dies automatisch oder manuell.

Lautet die Einstellung auf automatisch, durchsucht das Funkgerät alle verfügbaren Sites, wenn das Signal der aktuell verwendeten Site schwach ist oder das Funkgerät kein Signal der aktuellen Site ausfindig machen kann. Das Funkgerät wechselt dann auf den Repeater mit dem höchsten RSSI-Wert (Empfangssignalstärke).

Bei einer manuellen Site-Suche sucht das Funkgerät nach der nächsten, derzeit in Reichweite befindlichen Site der Roam-Liste (die aber vielleicht nicht das stärkste Signal bietet) und wechselt auf diese über.

HINWEIS: Auf jedem Kanal kann Scan oder Roam aktiviert werden, nicht jedoch beide Funktionen gleichzeitig.

Kanäle, für die diese Funktion aktiviert ist, können einer bestimmten Roam-Liste hinzugefügt werden. Während des automatischen Roaming-Suchlaufs durchsucht das Funkgerät den Kanal/die Kanäle der Roaming-Liste, um die beste Site zu finden.

Eine Roaming-Liste unterstützt bis zu 16 Kanäle (einschließlich des gewählten Kanals).

HINWEIS: Manuelles Hinzufügen oder Löschen von Einträgen der Roaming-Liste ist nicht möglich. Weitere Informationen erhalten Sie von Ihrem Systemadministrator oder Händler.

■ Capacity Plus

Capacity Plus ist eine Single-Site-Bündelfunkkonfiguration des MOTOTRBO-Funksystems, die mithilfe mehrerer verfügbarer Kanäle hunderte von Benutzern und bis zu 254 Gruppen unterstützt. Dadurch kann Ihr Funkgerät im Repeater-Modus die verfügbare Zahl vorprogrammierter Kanäle effizient nutzen.

Wird durch Drücken einer programmierbaren Taste eine Funktion aufgerufen, die für Linked Capacity Plus nicht verfügbar ist, ertönt ein negativer Anzeigeton.

Ihr Funkgerät hat auch Funktionen, die im digitalen Betriebsfunk, im IP-Site-Verbindungsmodus in Capacity Plus und in Linked Capacity Plus verfügbar sind. Die kleineren Funktionsunterschiede der jeweiligen Merkmale haben **KEINEN** Einfluss auf die Leistung Ihres Funkgeräts.

Weitere Informationen über diese Konfiguration erhalten Sie von Ihrem Systemverwalter oder Händler.

■ Linked Capacity Plus

Linked Capacity Plus ist eine Multi-Site-Mehrkanal-Bündelfunkkonfiguration des MOTORTRBO-Funksystems, die die besten Eigenschaften von Capacity Plus und IP-Site-Verbindung in sich vereint.

Mithilfe von Linked Capacity Plus kann das Funkgerät über ein IP-Netz (Internetprotokoll) Verbindung mit verschiedenen verfügbaren Sites aufnehmen und somit seinen Bündelfunk-Kommunikationsbereich über die Reichweite einer einzelnen Site hinaus ausdehnen. Indem es die insgesamt verfügbare Zahl programmierter Kanäle, die von jeder der verfügbaren Sites unterstützt werden, effizient nutzt, steigert Linked Capacity Plus auch die Kapazität.

Verlässt das Funkgerät den Bereich einer Site und tritt in den Bereich einer anderen ein, nimmt es mit dem Repeater der neuen Site Verbindung auf, um Rufe/Datenübertragungen zu senden bzw. zu empfangen. Je nach Funkgeräteeinstellungen erfolgt dies automatisch oder manuell.

Lautet die Einstellung auf automatisch, durchsucht das Funkgerät alle verfügbaren Sites, wenn das Signal der aktuell verwendeten Site schwach ist oder das Funkgerät kein Signal der aktuellen Site ausfindig machen kann. Das Funkgerät wechselt dann auf den Repeater mit dem höchsten RSSI-Wert (Empfangssignalstärke).

Bei einer manuellen Site-Suche sucht das Funkgerät nach der nächsten, derzeit in Reichweite befindlichen Site der Roam-Liste (die aber vielleicht nicht das stärkste Signal bietet) und wechselt auf diese über.

Jeder Kanal, auf dem Linked Capacity Plus aktiviert ist, kann in eine Roaming-Liste aufgenommen werden. Während des automatischen Roaming-Suchlaufs durchsucht das Funkgerät diese Kanäle, um die beste Site zu finden.

HINWEIS: Manuelles Hinzufügen oder Löschen von Einträgen der Roaming-Liste ist nicht möglich. Weitere Informationen erhalten Sie von Ihrem Systemadministrator oder Händler.

Wie auch bei Capacity Plus stehen Symbole für in Linked Capacity Plus nicht verfügbare Funktionen im Menü nicht zur Verfügung. Wird durch Drücken einer programmierbaren Taste eine Funktion aufgerufen, die für Linked Capacity Plus nicht verfügbar ist, ertönt ein negativer Anzeigeton.

Weitere Informationen über diese Konfiguration erhalten Sie von Ihrem Systemverwalter oder Händler.

Statusanzeigen identifizieren

Das Funkgerät zeigt seinen jeweiligen Betriebsstatus durch Folgendes an:

Displaysymbole	Seite 9
LED-Anzeigen	Seite 9
Töne	Seite 10
Anzeigetöne	Seite 10

■ Displaysymbole

Das Display umfasst sieben Segmente und zeigt den Funkgerätekanal und -status an.

Die folgenden Symbole werden im Display des Funkgeräts angezeigt.



Einzelruf

Ein Einzelruf wird gerade getätigt.



Repeater umgehen*‡

Da kein Repeater vorhanden ist, ist das Funkgerät derzeit auf direkte Funkgerät-zu-Funkgerät-Kommunikation konfiguriert.



Scan*‡

Die Scan-Funktion ist aktiviert.

* In Capacity Plus nicht zutreffend

‡ In Linked Capacity Plus nicht verfügbar

■ LED-Anzeigen

Die LED-Anzeigen zeigen den Betriebsstatus Ihres Funkgeräts an.

Rot blinkend – Funkgerät empfängt einen Notruf oder der Selbsttest beim Einschalten hat versagt.

Ununterbrochen gelb – Funkgerät überwacht einen Kanal.

Gelb blinkend – Funkgerät sucht nach Aktivität (d.h. führt Scan durch) oder empfängt einen Hinweis bzw. alle lokalen Linked Capacity Plus Kanäle sind z.Zt. belegt.

Doppelt gelb blinkend – Funkgerät ist im Capacity Plus oder Linked Capacity Plus Modus nicht mehr mit dem Repeater in Verbindung, alle Capacity Plus Kanäle und Linked Capacity Plus Kanäle sind z.Zt. belegt.

Schnell gelb blinkend – Funkgerät sucht aktiv nach einer neuen Site. 

Ununterbrochen grün – Funkgerät sendet.

Grün blinkend – Funkgerät schaltet gerade ein, empfängt einen Ruf oder Daten ohne aktivierte Verschlüsselung oder erfasst Funkaktivität.

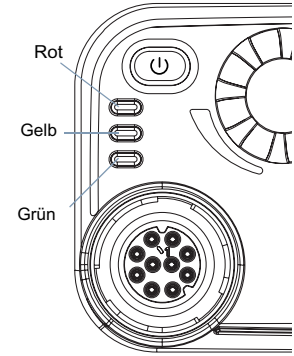

Schnell grün blinkend – Funkgerät empfängt einen Ruf oder Daten mit aktivierter Verschlüsselung. 

HINWEIS: Im Betriebsfunk zeigt die grün blinkende LED an, dass das Funkgerät Funkaktivität erfasst. Aufgrund der Art des digitalen Protokolls kann diese Aktivität den programmierten Kanal des Funkgeräts beeinträchtigen oder auch nicht.

In Capacity Plus und Linked Capacity Plus zeigt die LED nicht an, wenn das Funkgerät Funkaktivität erfasst.

Wenn das Funkgerät für den sogenannten höflichen Betrieb programmiert ist, erfasst es nach dem Drücken der **Sendetaste** durch den Freiton oder Abweisungston automatisch, ob eine Übertragung zulässig ist.

■ Töne

Hinweistöne sind hörbare Anzeigen zum Funkgerätestatus oder der Reaktion des Funkgeräts auf empfangene Daten.

Ununterbrochener Ton

Ein gleichförmiger Ton. Er klingt ununterbrochen bis zum Ende.



Periodischer Ton

Er klingt periodisch je nach eingestellter Tonlänge. Der Ton beginnt, stoppt und wiederholt sich.



Wiederholter Ton

Ein einzelner Ton, der sich wiederholt, bis der Benutzer ihn abschaltet.





Kurzer Einzelton

Er klingt nur einmal kurz (Tonlänge ist vorgegeben).



■ Anzeigetöne

Hoher Ton 

Tiefer Ton 



Positiver Anzeigetön



Negativer Anzeigetön

Durchführung und Empfang von Rufen

Wenn Sie sich mit der Konfiguration des MOTOTRBO Funkgeräts vertraut gemacht haben, können Sie Ihr Funkgerät benutzen.

Lesen Sie die folgenden Abschnitte, um sich mit den grundlegenden Ruffunktionen vertraut zu machen:

Auswählen einer Zone	Seite 11
Auswählen eines Kanals	Seite 12
Funkruf empfangen und beantworten	Seite 12
Durchführen eines Funkrufs	Seite 15
Beenden eines Funkrufs	Seite 18
Repeater umgehen	Seite 18
Dauer-Monitor	Seite 19

■ Auswählen einer Zone

Eine Zone ist eine Gruppe von Kanälen. Ihr Funkgerät unterstützt maximal 2 Zonen mit jeweils höchstens 32 Kanälen pro Zone.

Vorgehensweise:

- 1 Drücken Sie die vorprogrammierte **Zone**-Taste.
- 2 Sie hören einen positiven Hinweiston, der anzeigt, dass das Funkgerät von Zone 1 auf Zone 2 gewechselt ist.

ODER

Sie hören einen negativen Hinweiston, der anzeigt, dass das Funkgerät von Zone 2 auf Zone 1 gewechselt ist.

■ Auswählen eines Kanals

Das Senden und Empfangen von Übertragungen erfolgt jeweils über einen Kanal. Je nach der Konfiguration Ihres Funkgeräts können die Kanäle jeweils verschieden programmiert sein, um verschiedene Benutzergruppen zu unterstützen, oder sie können verschiedene Funktionsmerkmale aufweisen. Nach der Auswahl der erforderlichen Zone wählen Sie den Kanal, auf dem Sie senden oder empfangen wollen.

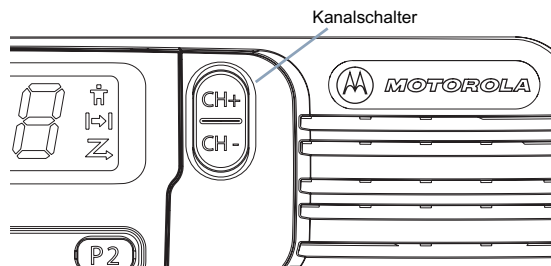

Vorgehensweise:

Wenn die gewünschte Zone eingestellt worden ist (sofern mehrere Zonen vorhanden sind), drücken Sie den Kanalschalter, um die Nummer auszuwählen, die den Kanal, die Teilnehmer-ID oder die Gruppen-ID repräsentiert.

ODER

Drücken Sie die vorprogrammierte **Schnellwahltaste**, um den dieser Taste zugewiesenen voreingestellten Kanal auszuwählen.

■ Funkruf empfangen und beantworten

Sobald der Kanal, die Teilnehmer-ID oder die Gruppen-ID eingestellt ist, können Sie Rufe empfangen und beantworten.

Die grüne LED leuchtet auf, wenn das Funkgerät sendet, und blinkt, wenn das Funkgerät empfängt.

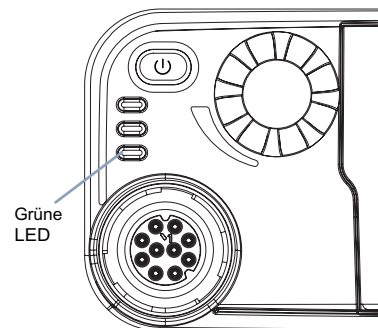

HINWEIS: Während einer Übertragung leuchtet die Funkgerät-LED grün. Während des Empfangs einer Übertragung mit aktivierter Verschlüsselung blinkt sie schnell grün.

Zum Entschlüsseln eines verschlüsselten Rufs muss Ihr Funkgerät denselben Privacy-Key ODER denselben Key-Wert und dieselbe Key-ID aufweisen (von Ihrem Händler programmiert) wie das sendende Funkgerät (von dem Sie den Ruf empfangen).

Weitere Informationen hierzu siehe **Verschlüsselt** auf Seite 27. 

Empfangen und Beantworten eines Gruppenrufs

Ein Ruf von einer Gruppe kann nur empfangen werden, wenn Ihr Funkgerät als Mitglied dieser Gruppe konfiguriert ist.

Vorgehensweise:

Wenn Sie einen Gruppenruf empfangen, geschieht Folgendes:

- 1 Die grüne LED blinkt. Die Stummschaltung Ihres Funkgeräts wird aufgehoben und der ankommende Ruf ist über den Lautsprecher des Funkgeräts zu hören.

 Ist die Funktion 'Kanal frei-Anzeige' aktiviert, hören Sie einen kurzen Hinweiston, sobald die **Sendetaste (PTT)** am sendenden Funkgerät freigegeben wird, der Ihnen mitteilt, dass Sie nun auf diesem Kanal antworten können.

Drücken Sie zum Beantworten des Rufs die **Sendetaste (PTT)**.
ODER

 Wenn die Sprachunterbrechungsfunktion aktiviert ist, drücken Sie die **Sendetaste (PTT)**, um den aktuellen Ruf des sendenden Funkgeräts abubrechen und den Kanal freizumachen, damit Sie sprechen/antworten können.

- 2 Die grüne LED leuchtet.
- 3 Warten Sie, bis der Freiton verstummt (wenn aktiviert), und sprechen Sie deutlich in das Mikrofon.
ODER
 Warten Sie, bis der Mithörton (Sidetone) verstummt (falls aktiviert), und sprechen Sie dann deutlich in das Mikrofon.
- 4 Geben Sie die **Sendetaste (PTT)** zum Zuhören frei.

- 5 Wird während einer vorbestimmten Zeitdauer nicht gesprochen, endet der Ruf automatisch.

*Eine genaue Beschreibung zur Durchführung eines Gruppenrufs finden Sie unter **Durchführen eines Gruppenrufs** auf Seite 15.*

Empfangen und Beantworten eines Einzelrufs

Ein Einzelruf ist ein Ruf von einem einzelnen Funkgerät an ein anderes einzelnes Funkgerät.

Vorgehensweise:

Wenn Sie einen Einzelruf empfangen, geschieht Folgendes:

- 1 Die grüne LED blinkt. Die Stummschaltung Ihres Funkgeräts wird aufgehoben und der ankommende Ruf ist über den Lautsprecher des Funkgeräts zu hören.
- 2 Ist die Funktion 'Kanal frei-Anzeige' aktiviert, hören Sie einen kurzen Hinweiston, sobald die **Sendetaste (PTT)** am sendenden Funkgerät freigegeben wird, der Ihnen mitteilt, dass Sie nun auf diesem Kanal antworten können. Drücken Sie zum Beantworten des Rufs die **Sendetaste (PTT)**.
ODER
Wenn die Sprachunterbrechungsfunktion aktiviert ist, drücken Sie die **Sendetaste (PTT)**, um den aktuellen Ruf des sendenden Funkgeräts abubrechen und den Kanal freizumachen, damit Sie sprechen/antworten können.
- 3 Die grüne LED leuchtet.

- 4 Warten Sie, bis der Freiton verstummt (wenn aktiviert), und sprechen Sie deutlich in das Mikrofon.
- 5 Geben Sie die **Sendetaste (PTT)** zum Zuhören frei.
- 6 Wird während einer vorbestimmten Zeitdauer nicht gesprochen, endet der Ruf automatisch.
- 7 Sie hören einen kurzen Ton.

Eine genaue Beschreibung zur Durchführung eines Einzelrufs finden Sie unter **Durchführen eines Einzelrufs** auf Seite 16.

Empfangen eines Rundumrufs

Ein Rundumruf ist ein Ruf von einem individuellen Funkgerät an alle anderen Funkgeräte auf dem Kanal. Diese Rufart wird für Ankündigungen verwendet, denen alle Benutzer volle Aufmerksamkeit schenken müssen.

Vorgehensweise:

Wenn Sie einen Rundumruf empfangen, geschieht Folgendes:

- 1 Es ertönt ein Ton und die grüne LED blinkt. Die Stummschaltung Ihres Funkgeräts wird aufgehoben und der ankommende Ruf ist über den Lautsprecher des Funkgeräts zu hören.
- 2 Rundumrufe werden jeweils ohne eine vorbestimmte Wartezeit beendet.



Ist die Funktion 'Kanal frei-Anzeige' aktiviert, hören Sie einen kurzen Hinweiston, sobald die **Sendetaste (PTT)** am sendenden Funkgerät freigegeben wird, der Ihnen mitteilt, dass Sie nun auf diesem Kanal antworten können.

Auf einen Rundumruf kann nicht geantwortet werden.

HINWEIS: Wenn Sie während des Empfangs eines Rundumrufs auf einen anderen Kanal schalten, empfängt das Funkgerät den Rundumruf nicht mehr. Während eines Rundumrufs können keine vorprogrammierten Tastenfunktionen verwendet werden (bis der Ruf endet).

Empfangen und Beantworten eines Telefonrufs

HINWEIS: Sie können Telefonrufe beantworten, wenn die Telefonruffunktion aktiviert ist. Weitere Informationen erhalten Sie von Ihrem Systemverwalter oder Händler.

Telefonruf als Gruppen-/Einzel-/Rundumruf

Vorgehensweise:

Wenn Sie einen Telefonruf als Gruppen-/Privat-/Rundumruf empfangen:

Drücken Sie zum Sprechen die **Sendetaste (PTT)** und geben Sie sie zum Hören frei.

HINWEIS: Wenn Sie einen Telefonruf als Rundumruf empfangen, können Sie ihn nur beantworten oder beenden, wenn dem Kanal ein Rundumruftyp zugewiesen ist.

■ Durchführen eines Funkrufs

Wenn Sie Ihren Kanal gewählt haben, können Sie eine(n) Teilnehmeraliasnamen oder -ID oder eine(n) Gruppenaliasnamen oder -ID wie folgt auswählen:

- Kanalschalter
- Eine programmierte **Schnellwahltaste** 

HINWEIS: Die Verschlüsseln-Funktion muss auf diesem Kanal aktiviert sein, ansonsten kann das Funkgerät nicht mit aktivierter Verschlüsselung senden. Ausschließlich Funkgeräte mit demselben Privacy-Key ODER demselben Key-Wert und derselben Key-ID wie Ihr Funkgerät können die Übertragung entschlüsseln.



Weitere Informationen hierzu siehe **Verschlüsselt** auf Seite 27. 

Die Schnellwahlfunktion ermöglicht die schnelle und einfache Durchführung eines Gruppen- oder Einzelrufs an eine vorgegebene ID. Diese Funktion kann dem kurzen oder langen Drücken einer programmierbaren Taste zugewiesen werden. Einer **Schnellwahltaste** kann **NUR EINE** ID zugewiesen werden. Am Funkgerät können mehrere **Schnellwahltasten** programmiert sein.

Durchführen eines Gruppenrufs

Ein Ruf an eine Gruppe kann nur ausgeführt werden, wenn Ihr Funkgerät als Mitglied dieser Gruppe konfiguriert ist.

Vorgehensweise:

- 1 Wählen Sie den Kanal mit dem/der aktiven Gruppenaliasnamen oder -ID; siehe **Auswählen eines Kanals** auf Seite 12.
ODER
Drücken Sie die programmierte **Schnellwahltaste**.
- 2 Drücken Sie zum Durchführen des Rufs die **Sendetaste (PTT)**. Die grüne LED leuchtet.
- 3 Warten Sie, bis der Freiton verstummt (wenn aktiviert), und sprechen Sie deutlich in das Mikrofon.
ODER
 Warten Sie, bis der Mithörton (Sidetone) verstummt (falls aktiviert), und sprechen Sie dann deutlich in das Mikrofon.
- 4 Geben Sie die **Sendetaste (PTT)** zum Zuhören frei. Sobald das gerufene Funkgerät antwortet, blinkt die grüne LED.
- 5  Ist die Funktion 'Kanal frei-Anzeige' aktiviert, hören Sie einen kurzen Hinweiston, sobald die **Sendetaste (PTT)** am Zielfunkgerät freigegeben wird, der Ihnen mitteilt, dass Sie nun auf diesem Kanal antworten können. Drücken Sie zum Antworten die **PTT**.
ODER
Wird während einer vorbestimmten Zeitdauer nicht gesprochen, endet der Ruf automatisch.

Durchführen eines Einzelrufs

Sie können zwar einen Einzelruf empfangen und/oder beantworten, der von einem befugten einzelnen Funkgerät eingeleitet wurde, aber um einen Einzelruf einzuleiten, muss Ihr Funkgerät entsprechend programmiert worden sein.

Es gibt zwei Arten von Einzelrufen. Bei der ersten Art wird zunächst geprüft, ob das Zielfunkgerät verfügbar ist, bevor der Ruf eingeleitet wird; bei der zweiten Art wird der Ruf unverzüglich aufgebaut.

Ihr Händler hat nur **eine** dieser Einzelrufversionen in Ihr Funkgerät einprogrammiert.

Wenn Sie versuchen, einen Einzelruf über die **Schnellwahltaste** oder den Kanalschalter durchzuführen, und dieses Merkmal nicht aktiviert ist, ertönt ein negativer Anzeigeton.

Verwenden Sie die Textnachricht- oder Hinweistonfunktionen, um mit einem einzelnen Funkgerät Kontakt aufzunehmen. Weitere Informationen finden Sie unter **Textnachrichtenfunktionen** auf Seite 27 bzw. **Hinweiston** auf Seite 22.

Vorgehensweise:

- 1 Wählen Sie den Kanal mit dem/der aktiven Gruppenaliasnamen oder -ID; siehe **Auswählen eines Kanals** auf Seite 12.
ODER
Drücken Sie die programmierte **Schnellwahltaste**.
- 2 Drücken Sie zum Durchführen des Rufs die **Sendetaste (PTT)**. Die grüne LED leuchtet.

- 3 Warten Sie, bis der Freiton verstummt (wenn aktiviert), und sprechen Sie deutlich in das Mikrofon.
- 4 Geben Sie die **Sendetaste (PTT)** zum Zuhören frei. Sobald das gerufene Funkgerät antwortet, blinkt die grüne LED.
- 5 Ist die Funktion 'Kanal frei-Anzeige' aktiviert, hören Sie einen kurzen Hinweiston, sobald die **Sendetaste (PTT)** am Zielfunkgerät freigegeben wird, der Ihnen mitteilt, dass Sie nun auf diesem Kanal antworten können. Drücken Sie zum Antworten die **PTT**.
ODER
Wird während einer vorbestimmten Zeitdauer nicht gesprochen, endet der Ruf automatisch.
- 6 Sie hören einen kurzen Ton.

Durchführen eines Rundumrufs

Diese Funktion kann zum Senden eines Rufs an alle Benutzer des Kanals eingesetzt werden. Ihr Funkgerät muss entsprechend programmiert sein, um dieses Merkmal nutzen zu können.

Vorgehensweise:

- 1 Wählen Sie den Kanal mit dem/der aktiven Gruppenaliasnamen oder -ID; siehe **Auswählen eines Kanals** auf Seite 12.
- 2 Drücken Sie zum Durchführen des Rufs die **Sendetaste (PTT)**. Die grüne LED leuchtet.
- 3 Warten Sie, bis der Freiton verstummt (wenn aktiviert), und sprechen Sie deutlich in das Mikrofon.

ODER

 Warten Sie, bis der Mithörton (Sidetone) verstummt (falls aktiviert), und sprechen Sie dann deutlich in das Mikrofon.

Benutzer auf dem Kanal können auf einen Rundumruf nicht antworten.

 **Durchführen eines Telefonrufs**

HINWEIS: Wenn Sie einen Telefonruf ohne vorkonfigurierten Zugangs- und Schlusscode (Sperrcode) durchzuführen oder zu beenden versuchen, schlägt der Versuch fehl und ein negativer Hinweiston ertönt.

Vorgehensweise:

- 1 Drücken Sie die vorprogrammierte **Schnellwahltaste**, um einen Telefonruf an die vordefinierte ID durchzuführen. Wenn der Eintrag für die **Schnellwahltaste** leer ist, ertönt ein negativer Hinweiston.

- 2 Wenn erfolgreich:
Der DTMF-Ton ertönt. Sie hören den Wählton des Telefonbenutzers.
ODER
Wenn erfolglos:
Ein negativer Hinweiston ertönt und der Telefonrufversuch schlägt fehl. Wiederholen Sie den 1. Schritt.

- 3 Drücken Sie zum Sprechen die **Sendetaste (PTT)** und geben Sie sie zum Hören frei.

- 4 Drücken Sie zum Beenden des Rufs die vorprogrammierte **Telefonruf-beenden-Taste**, ein DTMF-Ton ertönt.

- 5 Wenn erfolgreich:
Ein Ton ertönt und Ihr Funkgerät verlässt den Telefonruf.

ODER

Wenn erfolglos:

Ein negativer Hinweiston ertönt und Ihr Funkgerät kehrt wieder zum Bildschirm Telefn anrufen zurück. Wiederholen Sie Schritt 4 oder warten Sie, bis der Telefonbenutzer den Ruf beendet hat.

Bei Telefonrufen hören Sie einen kurzen Ton, wenn der Ruf nicht durchgeführt werden kann.

■ Beenden eines Funkrufs

Mit dieser Funktion können Sie einen laufenden Gruppen- oder Einzelruf abbrechen, um den Kanal zum Senden freizumachen, z.B. wenn ein Funkgerät die Funkfrequenz „blockiert“, weil die **Sendetaste** versehentlich gedrückt wird.

Damit Sie diese Funktion benutzen können, muss Ihr Funkgerät entsprechend programmiert sein.

Vorgehensweise:

Auf dem gewünschten Kanal:

- 1 Drücken Sie die vorprogrammierte **Rufunterbrechungstaste**.
- 2 Warten Sie auf die Quittung.
- 3 Das Funkgerät gibt einen positiven Hinweiston ab, der anzeigt, dass der Kanal jetzt frei ist.
ODER
Das Funkgerät gibt einen negativen Hinweiston ab, der anzeigt, dass es den Kanal nicht freimachen kann.

Wenn Sie einen unterbrechbaren Ruf senden, der über diese Funktion abgebrochen wird, gibt Ihr Funkgerät einen negativen Hinweiston ab.

■ Repeater umgehen

Sie können auch dann Rufe tätigen und empfangen, wenn der Repeater nicht in Betrieb ist oder Ihr Funkgerät sich außerhalb der Funkreichweite des Repeaters befindet, solange Sie in Funkreichweite anderer Funkgeräte sind. Dies wird „Repeater umgehen“ genannt.

HINWEIS: Diese Funktion ist in Capacity Plus und Linked Capacity Plus nicht verfügbar.

Vorgehensweise:

- 1 Drücken Sie die vorprogrammierte **Repeater/Repeater-umgehen-Taste**.
- 2 Sie hören einen positiven Hinweiston, der anzeigt, dass sich das Funkgerät im Repeater-umgehen-Modus befindet. Das Repeater-umgehen-Symbol wird angezeigt.
ODER
Sie hören einen negativen Hinweiston, der anzeigt, dass sich das Funkgerät im Repeater-Modus befindet. Das Repeater-umgehen-Symbol wird nicht angezeigt.

Die Repeater-umgehen-Einstellung bleibt auch nach Ausschalten des Funkgeräts erhalten.

■ Dauer-Monitor

Mit dieser Funktion kann ein gewählter Kanal fortlaufend auf Aktivität überwacht werden.

HINWEIS: Diese Funktion ist in Capacity Plus und Linked Capacity Plus nicht verfügbar.

Vorgehensweise:

- 1 Drücken Sie die vorprogrammierte **Dauer-Monitor**-Taste.
- 2 Es ertönt ein Hinweiston und die gelbe LED blinkt.
- 3 Drücken Sie die vorprogrammierte **Dauer-Monitor**-Taste, um den Dauer-Monitor-Modus wieder zu verlassen.
- 4 Es ertönt ein Hinweiston und die LED erlischt.

Erweiterte Funktionen

Bitte lesen Sie die folgenden Abschnitte, um sich mit den erweiterten Funktionen Ihres Funkgeräts vertraut zu machen:

Scan-Listen	Seite 20
Scan	Seite 20
RufanzeigeEinstellungen	Seite 22
Hinweiston	Seite 22
Notrufbetrieb	Seite 23
Textnachrichtenfunktionen	Seite 27
Verschlüsselt	Seite 27
Multi-Site-Bedienelemente	Seite 28
Alleinarbeiterschutz	Seite 29
Passwort-geschützter Zugriff auf das Funkgerät	Seite 30
Nützliche Funktionen/Dienstprogramme	Seite 31

■ Scan-Listen

Scan-Listen werden erstellt und individuellen Kanälen/Gruppen zugewiesen. Das Funkgerät sucht nach Sprachaktivität, indem es die in der Scan-Liste für den aktuellen Kanal/die aktuelle Gruppe festgelegte Kanal-/Gruppenfolge zyklisch durchläuft.

Ihr Funkgerät unterstützt bis zu 250 Scan-Listen mit jeweils höchstens 16 Mitgliedern pro Liste. In jede Scan-Liste können sowohl analoge als auch digitale Einträge aufgenommen werden.

HINWEIS: Diese Funktion ist in Capacity Plus und Linked Capacity Plus nicht verfügbar.

■ Scan

Wenn Sie einen Scan starten, durchsucht das Funkgerät die vorprogrammierte Scan-Liste des aktuellen Kanals auf Sprachaktivität.

Während des Suchlaufs blinkt die gelbe LED und das Scan-Symbol wird angezeigt.

Während eines Dual-Scans schaltet das Funkgerät, wenn Sie sich z.B. auf einem digitalen Kanal befinden, automatisch auf einen analogen Kanal, wenn es dort Sprachaktivität erfasst und bleibt für die Dauer des Rufs auf dem Kanal. Umgekehrt gilt dasselbe.

Ein Scan kann auf eine von zwei Arten gestartet werden:

- **Hauptkanal-Scan (Manuell):** Das Funkgerät durchsucht alle Kanäle/Gruppen Ihrer Scan-Liste. Bei Aufnahme des Scans startet das Funkgerät – je nach Einstellungen – automatisch auf dem/der zuletzt abgefragten ‘aktiven’ Kanal/Gruppe oder auf dem Kanal, von dem aus der Scan eingeleitet wurde.
- **Auto-Scan (Automatisch):** Das Funkgerät beginnt den Scan automatisch, wenn Sie einen Kanal/eine Gruppe mit aktivierter Auto-Scan-Funktion wählen.

HINWEIS: Diese Funktion ist in Capacity Plus und Linked Capacity Plus nicht verfügbar.

Starten und Stoppen von Scan



Vorgehensweise:

- 1 Drücken Sie die vorprogrammierte **Scan**-Taste.
ODER
Drücken Sie den Kanalschalter, um einen Kanal mit aktiviertem Auto-Scan zu wählen.
- 2 Wenn Scan aktiviert wird, blinkt die gelbe LED und Sie hören einen positiven Anzeigeton. Das Scan-Symbol wird angezeigt.
ODER
Wird Scan deaktiviert, erlischt die LED und Sie hören einen negativen Anzeigeton. Das Scan-Symbol wird nicht mehr angezeigt.

Beantworten eines Rufs während Suchlauf

Das Funkgerät stoppt während eines Suchlaufs auf einem Kanal/bei einer Gruppe, sobald es Aktivität erfasst. Es bleibt während einer vorprogrammierten Zeitdauer, die ‘Haltezeit’ genannt wird, auf diesem Kanal.

Vorgehensweise:

- 1  Ist die Funktion ‘Kanal frei-Anzeige’ aktiviert, hören Sie einen kurzen Hinweiston, sobald die Sendetaste (**PTT**) am sendenden Funkgerät freigegeben wird, der Ihnen mitteilt, dass Sie nun auf diesem Kanal antworten können.
- 2 Drücken Sie während der Haltezeit die **Sendetaste (PTT)**. Die grüne LED leuchtet.
- 3 Warten Sie, bis der Freiton verstummt (wenn aktiviert), und sprechen Sie deutlich in das Mikrofon.
ODER
 Warten Sie, bis der Mithörton (Sidetone) verstummt (falls aktiviert), und sprechen Sie dann deutlich in das Mikrofon.
- 4 Geben Sie die **Sendetaste (PTT)** zum Zuhören frei.
- 5 Wenn Sie nicht vor Ablauf der Haltezeit antworten, nimmt das Funkgerät den Scan wieder auf und durchsucht weitere Kanäle/Gruppen.

Unterdrücken eines Störkanals

Kommen auf einem Kanal andauernd Störgeräusche oder unerwünschte Rufe vor (sog. „Störkanal“), können Sie diesen Kanal vorübergehend wie folgt aus der Scan-Liste entfernen.

Diese Funktion kann auf den als ‘gewählten Kanal’ designierten Kanal nicht angewandt werden.

Vorgehensweise:

- 1 Drücken Sie, während sich das Funkgerät auf einem unerwünschten oder störenden Kanal befindet, die vorprogrammierte Taste **Störkanal Unterdrücken**, bis ein Ton erklingt.
- 2 Geben Sie die Taste **Störkanal Unterdrücken** frei. Der Störkanal wird gelöscht.

Wiederaufnahme eines Störkanals

Vorgehensweise:

Zur Wiederherstellung eines unterdrückten Störkanals gehen Sie auf **eine** der folgenden Arten vor:

- Schalten Sie das Funkgerät aus und dann wieder ein **ODER**
- Stoppen und starten Sie den Scan erneut, indem Sie die vorprogrammierte **Scan**-Taste oder das Menü verwenden, **ODER**
- Wechseln Sie mit dem Kanalschalter den Kanal.

■ Rufanzeigeeinstellungen

Die Ruftöne für einen empfangenen Einzelruf können ein- oder ausgeschaltet werden (siehe **Ein-/Ausschalten der Funkgerätruf-/Hinweistöne** auf Seite 33).

Zunehmende Alarmtonlautstärke

Das Funkgerät kann von Ihrem Händler auf Dauerhinweis bei Nichtbeantworten eines Rufs programmiert werden. Dieser Dauerhinweis erfolgt dadurch, dass der Alarmton automatisch zunehmend lauter wird.

Diese Funktion wird als Escalert bezeichnet.

■ Hinweiston

Paging mit Hinweiston erlaubt Ihnen, einen bestimmten Funkgeräatbenutzer dazu aufzufordern, Sie bei nächster Gelegenheit zurückzurufen.

Auf diese Funktion wird über eine vorprogrammierte **Schnellwahltaste** zugegriffen.

Empfangen und Beantworten eines Hinweistons

Vorgehensweise:

Beim Empfang eines Rufhinweistons:

- 1 Sie hören einen wiederholten Ton. Die gelbe LED blinkt.

- 2 Drücken Sie die **Sendetaste** innerhalb von vier (4) Sekunden nach Empfang eines Hinweistons, um den Einzelruf zu beantworten.

Senden eines Hinweistons mit der Schnellwahltaste

Vorgehensweise:

- 1 Drücken Sie die vorprogrammierte **Schnellwahltaste**, um einen Hinweiston an die vorgegebene ID zu senden.
- 2 Während das Funkgerät den Hinweiston sendet, leuchtet die grüne LED.
- 3 Wird die Ruffhinweistonquittung empfangen, gibt das Funkgerät zwei Zirptöne ab.
ODER
Wird die Ruffhinweistonquittung nicht empfangen, erklingt ein tiefer Ton.

■ **Notrufbetrieb**

Ein Notrufalarm dient dazu, auf eine kritische Situation aufmerksam zu machen. Ein Notruf kann jederzeit in jedem beliebigen Modus gesendet werden, auch wenn auf dem aktuellen Kanal andere Teilnehmer aktiv sind.

Ihr Händler kann festlegen, wie lange die vorprogrammierte **Notruftaste** gedrückt werden muss, allerdings ist die Dauer für das lange Drücken die gleiche wie bei allen anderen Tasten:

- Kurz drücken – Zwischen 0,05 Sekunden und 0,75 Sekunden
- Lang drücken – Zwischen 1,00 Sekunden und 3,75 Sekunden

Die **Notruftaste** ist mit der Notruf-Ein/Aus-Funktion belegt. Für Informationen über die zugewiesene Funktionsweise der **Notruftaste** wenden Sie sich bitte an Ihren Händler.

*Wenn die **Notruftaste** zum Einschalten des Notruf-Modus durch kurzes Drücken programmiert ist, dann wird der Notruf-Modus durch langes Drücken der **Notruftaste** beendet.*

*Wenn die **Notruftaste** zum Einschalten des Notruf-Modus durch langes Drücken programmiert ist, dann wird der Notruf-Modus durch kurzes Drücken der **Notruftaste** beendet.*

Ihr Funkgerät unterstützt **drei** Arten von Notrufalarmen:

- Notrufalarm
- Notrufalarm mit Ruf
- Notrufalarm mit nachfolgendem Sprachruf 

Zudem kann jeder Alarm wie folgt charakterisiert werden:

- **Regulär** – Das Funkgerät sendet ein Alarmsignal, begleitet von Audio- und/oder visuellen Anzeigen.
- **Still** – Funkgerät sendet ein Alarmsignal ohne hörbare oder sichtbare Anzeigen. Es empfängt Rufe ohne jegliche Tonausgabe über den Lautsprecher des Funkgeräts, bis Sie die **PTT** drücken, um den Ruf einzuleiten.
- **Still mit Sprache** – Funkgerät sendet ein Alarmsignal ohne hörbare oder sichtbare Anzeigen, ankommende Rufe sind aber über den Lautsprecher hörbar.

Der vorprogrammierten **Notruftaste** bzw. dem **Notruf-Fußschalter** kann jeweils nur **einer** der oben angeführten Notrufalarmlinien zugewiesen werden.

Senden eines Notrufalarms

Mit dieser Funktion senden Sie einen Notrufalarm, ein Signal ohne Sprache, das bei einer Gruppe von Funkgeräten eine Warnanzeige auslöst.

Vorgehensweise:

- 1 Drücken Sie die vorprogrammierte **Notrufeinschalttaste** oder den **Notruf-Fußschalter**.
- 2 Die grüne LED leuchtet.

- 3 Wird eine Notrufalarmquittung empfangen, erklingt der Notrufton. Die grüne LED blinkt.

ODER

Empfängt Ihr Funkgerät keine Notrufalarmquittung und wurden alle verfügbaren erneuten Versuche durchgeführt, gibt es einen tiefen Ton ab.

- 4 Das Funkgerät verlässt den Notrufalarmmodus.

Ist Ihr Funkgerät auf Still eingestellt, gibt es im Notruf-Modus keine akustischen oder optischen Anzeigen ab.

Einen Notrufalarm mit Ruf senden

Mithilfe dieser Funktion können Sie einen Notrufalarm an eine Gruppe von Funkgeräten senden. Nach erfolgter Quittung durch ein Funkgerät in der Gruppe können die Funkgeräte der Gruppe auf einem vorprogrammierten Notrufkanal miteinander kommunizieren.

Vorgehensweise:

- 1 Drücken Sie die vorprogrammierte **Notrufeinschalttaste** oder den **Notruf-Fußschalter**.
- 2 Die grüne LED leuchtet.
- 3 Wird eine Notrufalarmquittung empfangen, erklingt der Notrufton. Die grüne LED blinkt.
- 4 Drücken Sie zum Durchführen des Rufs die **Sendetaste (PTT)**. Die grüne LED leuchtet.

- 5 Warten Sie, bis der Freiton verstummt (wenn aktiviert), und sprechen Sie deutlich in das Mikrofon.

ODER

 Warten Sie, bis der Mithörton (Sidetone) verstummt (falls aktiviert), und sprechen Sie dann deutlich in das Mikrofon.

- 6 Geben Sie die **Sendetaste (PTT)** zum Zuhören frei.

- 7 Ein kurzer Hinweiston ertönt, sobald der Kanal für Ihre Antwort frei wird ( wenn die Funktion zur Anzeige freier Kanäle aktiviert ist). Drücken Sie die **Sendetaste (PTT)**, um zu antworten.

ODER

Drücken Sie am Ende Ihres Rufs zum Beenden des Notruf-Modus die **Notrufausschalttaste**.

*Ist Ihr Funkgerät auf Still eingestellt, gibt es im Notruf-Modus keine akustischen oder optischen Anzeigen ab und lässt die Tonausgabe empfangener Rufe über den Lautsprecher des Funkgeräts nicht zu, bis Sie die **Sendetaste** drücken, um den Ruf einzuleiten.*

*Ist Ihr Funkgerät auf Still mit Sprache eingestellt, gibt es im Notruf-Modus keine akustischen oder optischen Anzeigen ab, lässt aber die Tonausgabe ankommender Rufe über den Lautsprecher des Funkgeräts zu. Diese Anzeigen erscheinen nur dann, wenn Sie die **Sendetaste** drücken, um den Ruf einzuleiten oder zu beantworten.*

Einen Notrufalarm mit nachfolgendem Sprachruf senden

Mit dieser Funktion können Sie einen Notrufalarm an eine Gruppe von Funkgeräten senden. Das Mikrofon des Funkgeräts wird automatisch aktiviert, so dass Sie mit der Funkgerätgruppe kommunizieren können, ohne die **Sendetaste** drücken zu müssen.

Dieser Modus mit aktiviertem Mikrofon wird auch "Notrufmikrofon" genannt.

Wenn Sie während einer vorprogrammierten Notrufmikrofonübertragung die **Sendetaste** drücken, wird dies vom Funkgerät ignoriert und es bleibt im Notruf-Modus.

HINWEIS: Wenn Sie die **Sendetaste** bei aktiviertem Notrufmikrofon drücken und sie bis nach Ablauf der Notrufmikrofondauer gedrückt halten, sendet das Funkgerät weiterhin, bis Sie die **Sendetaste** freigegeben.

Vorgehensweise:

- 1 Drücken Sie die vorprogrammierte **Notrufeinschalttaste** oder den **Notruf-Fußschalter**.
- 2 Die grüne LED leuchtet.
- 3 Sobald Sie einen Ton hören, sprechen Sie deutlich in das Mikrofon. Ist die Notrufmikrofonfunktion aktiviert, sendet das Funkgerät auch ohne Drücken der **Sendetaste** bis zum Ablauf der Notrufmikrofondauer automatisch.

- 4 Während des Sendens leuchtet die grüne LED.
- 5 Nach Ablauf der Notrufmikrofondauer stoppt das Funkgerät den Sendevorgang automatisch. Drücken Sie die **Sendetaste**, um erneut zu senden.

*Ist Ihr Funkgerät auf Still eingestellt, gibt es im Notruf-Modus keine akustischen oder optischen Anzeigen ab und lässt die Tonausgabe empfangener Rufe über den Lautsprecher des Funkgeräts nicht zu, bis die programmierte Notrufmikrofon-Sendedauer abgelaufen ist und Sie die **Sendetaste** drücken.*

*Ist Ihr Funkgerät auf Still mit Sprache eingestellt, gibt es im Notruf-Modus keine akustischen oder optischen Anzeigen ab, wenn Sie den Ruf mit dem Notrufmikrofon durchführen, lässt aber die Tonausgabe über den Lautsprecher des Funkgeräts zu, wenn das Zielfunkgerät nach Ablauf der programmierten Notrufmikrofon-Sendedauer antwortet. Diese Anzeigen erscheinen nur dann, wenn Sie die **Sendetaste** drücken.*

HINWEIS: Wird eine Notrufalarmanforderung nicht beantwortet, versucht das Funkgerät nicht noch einmal, die Anforderung zu senden, sondern ruft den Notrufmikrofonzustand direkt auf.

Neuinitialisierung eines Notruf-Modus

HINWEIS: Dieses Merkmal trifft nur auf das Funkgerät zu, das den Notrufalarm sendet.

Der Notruf-Modus kann auf eine von zwei Arten neu gestartet werden:

- Wechseln Sie den Kanal, während sich das Funkgerät im Notruf-Modus befindet. Damit wird der Notruf-Modus verlassen. Ist die Funktion Notrufalarm auf dem neuen Kanal aktiviert, leitet das Funkgerät den Notruf-Modus erneut ein.
- Drücken Sie die vorprogrammierte **Notrufeinschalttaste** während einer Notrufeinleitung/während ein Notruf gesendet wird. Das Funkgerät verlässt den Modus und leitet den Notruf-Modus erneut ein.

Verlassen des Notruf-Modus

HINWEIS: Dieses Merkmal trifft nur auf das Funkgerät zu, das den Notrufalarm sendet.

Das Funkgerät verlässt den Notruf-Modus, wenn Folgendes gegeben ist:

- Es wird eine Notrufalarmquittung empfangen (gilt nur für **Notrufalarm**) **ODER**
- Alle Versuche, den Alarm zu senden, wurden bereits unternommen **ODER**
- Die **Notruffausschalttaste** wird gedrückt.

HINWEIS: Wird das Funkgerät ausgeschaltet, verlässt es den Notruf-Modus. Wenn es wieder eingeschaltet wird, leitet es den Notruf-Modus nicht automatisch wieder ein.

■ Textnachrichtenfunktionen

Senden einer Quick Text-Nachricht

Sie können von Ihrem Händler vorprogrammierte Quick Text-Nachrichten senden, indem Sie die entsprechend programmierte Taste betätigen.

Vorgehensweise:

- 1 Drücken Sie die vorprogrammierte **Schnellwahl-Taste**, um eine vorprogrammierte Quick Text-Nachricht an eine vorgegebene ID zu senden.
- 2 Die grüne LED leuchtet.
- 3 Zwei Zиртöne zeigen an, dass die Nachricht erfolgreich gesendet wurde.

ODER

Ein tiefer Ton zeigt an, dass die Nachricht nicht gesendet werden kann.

■ Verschlüsselt

Durch Einsatz software-gestützter Verschlüsselung verhindert diese Funktion, wenn aktiviert, unbefugtes Zuhören auf einem Kanal. Die Signal- und Benutzer-ID-Anteile einer Übertragung werden nicht verschlüsselt.

Um verschlüsselt senden zu können, muss die Verschlüsselung für den Kanal aktiviert sein, während dies für empfangende Funkgeräte nicht erforderlich ist. Kanäle mit aktivierter Verschlüsselung können weiterhin normale (unverschlüsselte) Übertragungen empfangen.

Ihr Funkgerät unterstützt zwei Verschlüsselungsarten:

- Einfache Verschlüsselung
- Erweiterte Verschlüsselung

Einem Funkgerät kann jeweils nur **EINE** dieser Verschlüsselungsarten zugewiesen werden.

Zum Entschlüsseln eines verschlüsselten Rufs bzw. einer Datenübertragung muss Ihr Funkgerät mit demselben Privacy-Key (für einfache Verschlüsselung) ODER demselben Key-Wert und derselben Key-ID (für erweiterte Verschlüsselung) programmiert sein wie das sendende Funkgerät.

Wenn Sie einen verschlüsselten Ruf eines Funkgeräts mit einem anderen Privacy-Key ODER einem anderen Key-Wert und einer anderen Key-ID erhalten, hören Sie eine entstellte Übertragung (einfache Verschlüsselung) oder gar nichts (erweiterte Verschlüsselung).

Während einer Übertragung leuchtet die Funkgerät-LED grün. Während des Empfangs eines Rufs mit aktivierter Verschlüsselung blinkt sie schnell grün.

HINWEIS: Die Verschlüsselt-Funktion wird nicht für alle Funkgerätmodelle angeboten. Weitere Informationen erhalten Sie von Ihrem Systemverwalter oder Händler.

Vorgehensweise:

Drücken Sie die programmierte **Verschlüsselt**-Taste, um die Verschlüssel-Funktion ein- bzw. auszuschalten.

Multi-Site-Bedienelemente

Diese Funktionen sind anwendbar, wenn Ihr aktueller Funkkanal Teil einer IP-Site-Verbindungs- oder Linked Capacity Plus-Konfiguration ist.

Weitere Einzelheiten über diese Konfigurationen finden Sie unter **IP-Site-Verbindung** auf Seite 7 bzw. **Linked Capacity Plus** auf Seite 8.

Starten einer automatischen Site-Suche

HINWEIS: Das Funkgerät startet **nur dann** einen Suchlauf nach einer neuen Site, wenn das aktuelle Signal schwach ist oder das Funkgerät nicht imstande ist, ein Signal der aktuellen Site ausfindig zu machen. Bei einem hohen RSSI-Wert verbleibt das Funkgerät auf der aktuellen Site.

Vorgehensweise:

- 1 Drücken Sie die programmierte **Site-Sperre Ein/Aus**-Taste.
- 2 Das Funkgerät gibt einen Ton ab.
- 3 Die gelbe LED blinkt schnell, während das Funkgerät aktiv nach einer neuen Site sucht, und schaltet ab, sobald das Funkgerät auf eine Site schaltet.

*Das Funkgerät führt bei einer Betätigung der **PTT** oder während einer Datenübertragung auch dann eine automatische Site-Suche durch (Site ist entsperrt), wenn der aktuelle Kanal, ein Multi-Site-Kanal mit einer zugehörigen Roaming-Liste, außer Reichweite ist.*

Beenden einer automatischen Site-Suche

Wenn das Funkgerät aktiv nach einer neuen Site sucht:

Vorgehensweise:

- 1 Drücken Sie die programmierte **Site-Sperre Ein/Aus**-Taste.
- 2 Das Funkgerät gibt einen Ton ab und die LED schaltet ab.

Starten einer manuellen Site-Suche

Vorgehensweise:

- 1 Drücken Sie die programmierte **Manuelles Site-Roaming**-Taste.
- 2 Das Funkgerät gibt einen Ton ab und die grüne LED blinkt.
- 3 Sie hören einen positiven Anzeigeton und die LED schaltet ab und zeigt damit an, dass das Funkgerät auf einer Site gelandet ist.

ODER

Sie hören einen negativen Anzeigeton und die LED schaltet ab und zeigt damit an, dass das Funkgerät nicht imstande war, auf einer Site zu landen.

■ Alleinarbeiterschutz

Der Alleinarbeiterschutz löst einen Notruf aus, wenn eine vordefinierte Zeit lang keine Benutzeraktivität erfasst wird, d.h. beispielsweise keine Taste am Funkgerät gedrückt wird oder der Kanalwahlschalter nicht betätigt wird.

Wurde während der einprogrammierten Dauer keine Benutzeraktivität erfasst, warnt das Funkgerät den Benutzer durch ein akustisches Signal vor, sobald der Inaktivitäts-Timer abgelaufen ist.

Hat der Benutzer auch nach Ablauf des vordefinierten Ansprechzeit-Timers noch nicht quittiert, löst das Funkgerät einen Notrufalarm aus.

Dieser Funktion ist nur **einer** der folgenden Notrufalarme zugewiesen:

- Notrufalarm
- Notrufalarm mit Ruf
- Notrufalarm mit anschließender Sprache 

Das Funkgerät bleibt im Notrufzustand, so dass weiterhin Sprachnachrichten gesendet werden können, bis die erforderlichen Maßnahmen ergriffen werden. Angaben zum Verlassen der Notruffunktion siehe **Notrufbetrieb** auf Seite 23.

Diese Funktion ist nur an den Funkgeräten verfügbar, an denen sie aktiviert wurde. Weitere Informationen erhalten Sie von Ihrem Händler oder Systemverwalter.

■ Passwort-geschützter Zugriff auf das Funkgerät

Wenn dieses Merkmal aktiviert ist, erfolgt der Zugriff auf das Funkgerät nach dem Einschalten über ein Passwort. Sie können das Passwort über ein Tastaturmikrofon oder den Kanalschalter eingeben.

📄 Zugriff auf das Funkgerät über das Passwort

Vorgehensweise:

Schalten Sie das Gerät ein.

- 1 Das Gerät gibt einen Dauerton ab.

- 2 Wählen Sie durch Drücken des Kanalschalters eine Ziffer aus und drücken Sie dann die vordere Taste **P2**, um die ausgewählte Ziffer einzugeben. Geben Sie die übrigen Passwortziffern auf die gleiche Weise ein.

- 3 Wenn Sie die letzte Ziffer des vierstelligen Passworts eingegeben haben, prüft das Funkgerät automatisch die Gültigkeit des Passworts.
Wenn das Passwort richtig ist, wird Ihr Funkgerät eingeschaltet, siehe **Einschalten des Funkgeräts** auf Seite 2.
ODER
Wenn das Passwort falsch ist, gibt das Gerät einen Dauerton ab. Wiederholen Sie Schritt 1 und 2.
Nach dem dritten erfolglosen Versuch, das richtige Passwort einzugeben, wird Ihr Funkgerät gesperrt. Ein

Hinweiston ertönt und die LED blinkt im Doppelrhythmus gelb.

*Ihr Funkgerät wird 15 Minuten lang gesperrt und reagiert nur auf die Betätigung der **Ein/Aus**-Taste.*

HINWEIS: Im gesperrten Zustand kann das Funkgerät keinen Ruf, auch keine Notrufe, empfangen.

Bei Benutzung des **Notruf**-Fußschalters wird die Passworтеingabe für den Zugriff auf das Funkgerät umgangen.

📄 Entsperren des Funkgeräts

Vorgehensweise:

Lassen Sie 15 Minuten verstreichen. Wiederholen Sie die Schritte 1 bis 3 in **Zugriff auf das Funkgerät über das Passwort** auf Seite 30.

ODER

Schalten Sie das Funkgerät wieder ein, wenn es während der Funkgerätsperre ausgeschaltet wurde:

- 1 Ein Ton ertönt und die LED blinkt im Doppelrhythmus gelb.

- 2 Lassen Sie 15 Minuten verstreichen. Wiederholen Sie die Schritte 1 bis 3 in **Zugriff auf das Funkgerät über das Passwort** auf Seite 30.

Beim Einschalten startet Ihr Funkgerät den 15-Minuten-Timer für die Sperre.

■ Nützliche Funktionen/Dienstprogramme

📄 Einstellen der Rauschsperrung

Der Rauschsperrpegel des Funkgeräts kann so eingestellt werden, dass unerwünschte Rufe mit niedriger Signalstärke oder Kanäle mit ungewöhnlich intensiven Hintergrundgeräuschen unterdrückt werden.

Einstellungen: Die Standardeinstellung lautet **Normal**. Die Einstellung **Hoch** wird verwendet, um (unerwünschte) Rufe und/oder störendes Hintergrundrauschen auszufiltern. Dabei kann es jedoch sein, dass auch Rufe von weiter entfernten Standorten ausgefiltert werden.

Vorgehensweise:

- 1 Drücken Sie die vorprogrammierte **Rauschsperrung**-Taste.
- 2 Sie hören einen positiven Hinweiston, der anzeigt, dass das Funkgerät mit hoher Rauschsperrung arbeitet.
ODER
Sie hören einen negativen Hinweiston, der anzeigt, dass das Funkgerät mit normaler Rauschsperrung arbeitet.

📄 Einstellen der Sendeleistung

Die Sendeleistung des Funkgeräts kann für jeden Kanal hoch oder niedrig eingestellt werden.

Einstellungen: **Hoch** erlaubt die Kommunikation mit relative weit entfernten Funkgeräten. **Niedrig** erlaubt die Kommunikation mit näher befindlichen Funkgeräten.

Vorgehensweise:

- 1 Drücken Sie die vorprogrammierte **Leistungspegel**-Taste.
- 2 Sie hören einen positiven Hinweiston, der anzeigt, dass das Funkgerät mit niedriger Sendeleistung arbeitet.
ODER
Sie hören einen negativen Hinweiston, der anzeigt, dass das Funkgerät mit hoher Sendeleistung arbeitet.

📄 Ein- oder Ausschalten der Zusatzkartenfunktion(en)

Ein Kanal kann bis zu 6 Zusatzkartenfunktionen unterstützen. Weitere Informationen erhalten Sie von Ihrem Systemverwalter oder Händler.

Vorgehensweise:

Drücken Sie die programmierte **Zusatzkartenfunktion**-Taste, um die Funktion ein- bzw. auszuschalten.

Ein- oder Ausschalten der VOX-Funktion (sprachgesteuerte Übertragung)

Mithilfe dieser Funktion können Sie einen Ruf auf einem programmierten Kanal im Freisprechbetrieb einleiten. Während eines programmierten Zeitraums überträgt das Funkgerät automatisch, sobald das Mikrofon des VOX-fähigen Zubehörs eine gesprochene Mitteilung erfasst.

HINWEIS: Das Funkgerät muss nach Abnehmen des VOX-fähigen Mikrofons eventuell aus- und wieder eingeschaltet werden, so dass es auf ein anderes zulässiges Zubehör umschalten kann.

Durch Drücken der **Sendetaste (PTT)** während des Funkgerätbetriebs wird VOX deaktiviert. Zur erneuten Aktivierung von VOX führen Sie bitte **einen** der folgenden Schritte durch:

- Schalten Sie das Funkgerät aus und wieder ein **ODER**
- wechseln Sie den Kanal mithilfe des Kanalschalters **ODER**
- verfahren Sie wie unten beschrieben.

HINWEIS: Diese Funktion kann nur an Funkgeräten ein- oder ausgeschaltet werden, bei denen die Funktion aktiviert wurde. Weitere Informationen erhalten Sie von Ihrem Systemadministrator oder Händler.

Vorgehensweise:

Drücken Sie die programmierte **VOX**-Taste, um die Funktion ein- bzw. auszuschalten.

Ist die Freitonfunktion aktiviert, verwenden Sie zur Einleitung des Rufs ein Triggerwort. Warten Sie das Ende des Freitons ab und sprechen Sie dann deutlich in das Mikrofon.

Ein- oder Ausschalten des Durchsageverstärkers (PA)

Sie können den internen Durchsageverstärker (Public-Address-System -PA) des Funkgeräts ein- oder ausschalten.

Vorgehensweise:

Drücken Sie die programmierte **PA Ein/Aus**-Taste, um die Funktion ein- bzw. auszuschalten.

Ein- oder Ausschalten des externen Durchsageverstärkers (externe PA)

Sie können die Audioumleitung zwischen dem angeschlossenen Durchsageverstärker (PA) und dem internen Durchsageverstärker (PA) des Funkgeräts ein- oder ausschalten.

Vorgehensweise:

Drücken Sie die programmierte **Ext PA Ein/Aus**-Taste, um die Funktion ein- bzw. auszuschalten.

Ein-/Ausschalten von Hupe/Beleuchtung/ Blinklicht

Das Funkgerät kann Sie auch über die Hupe/
Fahrzeugbeleuchtung auf einen ankommenden Ruf hinweisen.
Ist diese Funktion aktiviert, wird bei einem ankommenden Ruf
die Fahrzeughupe und die Fahrzeugbeleuchtung aktiviert.

Diese Funktion muss von Ihrem Händler über den rückseitigen
Zubehörschluss Ihres Funkgeräts installiert werden.

Vorgehensweise:

- 1 Drücken Sie die vorprogrammierte
Hupe/Beleuchtung-Taste.
- 2 Sie hören einen positiven Hinweistön, der anzeigt, dass die
Hupe/Beleuchtung-Funktion aktiviert ist.
ODER
Sie hören einen negativen Hinweistön, der anzeigt, dass die
Hupe/Beleuchtung-Funktion deaktiviert ist.

Ein-/Ausschalten der Funkgerätruf-/Hinweistöne

Alle Funkgerättöne und Hinweistöne (mit Ausnahme des
Hinweistons für einen ankommenden Notruf) können bei Bedarf
aktiviert und deaktiviert werden.

Vorgehensweise:

- 1 Drücken Sie die vorprogrammierte **Alle
Töne/Hinweistöne-Taste.**
- 2 Sie hören einen positiven Hinweistön, der anzeigt, dass alle
Töne und Hinweistöne aktiviert sind.
ODER
Sie hören einen negativen Hinweistön, der anzeigt, dass
alle Töne und Hinweistöne deaktiviert sind.

Eingeschränkte Garantie

MOTOROLA KOMMUNIKATIONSPRODUKTE

I. DECKUNGSUMFANG UND LAUFZEIT DIESER GARANTIE:

MOTOROLA SOLUTIONS, INC. ("MOTOROLA") garantiert hiermit, dass die von Motorola hergestellten Kommunikationsprodukte („Produkte“) ab dem Kaufdatum für die nachstehend aufgeführte Dauer unter normalem Gebrauch und Betrieb frei von Materialfehlern und Verarbeitungsmängeln sind.

Digitale Handfunkengeräte der Serie DM	Zwei (2) Jahre
Produktzubehör (ausgenommen Akkus und Ladegeräte)	Ein (1) Jahr

MOTOROLA führt nach eigenem Ermessen innerhalb der Garantiezeit kostenlos die Reparatur des Produkts (mit Neu- oder erneuerten Teilen) durch oder ersetzt es (durch ein Neu- oder erneuertes Produkt) oder erstattet den Kaufpreis des Produkts, sofern das Produkt gemäß den Bedingungen dieser Garantie an MOTOROLA retourniert wird. Ersatzteile oder -platinen stehen dann für den Rest der ursprünglichen Garantiezeit unter Garantie. Alle ersetzten Teile des Produkts werden Eigentum von MOTOROLA.

Diese ausdrückliche eingeschränkte Garantie von MOTOROLA gilt nur für den ursprünglichen Endabnehmer/Käufer und ist nicht übertragbar. Sie stellt die vollständige Garantie für das von MOTOROLA hergestellte Produkt dar. MOTOROLA übernimmt keine Verpflichtungen oder Haftung für Zusätze oder Änderungen an dieser Garantie, sofern diese

nicht schriftlich erfolgen und von einem Beauftragten von MOTOROLA unterschrieben sind. Sofern dies nicht in einem separaten Vertrag zwischen MOTOROLA und dem ursprünglichen Endabnehmer/Käufer festgelegt wurde, gewährt MOTOROLA keine Garantie für die Installation, Instandhaltung oder Wartung des Produkts.

MOTOROLA übernimmt keinerlei Haftung für nicht von MOTOROLA bereitgestellte Zusatzausrüstung, die an dem Produkt angebracht ist oder in Verbindung mit dem Produkt verwendet wird, oder für den Betrieb des Produkts mit Zusatzausrüstung und sämtliche Zusatzausrüstung ist ausdrücklich von dieser Garantie ausgeschlossen. Da jedes System, in dem das Produkt zur Anwendung kommen kann, individuell ist, übernimmt MOTOROLA im Rahmen dieser Garantie keine Haftung für die Reichweite, die Abdeckung oder den Betrieb des Systems als Ganzes.

II. ALLGEMEINE GARANTIEBEDINGUNGEN:

Diese Garantie legt den vollen Umfang der Haftung von MOTOROLA in Bezug auf dieses Produkt dar. Reparatur, Ersatz oder Kaufpreiserstattung nach Ermessen von MOTOROLA sind die ausschließlichen Rechtsmittel des Verbrauchers. DIESE GARANTIE WIRD ANSTELLE ALLER ANDEREN AUSDRÜCKLICHEN GARANTIEN GEWÄHRT. ALLE KONKLUDENTEN GEWÄHRLEISTUNGEN, EINSCHLIESSLICH, OHNE EINSCHRÄNKUNG, DER KONKLUDENTEN GARANTIE DER MARKTGÄNGIGKEIT ODER EIGNUNG FÜR EINEN BESTIMMTEN ZWECK, SIND AUF DIE DAUER DIESER BESCHRÄNKTEN GARANTIE BEGRENZT. IN KEINEM FALL HAFTET MOTOROLA FÜR SCHÄDEN, DIE ÜBER DEN KAUFPREIS DES JEWEILIGEN PRODUKTS HINAUSGEHEN, ODER FÜR NUTZUNGSSCHÄDEN, ZEITVERLUST, UNANNEHMlichkeiten, ENTGANGENE GESCHÄFTSMÖGLICHKEITEN, ENTGANGENE GEWINNE ODER EINNAHMEN ODER ANDERE BEILÄUFIGE, SONDER- ODER FOLGESCHÄDEN, DIE IM ZUSAMMENHANG MIT DER NUTZUNG

ODER NICHTVERWENDBARKEIT DES PRODUKTS ENTSTEHEN, UND ZWAR IM GRÖSSTMÖGLICHEN DURCH DAS ANWENDBARE RECHT GESTATTETEN UMFANG.

III. STAATSGESETZE (NUR FÜR USA):

EINIGE STAATEN VERBIETEN DIE EINSCHRÄNKUNG ODER DEN AUSSCHLUSS VON BEGLEIT- ODER FOLGESCHÄDEN ODER DIE BESCHRÄNKUNG DER GELTUNGSDAUER EINER KONKLUDENTEN GARANTIE, SO DASS DIE OBIGE(N) EINSCHRÄNKUNG ODER AUSSCHLÜSSE EVENTUELL NICHT ANWENDBAR SIND.

Diese Garantie gesteht Ihnen spezifische Rechte zu. Sie haben unter Umständen auch andere Rechte, die je nach Staat variieren.

IV. INANSPRUCHNAHME VON GARANTIELEISTUNGEN:

Zur Inanspruchnahme von Garantieleistungen muss der Kaufnachweis (aus dem das Kaufdatum und die Seriennummer des Artikels hervorgehen) vorgelegt werden und das Produkt muss unter Vorauszahlung der Versicherungs- und Frachtkosten einer autorisierten Garantieservicestelle zugestellt werden. MOTOROLA erbringt die Garantieleistungen durch eine seiner autorisierten Garantieservicestellen. Wenden Sie sich zunächst an das Unternehmen, das Ihnen das Produkt verkauft hat (z.B. Händler oder Kommunikationsdienstleister). Dieses Unternehmen hilft Ihnen dann, die Garantieleistungen in Anspruch zu nehmen.

V. HAFTUNGS AUSSCHLUSS:

A) Defekte oder Schäden, die sich durch die nicht normale oder übliche Verwendung des Produkts ergeben.

- B) Defekte oder Schäden durch unsachgemäße Verwendung, versehentliche Beschädigung, Wasser oder mangelhafte Sorgfalt.
- C) Defekte oder Schäden durch unsachgemäße(n) Prüfung, Betrieb, Wartung, Installation, Änderung, Modifikation oder Einstellung.
- D) Bruch oder Beschädigung von Antennen, sofern nicht unmittelbar durch Material-/Verarbeitungsfehler verursacht.
- E) Produkte, an denen unbefugte Produktänderung, -zerlegung oder -reparatur (einschließlich dem Zusatz von nicht von MOTOROLA gelieferter Ausrüstung zu dem Produkt, aber nicht darauf beschränkt) vorgenommen werden, welche die Leistung des Produkts beeinträchtigen oder die normale Untersuchung und Prüfung des Produkts im Rahmen der Garantie zur Beurteilung eines Garantieanspruchs stören.
- F) Produkte, deren Seriennummer entfernt oder unleserlich gemacht wurde.
- G) Akkus, wenn:
 - (1) eine der Zellendichtungen am Batteriegehäuse geöffnet wurde oder Spuren einer Manipulation aufweist,
 - (2) Schäden oder Defekte durch Aufladen oder Verwenden des Akkus in Ausrüstung oder in einem Einsatz außer dem Produkt, für das er bestimmt ist, verursacht wurde.
- H) Frachtkosten zur Reparaturwerkstatt.
- I) Ein Produkt, das aufgrund illegaler oder unbefugter Änderung der Software/Firmware im Produkt nicht gemäß den veröffentlichten technischen Daten von MOTOROLA bzw. der FCC-Zertifizierungskennzeichnung, die zum Zeitpunkt der Erstauslieferung des Produkts von MOTOROLA in Kraft waren, funktioniert.
- J) Kratzer oder andere kosmetische Schäden an Oberflächen des Produkts ohne Einfluss auf den Betrieb des Produkts.
- K) Normale und übliche Gebrauchsspuren oder Abnutzerscheinungen.

VI. PATENT- UND SOFTWARE-BEDINGUNGEN:

MOTOROLA übernimmt auf eigene Kosten die Verteidigung des Endbenutzers/Käufers gegen sämtliche vorgebrachten Klagen auf Basis eines Anspruchs, das Produkt oder eines seiner Bestandteile verstieße(n) gegen ein US-amerikanisches Patent, und MOTOROLA kommt für gegen den Endbenutzer/Käufer durch ein Gerichtsteil verhängte Kosten und Schadensersatzansprüche auf, die aus einer derartigen Klage resultieren. Eine derartige Verteidigung und Zahlungen unterliegen jedoch folgenden Bedingungen:

- A) dass MOTOROLA vom Käufer unverzüglich von einem gegen ihn erhobenen derartigen Anspruch schriftlich in Kenntnis gesetzt wird;
- B) dass MOTOROLA die alleinige Kontrolle über die Verteidigung gegen eine derartige Klage sowie sämtliche Verhandlungen über eine Einigung innehat und
- C) dass ein derartiger Käufer MOTOROLA nach deren Ermessen und auf deren Kosten erlaubt, für einen derartigen Käufer das Recht zu erwerben, das Produkt oder Teile desselben weiterhin zu verwenden, zu ersetzen oder zu modifizieren, sodass es gegen keine Patente verstößt, oder einem derartigen Käufer eine Gutschrift für das Produkt oder die Bestandteile bzw. deren Abschreibungsrestwert ausstellt und seine Rückgabe annimmt, wenn das Produkt oder Teile davon Gegenstand (oder im Ermessen von MOTOROLA wahrscheinlich Gegenstand) eines Anspruchs einer derartigen Verletzung eines US-amerikanischen Patents werden sollte(n). Der Abschreibungsrestwert ist ein von MOTOROLA ermittelter, gleichwertiger Betrag pro Jahr über die Lebensdauer des Produkts oder dessen Teile.

MOTOROLA übernimmt keine Haftung hinsichtlich Ansprüchen für Patentverletzungen, die auf einer Kombination von hierunter geliefertem Produkt und Bestandteilen mit nicht von MOTOROLA bereitgestellter/n Software, Vorrichtungen oder Geräten basieren. Des Weiteren lehnt MOTOROLA jegliche Verantwortung für nicht von MOTOROLA bereitgestellte Zusatzausrüstung oder Software ab, die in Verbindung mit dem Produkt benutzt wird. Das Vorangehende stellt die gesamte Haftung von MOTOROLA hinsichtlich der Verletzung von Patenten durch das Produkt und dessen Bestandteile dar.

Die Gesetze in den Vereinigten Staaten und anderen Ländern räumen MOTOROLA bestimmte Exklusivrechte für urheberrechtlich geschützte MOTOROLA Software ein, wie das Exklusivrecht, Kopien derartiger MOTOROLA Software zu erstellen und zu vertreiben. MOTOROLA Software darf ausschließlich mit dem Produkt verwendet werden, in das diese Software ursprünglich integriert war, und die Software in einem derartigen Produkt darf nicht ersetzt, kopiert, verteilt und in irgendeiner Weise modifiziert oder zum Herstellen abgeleiteter Erzeugnisse verwendet werden. Kein anderer Gebrauch derartiger MOTOROLA Software, einschließlich Änderung, Modifikation, Reproduktion, Distribution oder Reverse Engineering bzw. Nachkonstruktion, aber nicht darauf begrenzt, und keine Ausübung von Rechten an derartiger MOTOROLA Software ist zulässig. Unter MOTOROLA Patentschutz und Urheberrecht wird keine Lizenz stillschweigend, durch Verwirkung eines Rechts oder auf sonstige Weise erteilt.

VII. ANWENDBARES RECHT:

Diese Garantieerklärung unterliegt den Gesetzen des Staates Illinois der USA.

Sommaire

Ce Guide de l'utilisateur contient toutes les informations nécessaires pour utiliser les radios mobiles de la gamme MOTOTRBO.

Informations de sécurité importantes	iii
Normes de sécurité et d'exposition à l'énergie de RF	iii
Version logicielle	iii
Droits d'auteur relatifs aux composants logiciels ...	iv
Mise en route	1
Comment utiliser ce Guide de l'utilisateur	1
Informations disponibles auprès de votre fournisseur/administrateur système	1
Allumage de la radio	2
Réglage du volume	2
Identification des commandes	3
Commandes de la radio	3
Boutons programmables	4
Fonctions attribuables	4
Paramètres/Utilitaires attribuables	5
Alternat	5
Pour basculer entre les modes conventionnels Analogique et Numérique	6
Connecter Site IP	7
Capacity Plus	7

Linked Capacity Plus	8
Identification des indicateurs	9
Icônes de l'affichage	9
Témoins lumineux	9
Tonalités audio	10
Tonalités d'indication	10
Réception et envoi d'appels	11
Pour sélectionner une zone	11
Sélectionner un canal	12
Pour lancer et répondre à un appel radio	12
Pour recevoir et répondre à un appel de groupe ..	13
Pour recevoir et répondre à un appel individuel ..	13
Pour recevoir un appel général	14
Pour recevoir et répondre à un Appel téléphonique	14
Appel téléphonique comme Appel de groupe / Individuel / Appel général	14
Pour lancer un appel radio	15
Pour lancer un appel de groupe	15
Pour lancer un appel individuel	16
Pour lancer un appel général	16
Pour lancer un Appel téléphonique	17
Pour arrêter un appel radio	18
Mode Direct	18
Ecoute permanente	19
Fonctions avancées	20
Listes de balayage	20
Balayage	20

Pour lancer et arrêter le balayage	21
Pour répondre à une émission pendant un balayage	21
Pour supprimer un canal nuisible	22
Pour rétablir un canal nuisible	22
Paramètres des indicateurs d'appel	22
Volume croissant de la tonalité des alarmes	22
Fonctionnement des avertissements d'appel	22
Pour recevoir et répondre à un avertissement d'appel	23
Pour lancer un avertissement d'appel avec le bouton Accès par numérotation rapide	23
Fonctionnement du mode Urgence	23
Pour envoyer un message d'alarme d'urgence	24
Pour envoyer un message d'alarme d'urgence avec un appel	24
Pour envoyer un message d'alarme d'urgence suivi d'un appel vocal	25
Pour relancer un mode Urgence	26
Pour quitter le Mode Urgence	26
Caractéristiques de la messagerie de texte	27
Pour envoyer un message texte rapide	27
Secret	27
Commandes multi-sites	28
Lancer une recherche de site automatique	28
Arrêter une recherche de site automatique	29
Lancer une recherche de site manuelle	29
Travailleur isolé	29
Fonction de verrouillage avec mot de passe	30

Accès à la radio avec mot de passe	30
Déverrouillage de la radio	30
Configuration / Informations	31
Pour régler le niveau de squelch	31
Pour régler le niveau de puissance	31
Pour activer et désactiver la fonction Carte d'options	31
Pour activer et désactiver la fonction Émission activée par la voix (VOX)	32
Pour activer et désactiver le système Public audio	32
Pour activer et désactiver le système Public audio externe	32
Pour activer/désactiver la fonction Avertisseur/phares	33
Pour activer/désactiver les tonalités/avertissements	33
Garantie limitée	34

Informations de sécurité importantes

Normes de sécurité et d'exposition à l'énergie de RF



Avertissement

Avant d'utiliser ce produit, lisez les instructions de sécurité dans la brochure intitulée « Normes de sécurité et d'exposition à l'énergie de radiofréquence », fournie avec votre radio.

ATTENTION !

Cette radio est uniquement limitée à un usage professionnel pour des raisons de conformité aux critères réglementaires de l'exposition aux fréquences radio de la FCC/ICNIRP. Avant d'utiliser ce produit, veuillez lire les informations sur l'exposition à l'énergie électromagnétique et les instructions d'utilisation contenues dans la brochure « Sécurité du produit et exposition à l'énergie électromagnétique » fournie avec votre radio pour être certain de respecter les limites d'exposition à l'énergie électromagnétique (Publication Motorola 6866537D37).

Pour consulter une liste des antennes et des accessoires agréés par Motorola, visitez le site internet :

<http://www.motorolasolutions.com>

Version logicielle

Toutes les caractéristiques décrites dans les sections suivantes sont supportées par la version logicielle **R01.09.00** (ou plus récente) de la radio.

Veillez consulter votre fournisseur ou administrateur de système pour avoir des renseignements complémentaires sur l'ensemble des fonctions supportées.

Droits d'auteur relatifs aux composants logiciels

Les produits Motorola décrits dans ce manuel peuvent inclure des programmes informatiques Motorola, des données mémorisées dans des semi-conducteurs et d'autres médias protégés par des droits d'auteur. La législation des Etats-Unis et d'autres pays réservent à Motorola certains droits exclusifs sur les programmes informatiques protégés par des droits d'auteur, y compris le droit exclusif de copier ou de reproduire sous quelque forme que ce soit, les programmes informatiques de Motorola protégés par des droits d'auteur. Par conséquent, tous les programmes informatiques dont Motorola détient les droits d'auteur, et qui sont intégrés aux produits décrits dans ce manuel, ne peuvent pas faire l'objet d'une procédure d'ingénierie inverse, ni être copiés, reproduits, modifiés, ou distribués, de quelque manière que ce soit sans une autorisation spécifique et écrite de Motorola. En outre, l'achat de produits Motorola ne confère aucune licence, directement ou indirectement, par préclusion ou autrement, sur les droits d'auteur, les brevets ou les demandes de brevets de Motorola, à l'exception de la licence d'utilisation normale, non-exclusive, autorisée par la loi pour toute vente de produit.

La technologie de codage vocal AMBE+2™ intégrée à ce produit est protégée par des droits sur la propriété intellectuelle, incluant des droits de brevet, d'auteur et de secret commercial de Digital Voice Systems, Inc.

La licence d'utilisation de cette technologie de codage vocal est uniquement accordée dans les limites d'utilisation de ce dispositif de communication. Il est explicitement interdit à l'utilisateur de cette technologie de tenter de décompiler, de désassembler ou d'appliquer quelque technique d'ingénierie inverse ou toute autre méthode pour convertir le code objet en un format lisible.

Références des brevets américains : #5,870,405, #5,826,222, #5,754,974, #5,701,390, #5,715,365, #5,649,050, #5,630,011, #5,581,656, #5,517,511, #5,491,772, #5,247,579, #5,226,084 et #5,195,166.

Mise en route

Prenez quelques instants pour lire les informations suivantes :

Comment utiliser ce Guide de l'utilisateur	page 1
Informations disponibles auprès de votre fournisseur/administrateur système	page 1
Allumage de la radio	page 2
Réglage du volume	page 2

■ Comment utiliser ce Guide de l'utilisateur

Ce Guide d'utilisation explique le fonctionnement de base des radios mobiles MOTOTRBO équipées d'un écran numérique.

Cependant, votre fournisseur ou l'administrateur de votre système peut avoir adapté votre radio à vos besoins spécifiques. Pour obtenir d'autres informations, veuillez consulter votre fournisseur ou votre administrateur système.

Dans ce document, les icônes ci-dessous différencient les fonctions disponibles en mode Analogique ou Numérique conventionnel :



Identifie une fonction **uniquement** disponible en mode **Analogique** conventionnel.



Identifie une fonction **uniquement** disponible en mode **Numérique** conventionnel.

Lorsqu'une fonction est disponible dans les **deux** modes Analogique et Numérique conventionnels, **aucune** icône n'est affichée.

Pour obtenir d'autres informations sur les caractéristiques disponibles dans un mode multi-site conventionnel, consultez la section **Connecter Site IP**, à la page 7.

Certaines fonctions sont **aussi** disponibles en mode Capacity Plus, Ressources partagées sur un seul site. Pour plus d'informations, voir **Capacity Plus** à la page 7.

Des caractéristiques sélectionnées sont **aussi** disponibles en mode de ressources partagées multi-site, Linked Capacity Plus. Pour plus d'informations, consultez la section **Linked Capacity Plus**, à la page 8.

■ Informations disponibles auprès de votre fournisseur/administrateur système

Vous pouvez consulter votre fournisseur ou votre administrateur système pour obtenir les réponses aux questions suivantes :

- Votre radio est-elle programmée pour utiliser des canaux conventionnels prédéfinis ?
- Quels boutons ont été programmés pour accéder à ces fonctions ?
- Quels accessoires optionnels peuvent répondre à vos besoins ?
- Quelles sont les meilleures pratiques pour utiliser la radio et bénéficier de communications efficaces ?
- Quelles sont les procédures de maintenance qui peuvent contribuer à prolonger la durée de vie de la radio ?

■ Allumage de la radio

Appuyez brièvement sur le **bouton Marche/Arrêt**.

Le témoin vert clignote et l'écran numérique s'illumine.

Une brève tonalité retentit, confirmant que l'auto-test à la mise sous tension a réussi.

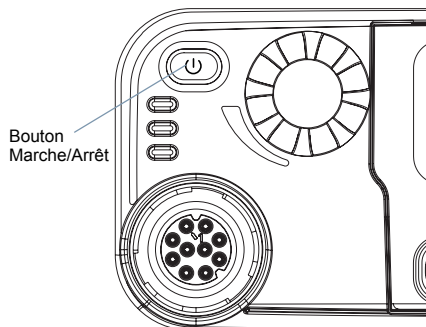

REMARQUE : Il n'y a aucune tonalité à la mise sous tension si les tonalités de la radio sont désactivées (voir **Pour activer/désactiver les tonalités/avertissements** à la page 33).

Si votre radio ne s'allume pas, contactez votre fournisseur.

Pour éteindre la radio, maintenez enfoncé le bouton Marche/Arrêt.

■ Réglage du volume

Pour augmenter le niveau du volume, tournez le **bouton du Volume** dans le sens horaire.

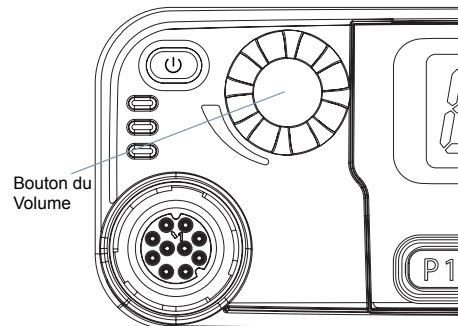

Pour le diminuer, tournez ce bouton dans le sens anti-horaire.

REMARQUE : Votre radio peut être programmée pour utiliser un Écart volume minimal grâce auquel le volume sonore ne peut pas être réduit à zéro. Pour obtenir d'autres informations, veuillez consulter votre fournisseur ou votre administrateur système.

Identification des commandes

Prenez quelques instants pour lire les informations suivantes :

Commandes de la radio	page 3
Boutons programmables	page 4
Alternat	page 5
Pour basculer entre les modes conventionnels Analogique et Numérique	page 6
Connecter Site IP	page 7
Capacity Plus	page 7
Linked Capacity Plus	page 8

■ Commandes de la radio

- 1 Bouton Marche/Arrêt
- 2 Bouton du Volume
- 3 Ecran
- 4 Sélecteur de canal
- 5 Haut-parleur
- 6 Bouton avant P2*

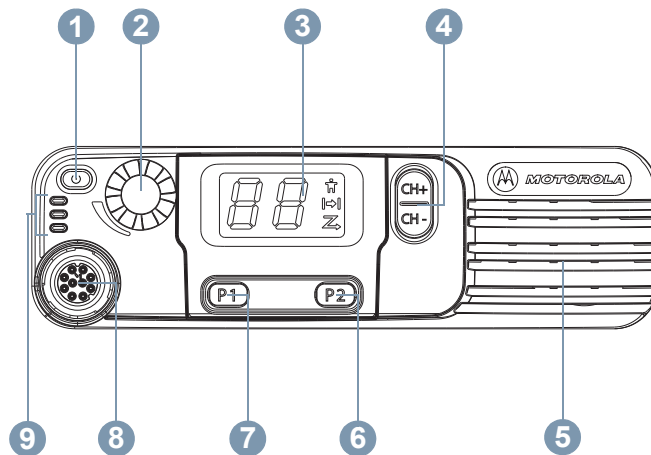

- 7 Bouton avant P1*
- 8 Connecteur d'accessoire
- 9 Témoins lumineux

* Ces boutons sont programmables.

■ Boutons programmables

Votre fournisseur peut programmer les boutons programmables pour accéder directement à des **fonctions** ou jusqu'à six (6) **groupes/canaux prédéfinis** selon la durée de la pression :

- Pression courte – Appuyez sur le bouton et relâchez-le immédiatement.
- Pression longue – Appuyez et maintenez enfoncé le bouton pendant la durée programmée.
- Maintien – Vous maintenez le bouton enfoncé jusqu'à ce que l'action voulue débute.

REMARQUE : La durée programmée d'une pression s'applique à tous les paramètres et toutes les fonctions radio/utilitaires attribuables. Voir **Fonctionnement du mode Urgence** à la page 23 pour avoir des informations supplémentaires sur la durée programmée du bouton **Urgence**.

📄 Fonctions attribuables

Urgence – Selon la programmation, cette fonction lance ou annule un message ou un appel d'urgence.

AP externe activé/désactivé – Bascule l'audio entre l'amplificateur/haut-parleur Audio public (AP) connecté à la radio et le système Audio public (AP) interne de la radio.

Itinérance de site manuelle*‡  – Lancer la recherche manuelle de site.

Suppression de canal nuisible*‡ – Suppression temporaire d'un canal nuisible dans la liste de balayage, sauf le Canal sélectionné. Le Canal sélectionné est la combinaison Canal/Zone sélectionnée par l'utilisateur à partir de laquelle le balayage a débuté.

Accès par numérotation rapide  – Lance directement un Appel individuel, un Appel téléphonique, un Appel de groupe, un Avertissement d'appel ou un message texte rapide, ou sélectionne un canal prédéfini.

Fonction Carte d'options – Active ou désactive la ou les fonctions de la carte d'options sur les canaux qui les utilisent.

AP activé/désactivé – Active ou désactive le système Audio public (AP) interne de la radio.

Surveillance permanente*‡ – Surveille constamment le trafic sur un canal sélectionné jusqu'à ce que cette fonction soit désactivée

Exit tél.  – Pour terminer l'Appel téléphonique.

Secret  – Active ou désactive la fonction Secret.

Relais/Direct*‡ – Permet de basculer entre l'utilisation d'un relais et la communication directe avec un autre poste.

Balayage*‡ – Marche/Arrêt de la fonction Balayage.

Verrouillage site activé/désactivé*  – Activer ou désactiver l'itinérance de site automatique.

* Non applicable en mode Capacity Plus

‡ Non applicable avec Linked Capacity Plus

Contrôle de télémétrie  – Contrôle la broche de sortie sur un poste local ou à distance.

Alternat désactivé déporté Interruption d'émission  – Arrête un appel en cours interruptible pour libérer le canal.

Émission activée par la voix (VOX) – Activer ou désactiver VOX.

Zone – Permet d'effectuer une sélection dans une liste de zones.

Paramètres/Utilitaires attribuables

Toutes tonalités – Pour activer ou désactiver toutes les tonalités.

Niveau de puissance – Bascule le niveau de puissance entre Haut et Bas.

Squelch  – Bascule le niveau de squelch entre Normal et Filtré.

■ Alternat

L'**alternat** est situé sur le côté du microphone et a deux fonctions principales :

- Pendant un appel, l'**alternat** permet d'émettre vers d'autres radios.

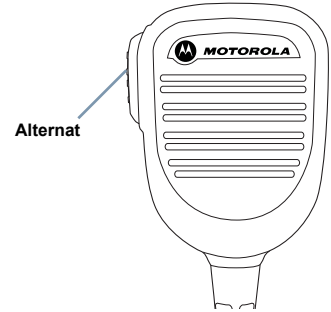



Appuyez et maintenez l'**alternat** pour parler.
Relâchez l'**alternat** pour écouter.

Le microphone est ouvert lorsque vous appuyez sur l'**alternat**.

- Lorsqu'un appel n'est pas en cours, l'**Alternat** sert à lancer un nouvel appel (voir **Pour lancer un appel radio** à la page 15).

*Selon la configuration, si la tonalité Parler autorisé ou la tonalité locale **Alternat**  est activée, attendez l'extinction de cette tonalité courte pour parler.*

 Pendant, un appel, si la fonction d'indication Canal libre est activée (programmée par votre fournisseur), vous entendrez une brève tonalité d'avertissement lorsque le destinataire de l'appel lâche l'**Alternat**. Cette tonalité confirme que le canal est libre et que vous pouvez parler.

 Vous entendrez également la tonalité Canal libre si votre appel est interrompu, par exemple, lorsque votre radio reçoit un appel d'urgence.

Vous pouvez désactiver la tonalité Canal libre ou la tonalité locale **Alternat**  en désactivant toutes les tonalités et les avertissements (voir **Pour activer et désactiver les tonalités/avertissements** à la page 33).

■ Pour basculer entre les modes conventionnels Analogique et Numérique

Chaque canal de votre radio peut être configuré comme canal Analogique conventionnel ou canal Numérique conventionnel. Le sélecteur de canal vous permet de basculer entre un canal analogique ou un canal numérique.

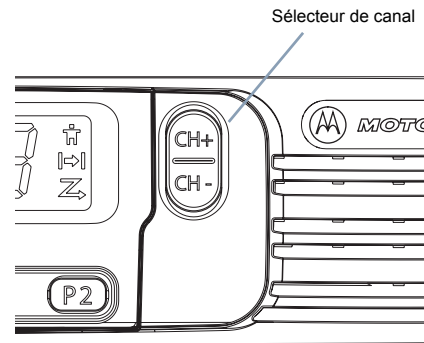

Selon que la radio est utilisée sur un canal analogique ou numérique, certaines fonctions sont disponibles ou non.

Votre radio offre des fonctions disponibles dans les deux modes Analogique et Numérique. Les petites différences de fonctionnement de ces deux modes n'ont **AUCUN** effet sur les performances de votre radio.

REMARQUE : Votre radio bascule entre les deux modes Analogique et Numérique pendant un balayage en mode double (voir **Balayage** à la page 20).

■ Connecter Site IP

Grâce à cette fonction, votre radio peut étendre ses communications conventionnelles au-delà de la couverture assurée par un seul site en lui permettant de se connecter à différents sites disponibles sur un réseau IP (Internet Protocol).

Lorsque la radio passe de la zone de couverture d'un site à celle d'un autre site, elle se connecte au relais du deuxième site pour envoyer et recevoir des appels/des données. Selon la programmation, cette transition est automatique ou manuelle.

Si cette fonction est configurée en mode automatique, la radio recherche tous les sites disponibles dès que le signal qu'elle reçoit est faible ou lorsqu'elle ne peut plus détecter le signal émis par le site actuel. Elle se verrouille alors sur le relais qui fournit la meilleure valeur RSSI (Indicateur de niveau de signal reçu).

Si cette fonction est configurée en mode manuel, la radio cherche à se connecter au prochain site figurant dans la liste d'itinérance et qui est à sa portée (mais qui peut ne pas avoir la meilleure valeur RSSI) et se verrouille sur ce site.

REMARQUE : Le balayage et l'itinérance ne peuvent jamais être activés simultanément sur un même canal.

Les canaux qui utilisent cette fonction peuvent être ajoutés à une liste de d'itinérance. La radio cherche le ou les canaux de la liste d'itinérance pendant l'opération d'itinérance automatique pour identifier le site ayant la plus forte valeur RSSI.

Une liste d'itinérance peut contenir jusqu'à 16 canaux (incluant le canal *Sélectionné*).

REMARQUE : Vous ne pouvez pas manuellement ajouter ou supprimer une entrée dans la liste d'itinérance. Pour obtenir d'autres informations, veuillez consulter votre fournisseur ou votre administrateur système.

Capacity Plus

Capacity Plus est une configuration en mode Ressources partagées sur site unique du système radio MOTOTRBO. Elle permet d'utiliser un groupe de canaux pour supporter des centaines d'utilisateurs et jusqu'à 254 Groupes. Capacity Plus permet à votre radio d'utiliser efficacement les canaux programmés disponibles en mode Relais.

Vous entendrez une tonalité d'indication négative si vous tentez d'utiliser une fonction non applicable à Capacity Plus en appuyant sur un bouton programmable.

Votre radio comporte aussi des caractéristiques qui sont disponibles en mode Numérique conventionnel : Connecter Site IP, Capacity Plus et Linked Capacity Plus. Les petites différences de fonctionnement entre ces deux modes n'ont **aucun** effet sur les performances de votre radio.

Pour obtenir d'autres informations sur cette configuration, veuillez consulter votre fournisseur ou votre administrateur système.

Linked Capacity Plus

Linked Capacity Plus est une configuration multi-canal multi-site des ressources partagées du système radio MOTOTRBO, qui combine les meilleures configurations Capacity Plus et Connecter Site IP.

Grâce à Linked Capacity Plus, votre radio peut étendre ses communications à ressources partagées au-delà de la couverture assurée par un seul site en lui permettant de se connecter à différents sites disponibles sur un réseau IP (Internet Protocol). Cette configuration apporte en outre une augmentation de la capacité en combinant et en utilisant efficacement les canaux programmés disponibles sur les différents sites accessibles.

Lorsque la radio passe de la zone de couverture d'un site à celle d'un autre site, elle se connecte au relais du deuxième site pour envoyer et recevoir des appels/des données. Selon la programmation, cette transition est automatique ou manuelle.

Si cette fonction est configurée en mode automatique, la radio recherche tous les sites disponibles dès que le signal qu'elle reçoit est faible ou lorsqu'elle ne peut plus détecter le signal émis par le site actuel. Elle se verrouille alors sur le relais qui fournit la meilleure valeur RSSI (Indicateur de niveau de signal reçu).

Si cette fonction est configurée en mode manuel, la radio cherche à se connecter au prochain site figurant dans la liste d'itinérance et qui est à sa portée (mais qui peut ne pas avoir la meilleure valeur RSSI) et se verrouille sur ce site.

Les canaux qui utilisent Linked Capacity Plus peuvent être ajoutés à une liste d'itinérance spécifique. La radio explore ces canaux pendant l'opération d'itinérance automatique pour identifier le site ayant la plus forte valeur RSSI.

REMARQUE : Vous ne pouvez pas manuellement ajouter ou supprimer une entrée dans la liste d'itinérance. Pour obtenir d'autres informations, veuillez consulter votre fournisseur ou votre administrateur système.

Comme avec Capacity Plus, les icônes des caractéristiques non utilisables avec Linked Capacity Plus ne sont pas accessibles dans le menu. Vous entendez une tonalité d'indication négative si vous appuyez sur un bouton programmable pour accéder à une fonction indisponible sur Linked Capacity Plus.

Pour obtenir d'autres informations sur cette configuration, veuillez consulter votre fournisseur ou votre administrateur système.

Identification des indicateurs

Votre radio signale son état opérationnel par l'intermédiaire des indicateurs suivants :

Icônes de l'affichage	page 9
Témoins lumineux	page 9
Tonalités audio	page 10
Tonalités d'indication	page 10

Icônes de l'affichage

L'écran à sept éléments affiche le canal et l'état opérationnel de la radio. Les icônes suivantes apparaissent sur l'écran de la radio.



Appel individuel
signale un Appel individuel en cours.



Mode Direct*‡
En l'absence de relais, la radio est configurée pour assurer des communications en mode Direct (poste à poste sans relais).



Balayage*‡
La fonction de balayage est activée.

* Non applicable en mode Capacity Plus
* Non applicable avec Linked Capacity Plus

Témoins lumineux

Les témoins lumineux signalent l'état opérationnel de votre radio.

Rouge clignotant – La radio reçoit une communication d'urgence ou l'auto-test à la mise sous tension a échoué.

Jaune fixe – La radio écoute un canal.

Jaune clignotant – La radio balaie et écoute le trafic sur les canaux ou reçoit un avertissement d'appel, ou tous les canaux Linked Capacity Plus sont occupés.

Jaune clignotant double – La radio n'est plus connectée au relais en mode Capacity Plus ou Linked Capacity Plus, tous les canaux Capacity Plus et Linked Capacity Plus sont occupés.

Jaune clignotant rapide – La radio recherche activement un nouveau site. 

Vert fixe – La radio émet.

Vert clignotant – Mise sous tension de la radio. Réception d'un appel ou de données sans la fonction Secret. Détection d'une communication radio.

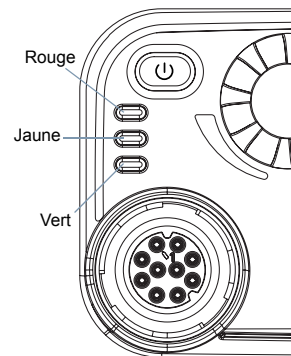

Vert clignotant rapide – Réception d'un appel ou de données avec la fonction Secret. 





REMARQUE : Dans un mode conventionnel, lorsque la radio détecte une communication en cours sur le canal, le témoin vert clignote. Selon la nature du protocole numérique, cette activité pourra ou non affecter le canal programmé de la radio.

Avec Capacity Plus et Linked Capacity Plus, aucun voyant LED ne signale la détection d'une communication radio.



Lorsque l'**alternat** est actionné et que la radio est programmée pour un fonctionnement poli, la radio détermine automatiquement si la transmission est autorisée ou non, par une tonalité Autorisation ou Refus de communiquer.

■ Tonalités audio

Les tonalités d'avertissement vous informent de l'état de la radio ou des réponses données par la radio aux données qu'elle reçoit.

- Tonalité continue**  Son uniforme. Retentit en continu jusqu'à la fin de l'état.
- Tonalité périodique**  Tonalité périodique selon une durée programmée. La tonalité est répétée à intervalles réguliers.
- Tonalité répétitive**  Un seul son est répété jusqu'à ce que l'utilisateur le désactive.
- Tonalité ponctuelle**  Un son retentit une fois pendant une courte période programmée.

■ Tonalités d'indication

- Tonalité aiguë  Tonalité basse 
-  Tonalité positive
-  Tonalité négative

Réception et envoi d'appels

Dès que vous avez compris la configuration de votre radio Mobile MOTOTRBO, vous êtes prêt à l'utiliser.

Ce Guide de la navigation vous aidera à vous familiariser avec les fonctions d'appel de base :

Pour sélectionner une zone.	page 11
Sélectionner un canal	page 12
Pour lancer et répondre à un appel radio	page 12
Pour lancer un appel radio	page 15
Pour arrêter un appel radio	page 18
Mode Direct	page 18
Ecoute permanente	page 19

Pour sélectionner une zone

Une zone est constituée d'un groupe de canaux. Votre radio supporte un nombre maximal de 2 zones et jusqu'à 32 canaux par zone.

Procédure :

- 1 Appuyez sur le bouton préprogrammé **Zone**.
- 2 Vous entendez une tonalité d'indication positive, confirmant le passage de la Zone 1 à la Zone 2.
OU
Vous entendez une tonalité d'indication négative, confirmant le passage de la Zone 2 à la Zone 1.

■ Sélectionner un canal

Les communications sont envoyées et reçues sur un canal. Selon la configuration de votre radio, chaque canal peut avoir été programmé différemment pour supporter différents groupes d'utilisateurs ou leur procurer diverses fonctions. Après avoir sélectionné la zone requise, sélectionnez le canal sur lequel vous voulez émettre ou recevoir.

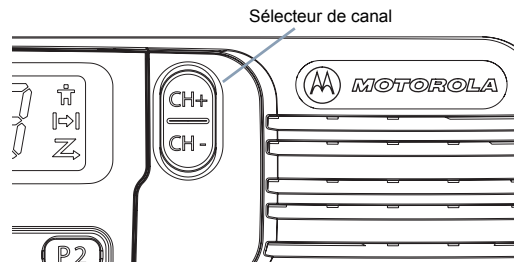

Procédure:

Lorsque la zone requise est affichée (si vous avez plusieurs zones sur votre radio), appuyez sur le sélecteur de canal pour choisir le numéro qui représente le canal, l'identité d'un utilisateur ou l'identité d'un groupe.

OU

Appuyez sur le bouton programmé **Accès par numérotation rapide** pour sélectionner le canal prédéfini et attribué au bouton.

■ Pour lancer et répondre à un appel radio

Après avoir sélectionné le canal, l'identité d'un utilisateur ou l'identité d'un groupe, vous pouvez recevoir et répondre à des appels.

Le témoin vert est allumé lorsque la radio émet et clignote lorsqu'elle reçoit.

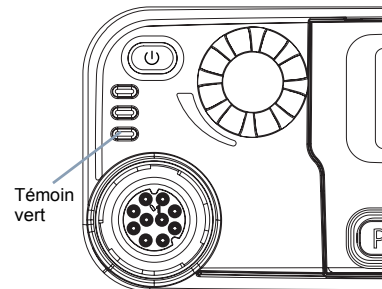

REMARQUE : Le témoin vert fixe est allumé lorsque la radio émet. Il clignote rapidement lorsqu'elle reçoit un appel utilisant la fonction Secret.

Pour décrypter un appel protégé par la fonction Secret, votre radio doit avoir la même clé privée, OU la même Valeur Clé et la même ID Clé (programmées par votre fournisseur) que la radio émettrice (la radio qui vous appelle).



Pour plus d'informations, voir **Secret** à la page 27.

Pour recevoir et répondre à un appel de groupe

Pour recevoir un appel provenant d'un groupe d'utilisateurs, votre radio doit être configurée comme membre de ce groupe.

Procédure :

Lorsque vous recevez un appel de groupe :

- 1 Le témoin vert clignote. Votre radio reçoit et l'appel entrant est entendu dans le haut-parleur.
 -  Si la fonction d'indication Canal libre est activée, vous entendrez une brève tonalité d'avertissement lorsque l'**Alternat** de la radio émettrice est relâché. Cette tonalité confirme que le canal est libre et que vous pouvez parler. Appuyez sur l'**Alternat** pour prendre l'appel.
 - OU**
 -  Si la fonction Interruption vocale est activée, appuyez sur l'**Alternat** pour interrompre l'appel en cours de la radio émettrice afin de libérer le canal pour pouvoir parler/ répondre.

- 2 Le témoin vert s'allume.

- 3 Attendez la fin de la tonalité Parler autorisé (si cette option est activée) et parlez distinctement dans le microphone.
 - OU**
 -  Attendez l'extinction de la tonalité locale **Alternat** (si cette option est activée) et parlez distinctement dans le microphone.

- 4 Relâchez l'**Alternat** pour écouter.

- 5 En l'absence d'activité vocale pendant une durée prédéterminée, la communication est automatiquement annulée.

Voir **Pour lancer un appel de groupe** à la page 15 pour consulter d'autres informations.

Pour recevoir et répondre à un appel individuel

Un appel individuel est un appel provenant d'une seule radio personnelle adressé à une seule radio personnelle.

Procédure:

Lorsque vous recevez un appel individuel :

- 1 Le témoin vert clignote. Votre radio reçoit et l'appel entrant est entendu dans le haut-parleur.

- 2 Si la fonction d'indication Canal libre est activée, vous entendrez une brève tonalité d'avertissement lorsque l'**Alternat** de la radio émettrice est relâché. Cette tonalité confirme que le canal est libre et que vous pouvez parler. Appuyez sur l'**Alternat** pour prendre l'appel.
 - OU**
 - Si la fonction Interruption vocale est activée, appuyez sur l'**Alternat** pour interrompre l'appel en cours de la radio émettrice afin de libérer le canal pour pouvoir parler/ répondre.

- 3 Le témoin vert s'allume.

- 4 Attendez la fin de la tonalité Parler autorisé (si cette option est activée) et parlez distinctement dans le microphone.

- 5 Relâchez l'**Alternat** pour écouter.

6 En l'absence d'activité vocale pendant une durée prédéterminée, la communication est automatiquement annulée.

7 Vous entendez une tonalité courte.

Voir **Pour lancer un appel individuel** à la page 16 pour consulter d'autres informations.

Pour recevoir un appel général

Un Appel général est un appel lancé par une seule radio personnelle à destination de toutes les radios présentes sur le canal sélectionné. Il sert à diffuser des annonces importantes, dont les utilisateurs doivent tenir compte.

Procédure :

Lorsque vous recevez un appel général :

1 Une tonalité retentit et le témoin vert clignote. Votre radio reçoit et l'appel entrant est entendu dans le haut-parleur.

2 Aucun délai prédéterminé n'est inséré avant la fin d'un appel général.

 Si la fonction d'indication Canal libre est activée, vous entendrez une brève tonalité d'avertissement lorsque l'**Alternat** de la radio émettrice est relâché. Cette tonalité confirme que le canal est libre.

Vous ne pouvez pas répondre à un appel général.

REMARQUE : Si vous changez de canal pendant la réception d'un appel général, il sera interrompu. Vous ne pouvez utiliser aucun des boutons préprogrammés avant la fin d'un appel général.

Pour recevoir et répondre à un Appel téléphonique

REMARQUE : Si la fonction Appel téléphonique est activée, l'utilisateur peut répondre à un Appel téléphonique. Pour obtenir d'autres informations, veuillez consulter votre fournisseur ou votre administrateur système.

Appel téléphonique comme Appel de groupe / Individuel / Appel général

Procédure :

Lorsque vous recevez un Appel téléphonique comme Appel de groupe / Appel individuel / Appel général

Maintenez l'**Alternat** pour parler. Relâchez-le pour écouter.

REMARQUE : Lorsque vous recevez un Appel téléphonique comme Appel général, vous pouvez prendre l'appel ou terminer l'appel, mais seulement si le type Appel général est attribué au canal.

■ Pour lancer un appel radio

Après avoir sélectionné un canal, vous pouvez sélectionner l'identité ou la désignation d'un utilisateur ou d'un groupe avec les boutons suivants :

- Le sélecteur de canal
- Un bouton **Accès par numérotation rapide** programmé 

REMARQUE : La fonction Secret doit être activée sur le canal pour que votre radio puisse émettre en utilisant le cryptage. Seules les radios ayant la même clé privée OU la même Valeur Clé et la même ID Clé que votre radio pourront décrypter la transmission.



Pour plus d'informations, voir **Secret** à la page 27. 

La fonction Accès par numérotation rapide vous permet de lancer très facilement des appels de groupe ou individuels vers une identité spécifique. Cette fonctionnalité peut être attribuée à un bouton programmable avec une pression longue ou courte. Vous pouvez **UNIQUEMENT** attribuer une seule identité à un bouton d'**accès par numérotation rapide**. Plusieurs boutons peuvent être programmés pour utiliser l'**accès par numérotation rapide**.

Pour lancer un appel de groupe

Pour lancer un appel destiné à un groupe d'utilisateurs, votre radio doit être configurée comme membre de ce groupe.

Procédure :

- 1 Sélectionnez le canal correspondant à l'identité ou à la désignation de groupe actif. Voir **Sélectionner un canal** à la page 12.
OU
Appuyez sur le bouton programmé avec **Accès par numérotation rapide**.
- 2 Appuyez sur l'**Alternat** pour lancer l'appel. Le témoin vert s'allume.
- 3 Attendez la fin de la tonalité Parler autorisé (si cette option est activée) et parlez distinctement dans le microphone.
OU
 Attendez l'extinction de la tonalité locale **Alternat** (si cette option est activée) et parlez distinctement dans le microphone.
- 4 Relâchez l'**Alternat** pour écouter. Lorsque le poste cible répond, le témoin vert clignote.
- 5  Si la fonction d'indication Canal libre est activée, vous entendrez une brève tonalité d'avertissement lorsque le destinataire de l'appel lâche l'**Alternat**. Cette tonalité confirme que le canal est libre et que vous pouvez parler.
Appuyez sur l'**Alternat** pour parler.
OU

En l'absence d'activité vocale pendant une durée prédéterminée, la communication est automatiquement annulée.

Pour lancer un appel individuel

Vous pouvez recevoir un appel et/ou répondre à un Appel individuel provenant d'un poste autorisé, mais votre radio doit être programmée pour que vous puissiez lancer un Appel individuel.

Il existe deux types d'appels individuels. Dans le premier cas, la présence de la radio cible est vérifiée avant d'établir l'appel. Dans le deuxième cas, l'appel est établi et lancé immédiatement.

Votre fournisseur ne peut programmer qu'un seul de ces deux types d'appel sur votre radio

Vous entendrez une tonalité d'indication négative lorsque vous lancez un appel individuel avec le bouton **Accès par numérotation rapide** ou le sélecteur de canaux, si cette caractéristique n'est pas activée.

Pour contacter un autre poste du système, vous pouvez envoyer un message texte ou un avertissement d'appel. Pour plus d'informations, voir **Caractéristiques de la messagerie de texte** à la page 27 ou **Fonctionnement des avertissements d'appel** à la page 22.

Procédure :

- 1 Sélectionnez le canal de l'identité ou de la désignation de l'abonné actif. Voir **Sélectionner un canal** à la page 12.

OU

Appuyez sur le bouton programmé avec **Accès par numérotation rapide**.

- 2 Appuyez sur l'**Alternat** pour lancer l'appel. Le témoin vert s'allume.
 - 3 Attendez la fin de la tonalité Parler autorisé (si cette option est activée) et parlez distinctement dans le microphone.
 - 4 Relâchez l'**Alternat** pour écouter. Lorsque l'appelé répond, le témoin vert clignote.
 - 5 Si la fonction d'indication Canal libre est activée, vous entendrez une brève tonalité d'avertissement lorsque le destinataire de l'appel lâche l'**Alternat**. Cette tonalité confirme que le canal est libre et que vous pouvez parler. Appuyez sur l'**Alternat** pour parler.
- OU**
- En l'absence d'activité vocale pendant une durée prédéterminée, la communication est automatiquement annulée.
-

- 6 Vous entendez une tonalité courte.
-

Pour lancer un appel général

Cette fonction vous permet d'émettre vers tous les utilisateurs présents sur le canal. Votre radio doit être programmée pour vous permettre d'utiliser cette fonction.

Procédure :

- 1 Sélectionnez le canal correspondant à l'identité ou à la désignation de groupe Appel général actif. Voir **Sélectionner un canal** à la page 12.

- 2 Appuyez sur l'**Alternat** pour lancer l'appel. Le témoin vert s'allume.

- 3 Attendez la fin de la tonalité Parler autorisé (si cette option est activée) et parlez distinctement dans le microphone.
OU
 Attendez l'extinction de la tonalité locale **Alternat** (si cette option est activée) et parlez distinctement dans le microphone.

Les utilisateurs du canal ne peuvent pas répondre à un appel général.

 **Pour lancer un Appel téléphonique**

REMARQUE : Lorsque vous lancez ou terminez un Appel téléphonique et que les codes d'accès/de libération ne sont pas préconfigurés, l'opération échoue et une tonalité d'indication négative retentit.

Procédure :

- 1 Appuyez sur le bouton programmé **Accès par numérotation rapide** pour appeler téléphoniquement une identité prédéfinie.

- 2 Si l'opération réussit :
La tonalité DTMF retentit. Vous entendez la tonalité de numérotation du téléphone.
OU
Si l'opération échoue :
Une tonalité d'indication négative retentit et la tentative d'Appel téléphonique échoue. Répétez l'étape 1.

- 3 Maintenez l'**Alternat** pour parler. Relâchez-le pour écouter.

- 4 Appuyez sur le bouton préprogrammé **Exit tél.** pour terminer l'appel, une tonalité DTMF retentit.

- 5 Si l'opération réussit :
Une tonalité retentit et la radio quitte l'Appel téléphonique.
OU
Si l'opération échoue :
Une tonalité d'indication négative retentit et la radio revient à Appel téléphonique. Répétez l'étape 4, ou attendez que l'appelé termine l'appel.

Dans le cas d'un Appel téléphonique, vous entendez une courte tonalité lorsque la communication échoue.

■ Pour arrêter un appel radio

Cette fonction vous permet d'interrompre un appel individuel ou de groupe pour libérer le canal utilisé. Par exemple, un utilisateur a appuyé par inadvertance sur l'**Alternat** et le microphone de la radio reste constamment ouvert.

Votre radio doit être programmée pour vous permettre d'utiliser cette fonction.

Procédure :

Après avoir sélectionné le canal requis :

- 1 Appuyez sur le bouton programmé **Alternat désactivé déporté Interruption d'émission**.
- 2 Attendez l'accusé de réception.
- 3 Vous entendez une tonalité d'indication positive, confirmant que le canal est libre.
OU
Vous entendez une tonalité d'indication négative, indiquant que le canal n'a pas pu être libéré.

*Votre radio déclenche une tonalité d'indication négative jusqu'à ce que vous relâchiez l'**Alternat**, si la radio émet un appel interruptible arrêté par cette fonction.*

■ Mode Direct

Vous pouvez continuer à communiquer lorsque votre relais n'est pas disponible (hors service ou hors de portée), mais que d'autres radios sont à portée de la vôtre. Ce mode de communication poste à poste sans relais est appelé : mode Direct.

REMARQUE : Cette fonction n'est pas applicable dans Capacity Plus ou Linked Capacity Plus.

Procédure :

- 1 Appuyez sur le bouton préprogrammé **Relais/Direct**.
- 2 Vous entendez une tonalité d'indication positive, confirmant que la radio est en mode Direct. L'icône Direct est affichée.
OU
Vous entendez une tonalité d'indication négative, confirmant que la radio est en mode Relais. L'icône Direct n'est plus affichée.

La configuration en mode Direct est conservée après la mise hors tension de la radio.

■ Ecoute permanente

Cette fonction vous permet d'écouter en permanence l'activité sur le canal sélectionné.

REMARQUE : Cette fonction n'est pas applicable dans Capacity Plus ou Linked Capacity Plus.

Procédure :

- 1 Appuyez sur le bouton préprogrammé **Ecoute permanente**.
- 2 Une tonalité d'avertissement retentit et le témoin jaune s'allume.
- 3 Appuyez sur le bouton préprogrammé **Écoute permanente** pour quitter ce mode.
- 4 Une tonalité d'avertissement retentit et le témoin s'éteint.

Fonctions avancées

Ce Guide de navigation vous permet de mieux connaître les fonctions avancées de votre radio mobile :

Listes de balayage	page 20
Balayage	page 20
Paramètres des indicateurs d'appel	page 22
Fonctionnement des avertissements d'appel	page 22
Fonctionnement du mode Urgence.	page 23
Caractéristiques de la messagerie de texte	page 27
Secret	page 27
Commandes multi-sites.	page 28
Travailleur isolé	page 29
Fonction de verrouillage avec mot de passe.	page 30
Configuration / Informations	page 31

Listes de balayage

Les listes de balayage sont créées et attribuées à des canaux/des groupes spécifiques. Votre radio recherche une activité vocale en balayant la séquence spécifiée des canaux/ des groupes dans la liste de balayage en cours.

Votre radio peut utiliser jusqu'à 250 listes de balayage, chacune comptant au maximum 16 membres par liste. Chaque liste de balayage peut contenir des entrées analogiques et numériques

REMARQUE : Cette fonction n'est pas applicable dans Capacity Plus ou Linked Capacity Plus.

Balayage

Lorsque vous lancez un balayage, votre radio lit en boucle la liste de balayage préprogrammée à la recherche d'une activité vocale sur ses canaux.

Le témoin jaune clignote et l'icône Balayage est affichée à l'écran.

Pendant un balayage en mode double (analogique et numérique), si vous êtes en train de communiquer sur un canal numérique, et que votre radio détecte et s'arrête sur un canal analogique, elle passe automatiquement du mode numérique au mode analogique pendant la durée de l'appel. Dans le cas contraire, elle effectue cette opération en sens inverse.

Vous pouvez lancer un balayage de deux manières différentes :

- **Balayage du canal principal (Manuel)** : Votre radio balaye tous les canaux/groupes de la liste. Lorsque votre poste passe en mode de balayage et selon sa configuration, il débute automatiquement par le dernier canal/groupe "actif" balayé ou il débute sur le canal de début du balayage précédent.
- **Balayage auto (Automatique)** : Votre radio lance automatiquement le balayage dès que vous sélectionnez un canal/groupe sur lequel la fonction Balayage automatique est activée.

REMARQUE : Cette fonction n'est pas applicable dans Capacity Plus ou Linked Capacity Plus.

Pour lancer et arrêter le balayage



Procédure :

- 1 Appuyez sur le bouton préprogrammé **Balayage**.
OU
Appuyez sur le sélecteur de canal pour sélectionner un canal dont la fonction Balayage Auto est activée.
- 2 Lorsque le balayage est activé, le témoin jaune clignote et vous entendez une tonalité d'indication positive. L'icône Balayage est affichée.
OU
Lorsque la fonction Balayage est désactivée, le témoin s'éteint et vous entendez une tonalité d'indication négative. L'icône Balayage n'est plus affichée.

Pour répondre à une émission pendant un balayage

Pendant le balayage, votre radio s'arrête sur un canal/groupe où elle détecte une émission. Elle reste sur ce canal pendant une durée préprogrammée appelée le "délai de maintien".

Procédure :

- 1  Si la fonction d'indication Canal libre est activée, vous entendrez une brève tonalité d'avertissement lorsque l'**Alternat** de la radio émettrice est relâché. Cette tonalité confirme que le canal est libre et que vous pouvez parler.
- 2 Appuyez sur l'**Alternat** pendant la durée de maintien. Le témoin vert s'allume.
- 3 Attendez la fin de la tonalité Parler autorisé (si cette option est activée) et parlez distinctement dans le microphone.
OU
 Attendez l'extinction de la tonalité locale **Alternat** (si cette option est activée) et parlez distinctement dans le microphone.
- 4 Relâchez l'**Alternat** pour écouter.
- 5 Si vous ne répondez pas pendant la durée de maintien, le balayage reprend sur d'autres canaux/groupes.

Pour supprimer un canal nuisible

Si un canal génère constamment du bruit, des interférences ou des appels indésirables (appelé « canal nuisible »), vous pouvez temporairement le supprimer de la liste de balayage.

Cette fonction ne peut pas être appliquée au canal désigné comme « Canal sélectionné ».

Procédure :

- 1 Lorsque votre radio s'arrête sur un canal nuisible, appuyez sur le bouton préprogrammé **Supprimer canal nuisible** jusqu'à ce qu'une tonalité retentisse.
- 2 Relâchez le bouton **Supprimer canal nuisible**. Le canal nuisible est supprimé.

Pour rétablir un canal nuisible

Procédure :

Pour restaurer un canal nuisible supprimé, vous pouvez choisir l'une des méthodes suivantes :

- Éteignez et rallumez votre radio, **OU**
- Arrêtez et redémarrez le balayage avec le bouton préprogrammé **Balayage** ou le menu, **OU**
- Changez de canal avec le sélecteur de canal.

■ Paramètres des indicateurs d'appel

Vous pouvez activer ou désactiver les sonneries de réception d'appel individuel (voir **Pour activer/désactiver les tonalités/avertissements** à la page 33).

Volume croissant de la tonalité des alarmes

Votre fournisseur peut programmer votre radio pour qu'elle vous avertisse en continu qu'un appel reçu attend une réponse. Votre poste augmente automatiquement le volume de la tonalité pendant une période prédéterminée.

Cette caractéristique est appelée Avertissement croissant.

■ Fonctionnement des avertissements d'appel

La fonction Avertissement d'appel vous permet d'avertir un utilisateur de vous rappeler dès que cela lui sera possible.

Cette fonction est accessible par un bouton programmé **Accès par numérotation rapide**.

Pour recevoir et répondre à un avertissement d'appel

Procédure :

Lorsque vous recevez un avertissement d'appel :

- 1 Vous entendez une tonalité répétitive. Le témoin jaune clignote.
- 2 Appuyez sur l'**Alternat** pendant les quatre (4) secondes qui suivent la réception d'un avertissement d'appel pour répondre à un Appel individuel.

Pour lancer un avertissement d'appel avec le bouton Accès par numérotation rapide

Procédure :

- 1 Appuyez sur le bouton programmé **Accès par numérotation rapide** pour lancer un avertissement d'appel à l'identité prédéfinie.
 - 2 Le témoin vert est allumé lorsque la radio envoie l'avertissement d'appel.
 - 3 Lorsque l'accusé de réception de l'avertissement d'appel est reçu, deux bips retentissent.
- OU**

Lorsque la radio ne reçoit pas d'accusé de réception de l'avertissement d'appel, une tonalité basse retentit.

■ Fonctionnement du mode Urgence

Une alarme d'urgence sert à signaler une situation critique. Vous pouvez déclencher une Urgence à tout instant, quel que soit l'état en cours, même s'il y a de l'activité sur le canal utilisé.

Votre revendeur peut régler la durée de la pression sur le bouton **Urgence**, sauf pour la pression longue qui est similaire à toutes les autres touches :

- Pression courte – Entre 0,05 et 0,75 secondes
- Pression longue – Entre 1,00 et 3,75 secondes

Le bouton **Urgence** est attribué à la fonction Urgence activée/désactivée. Pour obtenir d'autres informations sur le fonctionnement du bouton **Urgence** attribué, consultez votre fournisseur local.

*Si la pression courte sur le bouton **Urgence** est attribuée à l'activation du mode **Urgence**, la pression longue sur ce bouton est attribuée à la désactivation du mode Urgence.*

*Si la pression longue sur le bouton **Urgence** est attribuée à l'activation du mode **Urgence**, la pression courte sur ce bouton est attribuée à la désactivation du mode Urgence.*

Votre radio supporte **trois** modes d'alarme d'urgence :

- Alarme d'urgence
- Alarme d'urgence avec appel
- Alarme d'urgence suivie d'un appel vocal 

En outre, chaque alarme est disponible en deux types :

- **Normal** – La radio envoie l’alarme, celle-ci est confirmée par les indicateurs audio et/ou visuel du poste.
- **Silencieux** – La radio émet un signal d’alarme sans indications visuelles ou audibles. La radio reçoit des appels sans produire d’audio dans le haut-parleur, jusqu’à ce que l’utilisateur appuie sur l’**Alternat** pour lancer l’appel.
- **Silencieux avec voix** – La radio envoie l’alarme sans aucune indication audible ou visuelle, mais les appels entrants peuvent être entendus dans le haut-parleur de la radio.

Une **seule** des deux alarmes d’urgence ci-dessus peut être attribuée sur le bouton préprogrammé/pédale **Urgence**.

Pour envoyer un message d’alarme d’urgence

Cette fonction vous permet d’envoyer une alarme d’urgence, un signal non-vocal, qui déclenche un avertissement sur un groupe de radios.

Procédure :

- 1 Appuyez sur le bouton préprogrammé **Urgence activée** ou sur la pédale **Urgence**.
- 2 Le témoin vert s’allume.

- 3 Lorsque la radio reçoit un accusé de réception d’une alarme d’urgence, la tonalité d’urgence retentit. Le témoin vert clignote.

OU

Si la radio ne reçoit pas un accusé de réception d’une alarme d’urgence, et lorsque toutes les relances sont épuisées, une tonalité basse retentit.

- 4 La radio quitte le mode Alarme d’urgence.



Si le mode Silencieux est activé, votre radio ne donnera aucune indication visuelle ou sonore pendant l’utilisation du mode Urgence.

Pour envoyer un message d’alarme d’urgence avec un appel

Cette fonction vous permet d’envoyer une alarme d’urgence à un groupe de radios. Après accusé de réception par une des radios du groupe, le groupe de radios peut communiquer sur un canal d’urgence programmé.

Procédure :

- 1 Appuyez sur le bouton préprogrammé **Urgence activée** ou sur la pédale **Urgence**.
- 2 Le témoin vert s’allume.
- 3 Lorsque la radio reçoit un accusé de réception d’une alarme d’urgence, la tonalité d’urgence retentit. Le témoin vert clignote.

- 4 Appuyez sur l'**Alternat** pour lancer l'appel. Le témoin vert s'allume.
-
- 5 Attendez la fin de la tonalité Parler autorisé (si cette option est activée) et parlez distinctement dans le microphone.
OU
 Attendez l'extinction de la tonalité locale **Alternat** (si cette option est activée) et parlez distinctement dans le microphone.
-
- 6 Relâchez l'**Alternat** pour écouter.
-
- 7 Lorsque le canal est libre, une tonalité d'avertissement courte retentit ( si la Tonalité Indication Canal libre a été activée). Appuyez sur l'**Alternat** pour parler.
OU
Lorsque l'appel est terminé, appuyez sur le bouton programmé **Urgence désactivée** pour quitter le mode Urgence.
-

*Si le mode Silencieux est activé, votre radio ne donnera aucune indication visuelle ou sonore pendant l'utilisation du mode Urgence, et son haut-parleur restera silencieux même si elle reçoit un ou plusieurs appels, et cela jusqu'à ce que vous appuyiez sur l'**Alternat** pour lancer l'appel en mode Urgence.*

*Si le mode Silencieux avec voix est activé, votre radio ne donnera aucune indication visuelle ou sonore pendant l'utilisation du mode Urgence, mais elle laissera entendre les appels entrants dans son haut-parleur. Les indicateurs ne réapparaissent que lorsque vous appuyez sur l'**Alternat** pour appeler ou répondre.*

Pour envoyer un message d'alarme d'urgence suivi d'un appel vocal

Cette fonction vous permet d'envoyer une alarme d'urgence à un groupe de radios. Le microphone de votre radio est automatiquement ouvert et vous permet de communiquer avec le groupe de radios sans appuyer sur votre **Alternat**.

Cet état du microphone activé est aussi appelé « micro ouvert ».

Si vous appuyez sur l'**Alternat** pendant que l'émission préprogrammée du micro ouvert, la radio ignore cette action et reste en mode Urgence.

REMARQUE : Si vous appuyez sur l'**Alternat** pendant l'émission en micro ouvert, et que vous le maintenez après expiration de la période d'émission en micro ouvert, la radio continue d'émettre jusqu'à ce que vous relâchiez l'**Alternat**.

Procédure :

- 1 Appuyez sur le bouton préprogrammé **Urgence activée** ou sur la pédale **Urgence**.

- 2 Le témoin vert s'allume.

- 3 Après la tonalité, parlez distinctement dans le microphone. Lorsque le micro est ouvert, la radio émet automatiquement sans que vous ayez à toucher l'**Alternat** jusqu'à la fin de la période « micro ouvert ».

- 4 Le témoin vert est allumé pendant l'émission.

- 5 Après expiration de la période d'émission en micro ouvert, la radio cesse automatiquement d'émettre. Pour émettre à nouveau, appuyez sur l'**Alternat**.

*Si le mode Silencieux est activé, votre radio ne donnera aucune indication visuelle ou sonore pendant l'utilisation du mode Urgence, et son haut-parleur restera silencieux même si elle reçoit un ou plusieurs appels, et cela jusqu'à ce que la période de transmission Micro ouvert programmée expire, et que vous appuyiez sur l'**Alternat**.*

*Si le mode Silencieux avec voix est activé, votre radio ne donnera aucune indication visuelle ou sonore pendant l'utilisation du mode Urgence, lorsque vous appelez avec le Micro ouvert, mais vous entendrez l'audio dans le haut-parleur lorsque la radio cible répond après expiration de la période de transmission Micro ouvert programmée. Les indicateurs ne réapparaissent que lorsque vous appuyez sur l'**Alternat**.*

REMARQUE : Si la demande d'Alarme d'urgence échoue, la radio ne tente pas de renvoyer la demande, elle entre directement en mode de transmission Micro ouvert.

Pour relancer un mode Urgence

REMARQUE : Cette caractéristique est uniquement applicable à la radio qui envoie l'Alarme d'urgence.

Ceci peut arriver dans deux cas :

- Vous changez le canal pendant que la radio est en mode Urgence. Cette action annule le mode Urgence. Mais si la fonction Alarme d'urgence est activée sur le nouveau canal, la radio relance le mode Urgence.
- Vous appuyez sur le bouton programmé **Urgence activée** pendant que la radio est en train d'activer le mode Urgence ou d'émettre en mode Urgence. Cette action annule l'état en cours et relance le mode Urgence.

Pour quitter le Mode Urgence

REMARQUE : Cette caractéristique est uniquement applicable à la radio qui envoie l'Alarme d'urgence.

Votre radio quitte le mode Urgence dans l'un des trois cas suivants :

- La radio reçoit un accusé de réception (pour une **alarme d'urgence** uniquement), **OU**
- La radio a exécuté le nombre total programmé de tentatives d'envoi d'une alarme, **OU**
- L'utilisateur appuie sur le bouton **Urgence désactivée**.

REMARQUE : Si vous éteignez votre radio, le mode Urgence est annulé. Le mode Urgence ne sera pas automatiquement rétabli à la prochaine mise sous tension de la radio.

■ Caractéristiques de la messagerie de texte

Pour envoyer un message texte rapide

Grâce à un bouton programmable, vous pouvez envoyer des messages textes rapides préprogrammés par votre fournisseur.

Procédure :

- 1 Appuyez sur le bouton programmé **Accès par numérotation rapide** pour envoyer un message texte rapide à une identité prédéfinie.
 - 2 Le témoin vert s'allume.
 - 3 Deux bips confirment que le message a été correctement envoyé.
OU
Une tonalité basse signifie que le message ne peut pas être envoyé.
-

■ Secret

Lorsque cette fonction est activée, elle protège les utilisateurs contre les possibilités d'écoute par des personnes non-autorisées sur un canal grâce à une solution de brouillage logicielle. Les éléments de signalisation et d'identification des utilisateurs ne sont pas cryptés.

La fonction Secret doit être activée sur le canal pour que la radio puisse émettre en utilisant le cryptage, mais cela n'est pas nécessaire pour recevoir une communication. Lorsque la radio est sur un canal programmé pour utiliser la fonction Secret, elle peut recevoir des émissions en clair, comme à l'accoutumée.

Il existe deux types de fonctions Secret :

- Secret base
- Secret amélioré

Un **SEUL** de ces deux types de fonction Secret peut être programmé sur une radio.

Pour décrypter un appel voix ou données protégé par la fonction Secret, votre radio doit avoir la même clé privée (pour la fonction Secret base) **OU** la même Valeur Clé et la même ID Clé (pour la fonction Secret amélioré) que la radio émettrice.

Si votre radio reçoit un appel crypté qui utilise une clé privée différente, OU une Valeur Clé et ID Clé différentes, vous entendrez une transmission brouillée (Secret base) ou aucun son (Secret amélioré).

Le témoin vert fixe est allumé lorsque la radio émet. Il clignote rapidement lorsqu'elle reçoit une transmission utilisant la fonction Secret.

REMARQUE : La fonction Secret n'est pas disponible sur certains modèles. Pour obtenir d'autres informations, veuillez consulter votre fournisseur ou votre administrateur système.

Procédure :

Appuyez sur le bouton programmé **Secret** pour activer ou désactiver cette fonction.

■ Commandes multi-sites

Ces caractéristiques sont applicables lorsque le canal actuel de votre radio fait partie d'une configuration Connecter Site IP ou Linked Capacity Plus.

Pour plus d'informations sur ces configurations, consultez **Connecter Site IP** à la page 7 et **Linked Capacity Plus** à la page 8.

Lancer une recherche de site automatique

REMARQUE : La radio recherche **uniquement** un autre site si le signal qu'elle reçoit est faible ou lorsqu'elle ne peut plus détecter le signal émis par le site actuel. Tant que l'Indicateur de niveau de signal reçu (RSSI) est fort, la radio reste sur le site actuel.

Procédure :

- 1 Appuyez sur le bouton programmé **Verrou site activé/désactivé**.
- 2 Une tonalité retentit.
- 3 Le voyant jaune clignote rapidement lorsque la radio recherche activement un nouveau site, et s'éteint lorsque la radio est verrouillée sur un site.

La radio lance aussi une recherche de site automatique (le site est déverrouillé) pendant une émission de données ou une pression sur l'Alternat, si le canal actuel (un canal multi-site avec une liste d'itinérance jointe) est hors de portée.

Arrêter une recherche de site automatique

Lorsque la radio recherche activement un nouveau site :

Procédure :

- 1 Appuyez sur le bouton programmé **Verrou site activé/désactivé**.
- 2 Une tonalité retentit et le témoin s'éteint.

Lancer une recherche de site manuelle

Procédure :

- 1 Appuyez sur le bouton programmé **Itinérance de site manuelle**.
- 2 Une tonalité retentit et le témoin vert clignote.
- 3 Vous entendez une tonalité d'indication positive et le voyant s'éteint, indiquant que la radio est verrouillée sur un site.
OU
Vous entendez une tonalité d'indication négative, le voyant s'éteint, indiquant que la radio ne peut pas se verrouiller sur un site.

■ Travailleur isolé

Cette fonction envoie une alarme d'urgence lorsque la radio reste inutilisée, par exemple si l'utilisateur n'appuie pas sur une touche ou ne tourne pas le sélecteur de canal avant expiration d'une durée prédéterminée.

Après expiration de ce délai, la radio avertit l'utilisateur en produisant une tonalité d'indication.

Si l'utilisateur ne confirme pas qu'il a entendu cette tonalité en appuyant sur l'une des touches avant expiration du délai de rappel, la radio envoie une alarme d'urgence.

Une seule alarme d'urgence peut être associée à cette fonction :

- Alarme d'urgence
- Alarme d'urgence avec appel
- Alarme d'urgence suivie d'un appel vocal 

La radio reste en mode Urgence et autorise les messages vocaux jusqu'à la prochaine action de l'utilisateur. Pour quitter le mode Urgence, voir la section **Fonctionnement du mode Urgence** à la page 23.

Cette fonction est uniquement disponible sur les radios programmées à cet effet. Pour obtenir d'autres informations, veuillez consulter votre fournisseur ou votre administrateur système.

■ Fonction de verrouillage avec mot de passe

Lorsqu'elle est activée, cette fonction vous permet d'accéder à votre radio en entrant un mot de passe pendant la mise sous tension.

Accès à la radio avec mot de passe

Procédure :

Allumez la radio.

- 1 Vous entendez une tonalité continue.
 - 2 Appuyez sur le sélecteur de canal pour sélectionner un chiffre et le bouton avant **P2** pour entrer ce chiffre sélectionné. Saisissez les autres chiffres du mot de passe de la même manière.
 - 3 Lorsque vous avez saisi le dernier chiffre du mot passe à quatre chiffres, votre radio vérifie automatiquement sa validité.
Si le mot de passe est correct :
Votre radio s'allume. Voir **Allumage de la radio** à la page 2.
OU
Si le mot de passe est incorrect :
Vous entendez une tonalité continue. Répétez les étapes 1 à 2.
OU
Après le troisième mot de passe incorrect, la radio est verrouillée. Une tonalité retentit et le témoin jaune clignote double.
-

*Votre radio est en état verrouillé pendant 15 minutes, elle répond uniquement aux commandes du bouton **Marche/Arrêt**.*

REMARQUE : La radio verrouillée ne peut recevoir aucun appel, incluant les appels d'urgence.

L'utilisation de la pédale **d'Urgence** annule la saisie du mot de passe pour accéder à la radio.

Déverrouillage de la radio

Procédure :

Attendez 15 minutes. Répétez les étapes 1 à 3 dans **Accès à la radio avec mot de passe** à la page 30.

OU

Allumez la radio si vous l'avez éteinte alors qu'elle était verrouillée après un mot de passe incorrect.

- 1 Une tonalité retentit et le témoin jaune clignote double.
 - 2 Attendez 15 minutes. Répétez les étapes 1 à 3 dans **Accès à la radio avec mot de passe** à la page 30.
-

Lorsque vous allumez votre radio, elle relance le délai de 15 minutes d'attente sur état verrouillé.

■ Configuration / Informations

Pour régler le niveau de squelch

Vous pouvez régler le niveau de squelch de votre radio pour filtrer les appels indésirables (dont l'intensité du signal est insuffisante) ou des canaux dont le bruit de fond est supérieur à la normale.

Réglages : **Normal** est la valeur par défaut. **Filtré** permet de filtrer les appels (indésirables) et/ou le bruit de fond. Mais avec cette option, certains appels émis par des sites éloignés peuvent être rejetés.

Procédure :

- 1 Appuyez sur le bouton préprogrammé **Squelch**.

- 2 Vous entendez une tonalité d'indication positive, confirmant que la radio utilise le squelch filtré.
OU
Vous entendez une tonalité d'indication négative, confirmant que la radio utilise le squelch normal.

Pour régler le niveau de puissance

Vous pouvez personnaliser le niveau de puissance de votre radio en sélectionnant Haut ou Bas pour chaque canal.

Réglages : **Haut** supporte la communication avec des radios qui peuvent être considérablement éloignées de vous. **Bas** supporte la communication avec des radios qui se trouvent plus proches.

Procédure :

- 1 Appuyez sur le bouton préprogrammé **Niveau de puissance**.

- 2 Vous entendez une tonalité d'indication positive, confirmant que la radio émet en puissance basse.
OU
Vous entendez une tonalité d'indication négative, confirmant que la radio émet en puissance haute.

Pour activer et désactiver la fonction Carte d'options

Un canal peut supporter jusqu'à six fonctions de carte d'options. Pour obtenir d'autres informations, veuillez consulter votre fournisseur ou votre administrateur système.

Procédure :

Appuyez sur le bouton programmé **Carte d'options activée/désactivée** pour activer ou désactiver cette fonction.

Pour activer et désactiver la fonction Émission activée par la voix (VOX)

Cette fonction vous permet de lancer des appels commandés par la voix en mode mains libres sur un canal programmé. La radio émet automatiquement pendant une durée programmée lorsque le microphone de l'accessoire VOX détecte la voix d'un utilisateur.

REMARQUE : Il peut être nécessaire d'éteindre la radio et de la rallumer après avoir déconnecté le microphone VOX, pour permettre à la radio d'utiliser un autre accessoire valide.

Une pression sur l'**Alternat**, pendant que la radio fonctionne, désactive la fonction VOX. Pour rétablir la fonction VOX, choisissez l'**une** des méthodes suivantes :

- Éteignez et rallumez votre radio, **OU**
- Changez de canal avec le sélecteur de canaux, **OU**
- Suivez la procédure ci-dessous.

REMARQUE : Seuls certains modèles peuvent activer et désactiver cette fonction. Pour obtenir d'autres informations, veuillez consulter votre fournisseur ou votre administrateur système.

Procédure :

Appuyez sur le bouton programmé **VOX** pour activer ou désactiver cette fonction.

Si la tonalité Parler autorisé est activée, utilisez un mot déclencheur pour lancer l'appel. Attendez la fin de la tonalité Parler autorisé et parlez distinctement dans le microphone.

Pour activer et désactiver le système Public audio

Cette fonction vous permet d'activer ou de désactiver le système Audio public (AP) interne de la radio.

Procédure :

Appuyez sur le bouton programmé **AP activé/désactivé** pour activer ou désactiver cette fonction.

Pour activer et désactiver le système Public audio externe

Vous pouvez basculer l'audio entre l'amplificateur/haut-parleur Audio public (AP) connecté à la radio et le système Audio public (AP) interne de la radio.

Procédure :

Appuyez sur le bouton programmé **AP externe activé/désactivé** pour passer d'une option à l'autre.

Pour activer/désactiver la fonction Avertisseur/phares

Votre radio peut vous avertir de la réception d'un appel avec la fonction Avertisseur/phares. Si vous activez cette fonction, tout appel entrant déclenche l'avertisseur (ou klaxon) et les phares de votre véhicule.

Cette fonction doit être installée par votre fournisseur à l'aide du connecteur d'accessoire arrière de votre radio.

Procédure :

- 1 Appuyez sur le bouton préprogrammé **Avertisseur/phares**.
- 2 Vous entendez une tonalité d'indication positive, confirmant que la fonction Avertisseur/phares est activée.
OU
Vous entendez une tonalité d'indication négative, confirmant que la fonction Avertisseur/phares est désactivée.

Pour activer/désactiver les tonalités/avertissements

Si nécessaire, vous pouvez activer/désactiver toutes les tonalités et tous les avertissements de votre radio (sauf l'avertissement d'Urgence entrant).

Procédure :

- 1 Appuyez sur le bouton préprogrammé **Toutes tonalités**.
- 2 Vous entendez une tonalité d'indication positive, confirmant que toutes les tonalités sont activées.
OU
Vous entendez une tonalité d'indication négative, confirmant que toutes les tonalités sont désactivées.

Garantie limitée

PRODUITS DE COMMUNICATION MOTOROLA

I. OBJET ET DURÉE DE LA GARANTIE :

MOTOROLA SOLUTIONS, INC. ("MOTOROLA") garantit les produits de communication fabriqués par MOTOROLA listés ci-dessous contre les défauts de fabrication et des matériaux dans des conditions normales d'utilisation et d'entretien pendant la durée indiquée à partir de la date d'achat:

Accessoires pour radios mobiles numériques de la gamme DM	deux (2) années
Des produits accessoires (à l'exclusion des batteries et des chargeurs)	une (1) année

MOTOROLA, à sa discrétion et gratuitement, réparera (avec des composants neufs ou reconditionnés), ou remplacera (avec un produit neuf ou reconditionné), ou remboursera le prix d'achat du Produit pendant la période de garantie s'il a été retourné conformément aux conditions de la présente garantie. Tous les composants/toutes les cartes de remplacement sont garantis pendant le reste de la période de garantie originale. Tous les composants remplacés du Produit deviennent la propriété de MOTOROLA.

Cette garantie limitée expresse est fournie par MOTOROLA à l'acquéreur utilisateur final et original du Produit et ne peut pas être transférée ou attribuée à un quelconque autre tiers. Cette garantie est la garantie complète du Produit fabriqué par MOTOROLA. MOTOROLA n'accepte aucune obligation ou responsabilité liée à aucune addition ou modification de cette garantie sauf par écrit et

signée par un responsable de MOTOROLA.

En l'absence d'un accord séparé entre MOTOROLA et l'acquéreur utilisateur final original, MOTOROLA ne garantit pas l'installation, l'entretien ou la maintenance du Produit.

MOTOROLA ne peut pas être tenu responsable d'aucun équipement fourni par un tiers et connecté à ou utilisé avec le Produit, ou d'aucune utilisation conjointe avec le Produit ; tout équipement tiers est expressément exclu de la présente garantie. Comme chaque système capable d'utiliser le Produit est unique, MOTOROLA ne peut pas être tenu responsable de la portée, de la couverture ou du fonctionnement du système qui reste donc exclu de cette garantie.

II. DISPOSITIONS GÉNÉRALES :

Cette garantie décrit les responsabilités de MOTOROLA liées au Produit. Le seul remède offert par MOTOROLA et à son entière discrétion inclut la réparation ou le remplacement du Produit ou le remboursement du prix d'achat. CETTE GARANTIE REMPLACE TOUTES LES AUTRES GARANTIES EXPRESSES. LES GARANTIES IMPLICITES, INCLUANT SANS LIMITATION LES GARANTIES IMPLICITES DE QUALITÉ MARCHANDE, ET D'APTITUDE À UNE UTILISATION PARTICULIÈRE, SONT LIMITÉES À LA DURÉE DE CETTE GARANTIE LIMITÉE. EN AUCUN CAS MOTOROLA NE PEUT ÊTRE TENU RESPONSABLE D'AUCUN DÉDOMMAGEMENT SUPÉRIEUR AU PRIX D'ACHAT DU PRODUIT, LIÉ À UNE PERTE D'UTILISATION, PERTE DE TEMPS, INCONVÉNIENTS, PERTE COMMERCIALE, BÉNÉFICES OU GAINS PERDUS, OU AUTRES DOMMAGES ACCESSOIRES, SPÉCIAUX, INDIRECTS CAUSÉS PAR L'UTILISATION IMPOSSIBILITÉ D'UTILISER CE PRODUIT, DANS LA MESURE OÙ CETTE CONDITION EST AUTORISÉE PAR LA LOI.

III. DROITS ACCORDÉS PAR LA LÉGISLATION NATIONALE :

CERTAINS ÉTATS N'AUTORISENT PAS L'EXCLUSION OU LA LIMITATION DES DOMMAGES ACCESSOIRES OU INDIRECTS, OU UNE LIMITATION DE LA DURÉE D'APPLICATION D'UNE GARANTIE IMPLICITE, AUQUEL CAS LA LIMITATION OU EXCLUSION CI-DESSUS RISQUE DE NE PAS ÊTRE APPLICABLE.

Cette garantie vous donne des droits légaux spécifiques ; vous pouvez également avoir d'autres droits, qui varient selon le pays ou l'État.

IV. POUR UTILISER LE SERVICE DE LA GARANTIE :

Vous devez fournir un justificatif d'achat (indiquant la date d'achat et le numéro de série du Produit) pour bénéficier du service de garantie, et aussi livrer ou expédier le Produit, tous frais de transport et d'assurance payés, à un centre de maintenance sous garantie agréé. Le service de garantie sera fourni par un des centres de maintenance sous garantie agréés par MOTOROLA. Pour obtenir le service de la garantie, vous pouvez contacter en premier lieu le fournisseur qui vous a vendu le Produit (revendeur ou fournisseur de services de communication).

V. CETTE GARANTIE NE COUVRE PAS :

- A) Les erreurs de fonctionnement ou détériorations provoquées par une utilisation non conforme à celle prévue par le fabricant.
- B) Les erreurs de fonctionnement ou détériorations provoquées par une utilisation incorrecte, un accident, l'eau ou la négligence.
- C) Les erreurs de fonctionnement ou détériorations provoquées par des opérations inappropriées d'essai, d'utilisation, de maintenance, d'installation, d'ajustement, ou tout type de modification.
- D) La rupture ou détérioration d'antenne indépendante d'un défaut de fabrication d'origine.
- E) Un Produit qui a subi des modifications non autorisées, un démontage ou des réparations (incluant, sans limitation, l'ajout d'un équipement tiers) qui ont un impact négatif sur la performance du Produit ou qui interfèrent avec les tests et l'inspection de garantie normale de MOTOROLA applicables au Produit pour vérifier l'authenticité du recours en garantie.
- F) Un Produit dont le numéro de série a été effacé, altéré ou rendu illisible.
- G) Les batteries rechargeables, si :
 - (1) Un joint de cellule de batterie est rompu ou présente des signes de violation.
 - (2) Si une erreur de fonctionnement ou une détérioration est causée par le chargement ou l'utilisation de la batterie dans un équipement ou un service autre que le produit pour lequel cette batterie a été conçue ou spécifiée.
- H) Les frais de transport au centre de maintenance.
- I) Un Produit qui ne fonctionne pas conformément aux spécifications publiées par MOTOROLA ou à la certification FCC conforme à son étiquetage et en vigueur pendant la période de distribution initiale du Produit par MOTOROLA parce que son logiciel/firmware a subi une modification non autorisée ou illégale.
- J) Des rayures ou autres détériorations visuelles sur la surface du Produit et qui n'ont aucun effet sur son fonctionnement.
- K) Une usure et autres traces d'utilisation normales.

VI. DISPOSITIONS RELATIVES AU BREVET ET AU LOGICIEL :

MOTOROLA défendra à ses frais tout acquéreur utilisateur final contre toute poursuite basée sur une prétendue violation par le Produit ou ses composants d'un brevet déposé aux États-Unis. MOTOROLA prendra à sa charge les coûts et les dédommagements imposés à l'acquéreur utilisateur final dans tous les cas de poursuite associés à de telles demandes, mais cette défense et ces paiements seront uniquement possibles si les conditions suivantes sont respectées :

- A) MOTOROLA doit être informé rapidement par écrit par l'acquéreur concerné de l'existence d'une telle demande ;
- B) MOTOROLA doit avoir le contrôle total de la défense, de toutes les négociations, du règlement ou accord final ; et
- C) Si le Produit ou certains de ses composants deviennent l'objet, ou peuvent devenir l'objet selon le jugement de MOTOROLA, de poursuite pour violation d'un brevet déposé aux États-Unis, l'acquéreur doit autoriser MOTOROLA, à sa discrétion et à ses frais, de soit prendre les mesures nécessaires pour que l'acquéreur continue d'avoir le droit d'utiliser le Produit ou ses composants ou de les remplacer ou de les modifier afin d'éliminer les risques de violation de brevet ou d'accorder à l'acquéreur un crédit correspondant à la valeur dépréciée du Produit ou de ses composants avec retour du Produit/des composants. La dépréciation sera calculée sur la base d'un montant annuel fixe pendant la durée de vie du Produit ou de ses composants telle que définie par MOTOROLA.

MOTOROLA ne peut pas être tenu responsable d'aucune violation d'un brevet par une combinaison réunissant un Produit ou composants fournis conformément aux présentes et un logiciel, équipement ou dispositif fourni par un tiers. En outre, MOTOROLA ne peut avoir aucune obligation ou responsabilité concernant l'utilisation d'un logiciel tiers ou équipement accessoire tiers et connecté à ou utilisé avec le Produit. Les dispositions ci-dessus constituent la totalité des responsabilités de MOTOROLA concernant tous les cas de violation de brevet par le Produit ou un de ses composants.

La législation des États-Unis et d'autres pays réservent à MOTOROLA certains droits exclusifs sur les logiciels protégés par des droits d'auteur au nom de MOTOROLA, y compris le droit exclusif de reproduire et de distribuer des copies des logiciels MOTOROLA. Un logiciel MOTOROLA peut uniquement être utilisé dans le Produit dans lequel il a été originellement installé par son fabricant, et ce logiciel dans ce Produit ne peut pas être remplacé, copié, distribué, modifié de quelque façon que ce soit, ou utilisé pour produire une autre version dérivée. Est interdite toute autre utilisation telle que, sans limitation : altération, modification, reproduction, distribution, ou ingénierie inverse des logiciels MOTOROLA ou l'exécution des droits liés aux logiciels MOTOROLA. Les droits d'auteur ou les brevets de MOTOROLA ne constituent ni ne donnent droit à aucune licence directement ou indirectement, par préclusion ou autrement.

VII. LÉGISLATION APPLICABLE :

Cette garantie est régie par la législation de l'Illinois, États-Unis.

Indice

Il presente Manuale per l'utente contiene tutte le informazioni necessarie per utilizzare le ricetrasmittenti mobili della serie MOTOTRBO.

Informazioni importanti sulla sicurezza iii

Sicurezza del prodotto ed esposizione all'energia di radiofrequenza (RF) iii

Versioni logicielle iii

Informazioni sul copyright iv

Nozioni preliminari 1

Uso del Manuale per l'utente 1

Informazioni da richiedere al distributore/
amministratore di sistema 1

Accensione della radio 2

Regolazione del volume 2

Comandi della radio 3

Comandi della radio 3

Pulsanti programmabili 4

Funzioni assegnabili 4

Impostazioni assegnabili e utilità 5

Pulsante PTT (premere per parlare) 5

Commutazione tra le modalità convenzionali
analogica e digitale 6

Connessione IP Site 7

Capacity Plus 7

Linked Capacity Plus 8

Indicatori di stato 9

Icone del display 9

Indicatori LED 9

Toni audio 10

Toni di segnalazione 10

Ricezione e invio delle chiamate 11

Selezione di un sito 11

Selezione di una zona 11

Selezione di un canale 12

Ricezione e risposta a una chiamata radio 12

Ricezione e risposta a una chiamata di gruppo . . 13

Ricezione e risposta a una chiamata privata . . . 13

Ricezione di una chiamata generale 14

Ricezione e risposta a una chiamata telefonica . 14

Chiamata telefonica del tipo chiamata
di gruppo/generale 14

Invio di una chiamata radio 15

Invio di una chiamata di gruppo 15

Invio di una chiamata privata 16

Invio di una chiamata generale 16

Invio di una chiamata telefonica 17

Interruzione di una chiamata radio 18

Comunicazione diretta	18
Monitor permanente	19
Funzioni avanzate	20
Liste di scansione	20
Scansione	20
Inizio e fine della scansione	21
Risposta a una trasmissione durante la scansione	21
Eliminazione del canale di disturbo	22
Ripristino del canale di disturbo	22
Impostazioni degli indicatori di chiamata	22
Volume del tono per gli allarmi progressivi	22
Avvisi di chiamata	22
Ricezione e risposta a un avviso di chiamata	22
Invio di un avviso di chiamata con il pulsante di accesso rapido	23
Emergenza	23
Invio di un allarme di emergenza	24
Invio di un allarme di emergenza con chiamata	24
Invio di un allarme di emergenza con successiva trasmissione voce	25
Riavvio della modalità di emergenza	26
Uscita dalla modalità di emergenza	26
Messaggi di testo	27
Invio di un messaggio predefinito	27

Privacy	27
Controlli multisito	28
Inizio della ricerca automatica del sito	28
Fine della ricerca automatica del sito	29
Inizio della ricerca manuale del sito	29
Lavoratore solo	29
Funzioni Blocco password	30
Accesso alla radio mediante password	30
Sblocco della radio	30
Utilità	31
Impostazione del livello di squelch	31
Impostazione del livello di potenza	31
Abilitazione e disabilitazione della funzionalità della scheda opzioni	31
Attivazione e disattivazione della funzione VOX (trasmissione attivata dalla voce)	32
Abilitazione e disabilitazione del sistema Public Address	32
Abilitazione e disabilitazione del sistema Public Address esterno	32
Attivazione e disattivazione del clacson e delle luci	32
Attivazione e disattivazione dei toni e degli avvisi	33
Garanzia limitata	34

Informazioni importanti sulla sicurezza

Sicurezza del prodotto ed esposizione all'energia di radiofrequenza (RF)



Prima di utilizzare questo prodotto, leggere le istruzioni per il funzionamento sicuro riportate nell'opuscolo Sicurezza del prodotto ed esposizione all'energia di radiofrequenza (RF) che accompagna la radio.

ATTENZIONE

L'uso di questa radio è limitato esclusivamente a scopi professionali, al fine di soddisfare i requisiti di esposizione all'energia di radiofrequenza (RF) delle norme promulgate dall'FCC/ICNIRP. Prima di utilizzare questo prodotto, leggere le informazioni sull'energia di radiofrequenza e le istruzioni per il funzionamento nell'opuscolo Sicurezza del prodotto ed esposizione all'energia di radiofrequenza (RF) (pubblicazione Motorola, codice parte 6866537D37) per garantire che siano rispettati i limiti di esposizione.

L'elenco della antenne e degli altri accessori approvati da Motorola è reperibile nel sito web:

<http://www.motorolasolutions.com>

Versione software

Tutte le funzioni descritte nelle sezioni che seguono sono supportate dalla versione software della radio **R01.09.00** o successiva.

Per ulteriori informazioni sulle funzioni supportate, rivolgersi al distributore di zona o all'amministratore del sistema.

Informazioni sul copyright

I prodotti Motorola descritti nel presente manuale possono includere programmi per computer Motorola protetti da copyright memorizzati in memorie a semiconduttore o altri mezzi. Le leggi degli Stati Uniti d'America e di altri paesi garantiscono a Motorola alcuni diritti esclusivi per i programmi per computer protetti da copyright, incluso, senza limitazioni, il diritto esclusivo di copiare o riprodurre in qualsiasi forma il programma. Di conseguenza, nessuno dei programmi per computer Motorola protetti da copyright contenuti nei prodotti descritti in questo manuale può essere copiato, riprodotto, modificato, sottoposto a ingegnerizzazione inversa o distribuito in qualsiasi modo senza l'esplicito permesso scritto di Motorola. Inoltre, l'acquisto di prodotti Motorola non garantirà in modo diretto o indiretto, per implicazione, per eccezione o in altro modo nessuna licenza sotto copyright, brevetto o richiesta di brevetto di Motorola, tranne la normale licenza d'uso non esclusiva ed esente da royalty derivante dall'applicazione della legge nella vendita del prodotto.

La tecnologia di codifica vocale AMBE+2™ incorporata in questo prodotto è protetta da diritti di proprietà intellettuale, ivi compresi i diritti di brevetto, copyright e i segreti commerciali di Digital Voice Systems, Inc.

La tecnologia di codifica vocale è concessa in licenza esclusivamente per l'uso in questo apparecchio di comunicazione. È esplicitamente proibito all'utente di questa tecnologia di cercare di decompilare, sottoporre a ingegnerizzazione inversa o disassemblare il codice dell'oggetto o di convertirlo in una forma leggibile dall'uomo.

U.S. Pat. Nos. #5,870,405, #5,826,222, #5,754,974, #5,701,390, #5,715,365, #5,649,050, #5,630,011, #5,581,656, #5,517,511, #5,491,772, #5,247,579, #5,226,084 and #5,195,166.

Nozioni preliminari

Si consiglia di leggere quanto segue prima di utilizzare la radio.

Uso del Manuale per l'utente	pagina 1
Informazioni da richiedere al distributore/ amministratore di sistema	pagina 1
Accensione della radio	pagina 2
Regolazione del volume	pagina 2

■ Uso del Manuale per l'utente

In questo manuale per l'utente vengono descritte le principali funzioni delle radio mobili MOTOTRBO dotate di display numerico.

È tuttavia possibile che il distributore o l'amministratore di sistema abbia personalizzato la radio in base alle esigenze specifiche dell'utente. Per ulteriori informazioni, rivolgersi al proprio distributore o all'amministratore di sistema.

In questo manuale, le icone riportate di seguito vengono utilizzate per indicare le funzioni supportate nei modi convenzionali Analogico o Digitale.



Indica una funzione disponibile **solo nel modo Analogico**.



Indica una funzione disponibile **solo nel modo Digitale**.

Se l'icona **non** è visualizzata, la relativa funzione è disponibile **sia** nel modo Analogico **che** in quello Digitale.

Per ulteriori informazioni sulle funzioni disponibili nella modalità convenzionale multisito, vedere **Connessione IP Site** a pagina 7.

Le funzioni selezionate sono disponibili **anche** nella modalità multiaccesso a sito singolo Capacity Plus. Per ulteriori informazioni, vedere **Capacity Plus** a pagina 7.

Le funzioni selezionate sono disponibili **anche** nella modalità trunking multisito Linked Capacity Plus. Per ulteriori informazioni, vedere **Linked Capacity Plus** a pagina 8.

■ Informazioni da richiedere al distributore/ amministratore di sistema

Rivolgersi al distributore o all'amministratore di sistema per appurare:

- se la radio è programmata con canali convenzionali predefiniti?
- quali pulsanti sono stati programmati per accedere alle funzioni?
- quali sono gli accessori opzionali adatti alle proprie esigenze?
- quali sono i migliori metodi di utilizzo della radio per ottenere comunicazioni efficienti?
- quali sono gli interventi di manutenzione che consentono di prolungare la durata della radio?

■ Accensione della radio

Premere brevemente il pulsante di **accensione-spegnimento**.

Il LED verde lampeggia e il display numerico si illumina.

Viene emesso un breve segnale acustico, per segnalare l'esito positivo dell'autodiagnostica all'accensione.

NOTA: se la funzione Toni/Avvisi è disabilitata, la radio non emette un segnale acustico (vedere **Attivazione e disattivazione dei toni e degli avvisi** a pagina 33).

Se la radio non si accende, rivolgersi al proprio distributore.

Per spegnere la radio, premere e tener premuto il pulsante di accensione-spegnimento.

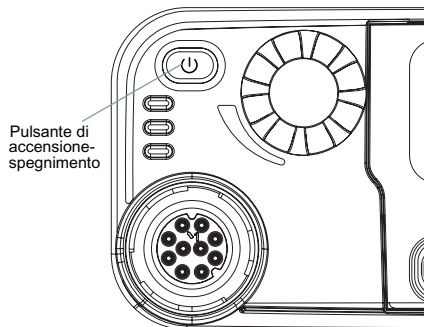

■ Regolazione del volume

Per aumentare il volume, ruotare la **manopola del volume** in senso orario.

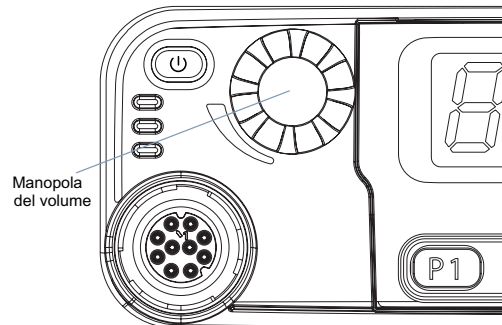

Per abbassare il volume, ruotare la manopola in senso antiorario.

NOTA: è possibile programmare la radio per avere un offset minimo del volume nei casi in cui il livello del volume non può essere abbassato completamente. Per ulteriori informazioni, rivolgersi al proprio distributore o all'amministratore di sistema.

Comandi della radio

Prima di utilizzare la radio, leggere i seguenti argomenti.

Comandi della radio.	pagina 3
Pulsanti programmabili	pagina 4
Pulsante PTT (premere per parlare)	pagina 5
Commutazione tra le modalità convenzionali analogica e digitale	pagina 6
Connessione IP Site	pagina 7
Capacity Plus.	pagina 7
Linked Capacity Plus.	pagina 8

Comandi della radio

- 1 Pulsante di accensione-spegnimento
- 2 Manopola del volume
- 3 Display
- 4 Selettore di canale
- 5 Altoparlante

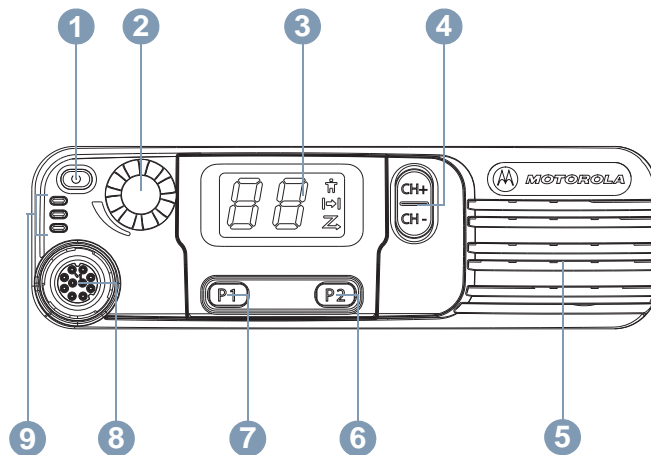

- 6 Pulsante anteriore P2*
- 7 Pulsante anteriore P1*
- 8 Connettore accessori
- 9 Indicatori LED

* Questi pulsanti possono essere programmati.

■ Pulsanti programmabili

Il distributore può programmare i pulsanti programmabili come tasti di scelta rapida per accedere direttamente alle **funzioni della radio**, oppure per selezionare un numero massimo di sei (6) **canali o gruppi predefiniti** a seconda della durata della pressione sul pulsante:

- Pressione breve: premere e rilasciare rapidamente il pulsante (0,05 secondi).
- Pressione lunga: premere e tenere premuto il pulsante per un periodo di tempo programmato.
- Tener premuto: tener premuto il pulsante.

NOTA: la durata programmata della pressione su un pulsante è disponibile per tutte le funzioni o le impostazioni assegnabili della radio e delle utility. Per ulteriori informazioni sulla durata programmata del pulsante **Emergenza**, vedere **Emergenza** a pagina 23.

Funzioni assegnabili

Emergenza: per inviare o annullare un allarme o una chiamata di emergenza, a seconda della programmazione.

PA esterno On/Off: consente di instradare l'audio dall'altoparlante del Public Address (PA) collegato alla radio al sistema Public Address (PA) interno e viceversa.

Roaming manuale sito*  : per avviare la ricerca manuale del sito.

Eliminazione canale di disturbo:** rimuove temporaneamente dalla lista di scansione un canale non gradito, ad eccezione del canale selezionato. Per canale selezionato si intende la combinazione zona/canale selezionata dall'utente all'avvio della scansione.

Accesso rapido  : inizia direttamente una chiamata privata, telefonica o di gruppo, un avviso di chiamata o un messaggio predefinito, oppure l'utente torna a un canale predefinito.

Funzione scheda opzioni: consente di abilitare e disabilitare la funzionalità offerta dalla scheda opzioni sui canali in cui è configurata.

PA On/Off: consente di abilitare e disabilitare il sistema Public Address (PA) interno della radio.

Monitor permanente:** per controllare il traffico sul canale selezionato fino alla disattivazione della funzione.

Uscita telefono  : per terminare una chiamata telefonica.

Privacy  : consente di abilitare e disabilitare la funzione Privacy.

Ripetitore/Comunicazione diretta:** per selezionare alternativamente la comunicazione con ripetitore oppure diretta con un'altra radio.

Scansione:** per abilitare o disabilitare la scansione.

Blocco sito on/off*  : consente di attivare e disattivare il roaming manuale del sito.

* Non disponibile in Capacity Plus

‡ Non disponibile in Linked Capacity Plus

Controllo telemetria  : per controllare il pin di output in una radio vicina o distante.

Disattivazione remota interruzione trasmissione  : interrompe una chiamata in corso che può essere sospesa per liberare il canale.

Trasmissione attivata dalla voce (VOX) : consente di attivare e disattivare la funzione VOX.

Zona: per selezionare la zona voluta in una lista.

Impostazioni assegnabili e utilità

Tutti i toni/avvisi: per attivare e disattivare tutti i toni.

Livello di potenza: per selezionare alternativamente il livello di trasmissione alto o basso.

Squelch  : per selezionare alternativamente il livello di squelch normale o stretto.

■ Pulsante PTT (premere per parlare)

Il pulsante **PTT** sul lato del microfono ha due funzioni fondamentali.

- Durante una chiamata, il **PTT** consente alla radio di trasmettere alle altre radio chiamate.

Per parlare, premere e tener premuto il pulsante **PTT**; rilasciarlo per ascoltare.

Il microfono viene attivato premendo il pulsante **PTT**.

- Quando la radio è inattiva, il pulsante **PTT** viene utilizzato per inviare una nuova chiamata (vedere **Invio di una chiamata radio** a pagina 15).

*A seconda di come è stata programmata la radio, attendere la cessazione del tono di permesso di parlare o del sidetone del **PTT** (se abilitato)  prima di parlare.*

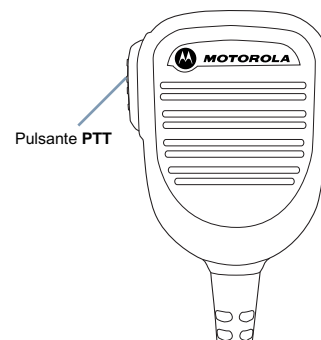

 Durante una chiamata, se la funzione *Indicazione canale libero* è abilitata nella radio (programmata dal distributore), verrà emesso un breve tono di avviso quando il pulsante **PTT** viene rilasciato nella radio ricevente (la radio che riceve la chiamata), per segnalare che il canale è libero per rispondere.

 Verrà emesso un tono di *Indicazione canale libero* anche quando la chiamata viene interrotta, ad esempio se la radio riceve una chiamata di emergenza.

È possibile disabilitare il tono di indicazione canale libero oppure il sidetone del **PTT**  disattivando tutti i toni e gli avvisi della radio (vedere **Attivazione e disattivazione dei toni e degli avvisi** a pagina 33).

■ Commutazione tra le modalità convenzionali analogica e digitale

È possibile configurare ogni canale della radio come canale convenzionale analogico o digitale. Utilizzare il selettore di canale per passare da un canale analogico ad uno digitale e viceversa.

Alcune funzioni non sono disponibili quando si passa dalla modalità digitale a quella analogica.

Alcune funzioni sono disponibili in entrambe le modalità. Le lievi differenze operative **NON** incidono comunque sulle prestazioni della radio.

NOTA: la radio può passare alternativamente dalla modalità digitale a quella analogica e anche durante la scansione in doppia modalità (vedere **Scansione** a pagina 20).

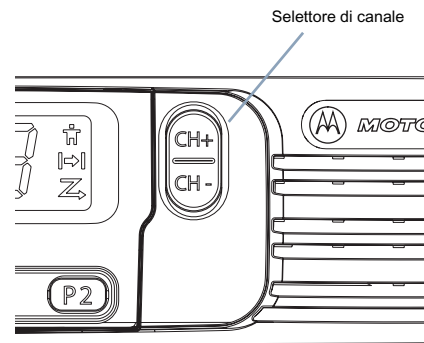

■ Connessione IP Site

Questa funzione consente di estendere le comunicazioni convenzionali oltre la portata di un singolo sito, collegandosi ai diversi siti disponibili, che sono connessi tramite una rete IP (Internet Protocol).

Quando la radio esce dal campo di copertura di un sito ed entra in quello di un altro, si connette al ripetitore del nuovo sito per inviare o ricevere chiamate e trasmissioni dati. A seconda delle impostazioni assegnate, la connessione viene effettuata automaticamente o manualmente.

Se è stata impostata la ricerca automatica del sito, la radio esegue la scansione di tutti i siti disponibili se rileva un segnale debole o nessun segnale dal sito corrente. Quindi si connette al ripetitore con il valore RSSI (Received Signal Strength Indicator o indicatore intensità segnale ricevuto) maggiore.

Nella ricerca manuale del sito, la radio ricerca il sito successivo disponibile tra i membri della lista di roaming, anche se questo non è necessariamente quello con il segnale più forte, e si collega ad esso.

NOTA: è possibile abilitare solo la funzione di scansione oppure quella di roaming su ogni canale, ma non entrambe.

A una lista di roaming specifica possono essere aggiunti solo i canali sui quali è stata abilitata questa funzione. Durante il roaming automatico, la radio cerca tra i canali della lista di roaming quello con il segnale più forte.

Una lista di roaming supporta fino a 16 canali, compreso il canale selezionato.

NOTA: è impossibile aggiungere o eliminare manualmente una voce dalla lista di roaming. Per ulteriori informazioni, rivolgersi al proprio distributore o all'amministratore di sistema.

■ Capacity Plus

Capacity Plus è una configurazione multiaccesso a sito singolo del sistema radio MOTOTRBO, in cui un pool di canali viene utilizzato per supportare centinaia di utenti e un numero massimo di 254 gruppi. Questa funzione consente alla radio di utilizzare in modo efficiente il numero disponibile di canali programmati durante la modalità operativa Ripetitore.

Se si accede a una funzione non supportata nel modo Linked Capacity Plus tramite una pressione sul pulsante programmabile, viene emesso un tono di segnalazione negativo.

La radio dispone anche di funzioni supportate sia nel modo digitale convenzionale che nelle modalità Connessione IP Site, Capacity Plus e Linked Capacity Plus. Le lievi differenze operative NON incidono comunque sul funzionamento delle singole funzioni né sulle prestazioni della radio.

Per ulteriori informazioni su questa configurazione, rivolgersi al proprio distributore o all'amministratore di sistema.

■ Linked Capacity Plus

Linked Capacity Plus è una configurazione trunking, multisito e multicanale del sistema radio MOTOTRBO, che abbina le configurazioni ottimali di Capacity Plus ed Connessione IP Site.

Linked Capacity Plus consente di estendere le comunicazioni trunking oltre la portata di un singolo sito, collegandosi ai diversi siti disponibili che sono connessi tramite una rete IP (Internet Protocol). Offre inoltre una maggiore capacità utilizzando in modo efficiente il numero complessivo di canali programmati supportati da ciascuno dei siti disponibili.

Quando la radio esce dal campo di copertura di un sito ed entra in quello di un altro, si connette al ripetitore del nuovo sito per inviare o ricevere chiamate e trasmissioni dati. A seconda delle impostazioni assegnate, la connessione viene effettuata automaticamente o manualmente.

Se è stata impostata la ricerca automatica del sito, la radio esegue la scansione di tutti i siti disponibili se rileva un segnale debole o nessun segnale dal sito corrente. Quindi si connette al ripetitore con il valore RSSI (Received Signal Strength Indicator o indicatore intensità segnale ricevuto) maggiore.

Nella ricerca manuale del sito, la radio ricerca il sito successivo disponibile tra i membri della lista di roaming, anche se questo non è necessariamente quello con il segnale più forte, e si collega ad esso.

È possibile aggiungere a una lista di roaming specifica qualsiasi canale sul quale è stata abilitata la modalità Linked Capacity Plus. Durante il roaming automatico, la radio esegue la ricerca tra questi canali per individuare il sito migliore.

NOTA: è impossibile aggiungere o eliminare manualmente una voce dalla lista di roaming. Per ulteriori informazioni, rivolgersi al proprio distributore o all'amministratore di sistema.

In modo analogo a Capacity Plus, le icone delle funzioni non supportate nel modo Linked Capacity Plus non sono disponibili nel menu. Se si accede a una funzione non supportata nel modo Linked Capacity Plus tramite una pressione sul pulsante programmabile, viene emesso un tono di segnalazione negativo.

Per ulteriori informazioni su questo sistema, rivolgersi al proprio distributore o all'amministratore di sistema.

Indicatori di stato

La radio segnala il suo stato operative mediante i seguenti indicatori:

Icone del display	pagina 9
Indicatori LED	pagina 9
Toni audio	pagina 10
Toni di segnalazione	pagina 10

■ Icone del display

Il display a sette segmenti indica il canale e lo stato della radio. Le seguenti icone vengono visualizzate sul display della radio.



Chiamata privata

Indica che la radio è impegnata in una chiamata privata.



Comunicazione diretta*‡

In assenza di un ripetitore, la radio è configurata per la comunicazione diretta da radio a radio.



Scansione*‡

La funzione Scansione è attivata.

* Non disponibile in Capacity Plus

‡ Non disponibile in Linked Capacity Plus

■ Indicatori LED

Gli indicatori LED segnalano lo stato operativo della radio.

Rosso lampeggiante: è in corso la ricezione di una trasmissione di emergenza oppure l'autodiagnostica all'accensione non ha avuto esito positivo.

Giallo: è in corso il monitoraggio di un canale.

Giallo lampeggiante: indica che è in corso la scansione per rilevare il traffico sul canale o la ricezione di un avviso di chiamata, oppure che tutti i canali locali Linked Capacity Plus sono occupati.

Doppio lampeggiamento del LED giallo: a radio non è più connessa al ripetitore mentre è nella modalità operativa Capacity Plus o Linked Capacity Plus, tutti i canali Capacity Plus o Linked Capacity Plus sono attualmente occupati

Giallo lampeggiante rapido: la radio sta effettuando la ricerca attiva di un nuovo sito. 

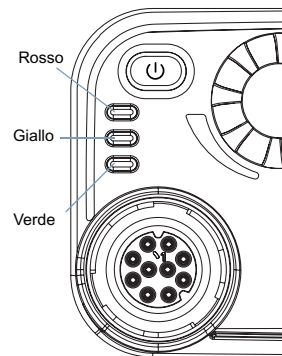

Verde: la radio sta trasmettendo.

Verde lampeggiante: è in corso l'accensione della radio o la ricezione di una chiamata o dati non crittati con lo scrambling, oppure la radio ha rilevato la presenza di traffico.

Verde lampeggiante rapido: la radio sta ricevendo una chiamata o dati crittati con lo scrambling. 

NOTA: Nella modalità operativa convenzionale, il lampeggiamento del LED verde segnala che la radio ha rilevato la presenza di traffico. Vista la natura del protocollo digitale, la presenza di tale attività potrebbe avere o non avere effetti sul canale programmato della radio.

In Capacity Plus e Linked Capacity Plus, non ci sono segnalazioni con LED quando rileva attività via etere.

Se la modalità di trasmissione cortese è programmata nella radio, quando si preme il pulsante **PTT** la radio determina automaticamente se è possibile trasmettere emettendo un tono di permesso o di rifiuto di parlare.

■ Toni audio

I toni di avviso segnalano acusticamente lo stato operativo della radio oppure la risposta ai dati ricevuti.

Tono continuo



I segnali acustici sono disabilitati.

Tono periodico



Viene emesso un tono intervallato, a seconda della durata impostata. Il tono inizia, finisce e viene ripetuto.

Tono ripetuto



Viene emesso un singolo tono, che si ripete finché non viene annullato dall'utente.

Tono momentaneo



Un tono viene emesso una volta sola per un breve periodo di tempo predefinito.

■ Toni di segnalazione

Tono alto 

Tono basso 



Tono di segnalazione positivo



Tono di segnalazione negativo

Ricezione e invio delle chiamate

La radio mobile MOTOTRBO è pronta all'uso non appena l'utente ha appreso la configurazione.

Questa guida alla navigazione permette all'utente di familiarizzare le funzioni di chiamata fondamentali.

Selezione di una zona	pagina 11
Selezione di un canale	pagina 12
Ricezione e risposta a una chiamata radio	pagina 12
Invio di una chiamata radio	pagina 15
Interruzione di una chiamata radio	pagina 18
Comunicazione diretta	pagina 18
Monitor permanente	pagina 19

■ Selezione di una zona

Per zona si intende un gruppo di canali. La radio supporta fino a 2 zone, con un massimo di 32 canali per zona.

Procedura:

- 1 Premere il pulsante preprogrammato con la funzione **Zona**.
- 2 La radio emette un tono positivo, per indicare il passaggio dalla Zona 1 alla Zona 2.
O
 La radio emette un tono negativo, per indicare il passaggio dalla Zona 2 alla Zona 1.

■ Selezione di un canale

Le trasmissioni vengono inviate e ricevute su un canale. A seconda della configurazione della radio, ogni canale può essere stato programmato in modo diverso per supportare gruppi di utenti diversi oppure può essere fornito con funzioni differenti. Dopo aver selezionato la zona desiderata, selezionare il canale su cui si desidera trasmettere o ricevere.

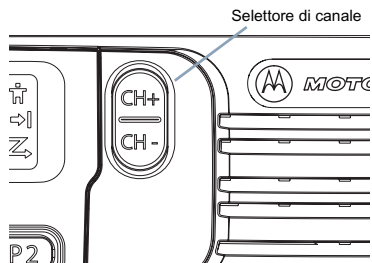

Procedura:

Dopo aver visualizzato la zona desiderata (se nella radio sono state impostate più zone) premere il selettore di canale per selezionare il numero corrispondente al canale o all'ID di un utente o di un gruppo.

O

Premere il pulsante programmato come pulsante di **accesso rapido** per selezionare il canale predefinito ad esso assegnato.

■ Ricezione e risposta a una chiamata radio

Una volta visualizzato il canale o l'ID di un utente o di un gruppo, è possibile ricevere e rispondere alle chiamate.

Il LED verde si illumina durante la trasmissione e lampeggia durante la ricezione.

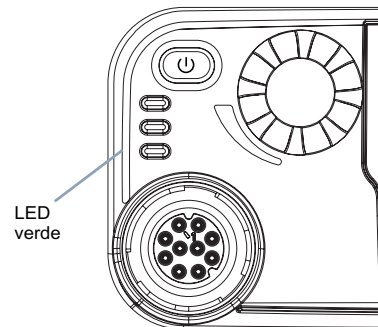

NOTA: il LED verde si illumina durante la trasmissione e lampeggia rapidamente durante la ricezione di una chiamata crittata con lo scrambling.

Per eseguire il descrambling delle chiamate crittate, la radio ricevente deve avere la stessa chiave di Privacy O lo stesso valore e lo stesso ID della chiave (programmati dal distributore) di quella trasmittente (la radio che ha inviato la chiamata).



Per ulteriori informazioni, vedere **Privacy** a pagina 27. 

Ricezione e risposta a una chiamata di gruppo

Per ricevere una chiamata di gruppo di utenti, la radio deve essere configurata come appartenente a quel gruppo.

Procedura:

Quando la radio riceve una chiamata di gruppo:

- 1 Il LED verde lampeggia. La radio si attiva e si ascolta la chiamata in arrivo attraverso l'altoparlante della radio
 -  Se la funzione Indicazione canale libero è abilitata, verrà emesso un breve tono di avviso quando l'utente della radio trasmittente rilascia il pulsante **PTT**, per indicare che il canale è libero per rispondere.
 - Premere il pulsante **PTT** per rispondere alla chiamata.
 - O**
 -  Se la funzione Interruzione voce è abilitata, premere il pulsante **PTT** per interrompere la chiamata corrente ricevuta dalla radio trasmittente, liberando il canale per parlare/rispondere.

- 2 Il LED verde si illumina.

- 3 Attendere la cessazione del tono di permesso di parlare (se abilitato), quindi parlare chiaramente nel microfono.
 - O**
 -  Attendere la cessazione del sidetone del **PTT** (se abilitato), quindi parlare chiaramente nel microfono.

- 4 Rilasciare il pulsante **PTT** per ascoltare.

- 5 Se non viene rilevato traffico voce per un periodo preprogrammato, la chiamata viene terminata.

*Per inviare una chiamata di gruppo, vedere **Invio di una chiamata di gruppo** a pagina 15.*

Ricezione e risposta a una chiamata privata

Per chiamata privata si intende una chiamata tra due singole radio.

Procedura:

Alla ricezione di una chiamata privata:

- 1 Il LED verde lampeggia. La radio si attiva e si ascolta la chiamata in arrivo attraverso l'altoparlante della radio

- 2 Se la funzione Indicazione canale libero è abilitata, verrà emesso un breve tono di avviso quando l'utente della radio trasmittente rilascia il pulsante **PTT**, per indicare che il canale è libero per rispondere.
- Premere il pulsante **PTT** per rispondere alla chiamata.
- O**
- Se la funzione Interruzione voce è abilitata, premere il pulsante **PTT** per interrompere la chiamata corrente ricevuta dalla radio trasmittente, liberando il canale per parlare/rispondere.

- 3 Il LED verde si illumina.

- 4 Attendere la cessazione del tono di permesso di parlare (se abilitato), quindi parlare chiaramente nel microfono.

- 5 Rilasciare il pulsante **PTT** per ascoltare.

6 Se non viene rilevato traffico voce per un periodo preprogrammato, la chiamata viene terminata.

7 Viene emesso un tono breve.

Per inviare una chiamata privata, vedere **Invio di una chiamata privata** a pagina 16.

Ricezione di una chiamata generale

Per Chiamata generale si intende una chiamata inviata da una radio a tutte le radio sintonizzate sullo stesso canale. Si rivela utile per trasmettere comunicazioni importanti che richiedono l'immediata attenzione dell'utente.

Procedura:

Alla ricezione di una chiamata generale:

- 1** Viene emesso un segnale acustico e il LED verde lampeggia. La radio si attiva e si ascolta la chiamata in arrivo attraverso l'altoparlante della radio.
- 2** Prima di essere conclusa, una chiamata generale non attende lo scadere del periodo di tempo predeterminato.
 Se la funzione Indicazione canale libero è abilitata, verrà emesso un breve tono di avviso quando l'utente della radio trasmittente rilascia il pulsante **PTT**, per indicare che il canale è libero per rispondere.

Non si può rispondere a una chiamata generale.

NOTA: se si cambia canale durante la ricezione, la chiamata radio viene terminata.

L'utente **non** può utilizzare le funzioni assegnate ai pulsanti programmabili, né effettuare alcuna modifica fino al termine della chiamata generale.

Ricezione e risposta a una chiamata telefonica

NOTA: per rispondere a una chiamata telefonica la funzionalità Chiamata telefonica deve essere abilitata. Per ulteriori informazioni, rivolgersi al proprio distributore o all'amministratore di sistema.

Chiamata telefonica del tipo chiamata di gruppo generale

Procedura:

Alla ricezione di una chiamata telefonica del tipo chiamata di gruppo, privata o generale:

Premere il pulsante **PTT** per parlare; rilasciarlo per ascoltare.

NOTA: alla ricezione di una chiamata telefonica del tipo chiamata generale, è possibile rispondere solo se un tipo di chiamata generale è assegnato al canale.

■ Invio di una chiamata radio

Dopo aver selezionato il canale, è possibile selezionare un alias o ID subscriber o di gruppo:

- Selettore di canale
- Un pulsante programmato come pulsante di **accesso rapido** 

NOTA: per inviare trasmissioni crittate con lo scrambling, la funzione Privacy deve essere abilitata sul canale. Solo le radio riceventi che hanno la stessa chiave di Privacy O lo stesso valore e lo stesso ID della chiave della radio trasmittente possono effettuare il descrambling della trasmissione.



Per ulteriori informazioni, vedere **Privacy** a pagina 27. 

La funzione Accesso rapido consente di effettuare con facilità una chiamata di gruppo o privata a un ID predefinito. È possibile assegnare questa funzione alla pressione, breve o lunga, di un pulsante programmabile. SOLO un ID può essere assegnato a un pulsante di **accesso rapido**. E' possibile programmare la funzione **Accesso rapido** su più pulsanti.

📄 Invio di una chiamata di gruppo

Per inviare una chiamata a un gruppo di utenti, la radio deve essere configurata come appartenente a quel gruppo.

Procedura:

- 1 Selezionare il canale con l'alias o l'ID di gruppo attivo. Vedere **Selezione di un canale**, a pagina 23.
O
Premere il pulsante programmato **Accesso rapido**.
- 2 Premere il pulsante **PTT** per effettuare la chiamata. Il LED verde si illumina.
- 3 Attendere la cessazione del tono di permesso di parlare (se abilitato), quindi parlare chiaramente nel microfono.
O
 Attendere la cessazione del sidetone del **PTT** (se abilitato), quindi parlare chiaramente nel microfono.
- 4 Rilasciare il pulsante **PTT** per ascoltare. Quando la radio chiamata risponde, il LED verde lampeggia.
- 5  Se la funzione Indicazione canale libero è abilitata, verrà emesso un breve tono di avviso quando l'utente della radio ricevente rilascia il pulsante **PTT**, per indicare che il canale è libero per rispondere. Premere il pulsante **PTT** per rispondere.
O
Se non viene rilevato traffico voce per un periodo preprogrammato, la chiamata viene terminata.

Invio di una chiamata privata

Mentre è possibile ricevere e/o rispondere a una chiamata privata inviata da una radio individuale non autorizzata, la funzione Chiamata privata deve essere programmata nella radio per poter inviare questo tipo di chiamata.

Le chiamate private sono di due tipi. Nel primo tipo, la disponibilità della radio viene controllata prima di instradare la chiamata, mentre nel secondo la chiamata viene inviata subito.

Il distributore di fiducia può programmare solo **uno** di questi due tipi di chiamata.

Se la funzione Chiamata privata non è abilitata e si tenta di inviare una chiamata privata utilizzando il pulsante di **accesso rapido** o il selettore canali, verrà emesso un tono di segnalazione negativo.

Per contattare una radio individuale, utilizzare le funzioni Messaggio predefinito o Avviso di chiamata. Per ulteriori informazioni, vedere **Messaggi di testo** a pagina 27 o **Avvisi di chiamata** a pagina 22.

Procedura:

- 1 Selezionare il canale con l'alias o l'ID di gruppo attivo per la chiamata generale. Vedere **Selezione di un canale** a pagina 12.
 - Premere il pulsante programmato **Accesso rapido**.
- 2 Premere il pulsante **PTT** per effettuare la chiamata. Il LED verde si illumina.

- 3 Attendere la cessazione del tono di permesso di parlare (se abilitato), quindi parlare chiaramente nel microfono.
- 4 Rilasciare il pulsante **PTT** per ascoltare. Quando la radio chiamata risponde, il LED verde lampeggia.
- 5 Se la funzione Indicazione canale libero è abilitata, verrà emesso un breve tono di avviso quando l'utente della radio ricevente rilascia il pulsante **PTT**, per indicare che il canale è libero per rispondere. Premere il pulsante **PTT** per rispondere.
 - Se non viene rilevato traffico voce per un periodo preprogrammato, la chiamata viene terminata.
- 6 Viene emesso un tono breve.

Invio di una chiamata generale

Questa funzione consente di inviare una trasmissione a tutti gli utenti sintonizzati sul canale. Questa funzione è disponibile solo se è programmata nella radio.

Procedura:

- 1 Selezionare il canale con l'alias o l'ID di gruppo attivo per la chiamata generale. Vedere **Selezione di un canale** a pagina 12.
- 2 Premere il pulsante **PTT** per effettuare la chiamata. Il LED verde si illumina.
- 3 Attendere la cessazione del tono di permesso di parlare (se abilitato), quindi parlare chiaramente nel microfono.

O

 Attendere la cessazione del sidetone del **PTT** (se abilitato), quindi parlare chiaramente nel microfono.

Gli utenti del canale non possono rispondere a una chiamata inviata a tutte le radio.

 **Invio di una chiamata telefonica**

NOTA: se si tenta di inviare o terminare un chiamata telefonica senza il codice di accesso e disconnessione preconfigurato, il tentativo non riesce e viene emesso un tono negativo.

Procedura:

- 1 Premere il pulsante programmato **Accesso rapido** per inviare la chiamata telefonica all'ID predefinito.
Se la voce per il pulsante **Accesso rapido** è vuota, viene emesso un tono negativo.

- 2 Se la connessione viene stabilita:
Viene emesso il tono DTMF e si sente il segnale di libero dell'utente telefonico.
O
Se la connessione non viene stabilita:
Viene emesso un tono negativo e il tentativo di invio della chiamata telefonica non riesce. Ripetere quanto descritto al punto 1.

- 3 Premere il pulsante **PTT** per parlare; rilasciarlo per ascoltare.

4 Premere il pulsante programmato **Uscita telefono** per terminare la chiamata; viene emesso un tono DTMF.

5 Se la linea viene disconnessa:
Viene emesso un tono e la radio esce dalla modalità di chiamata telefonica.

O

Se la linea non viene disconnessa:
Viene emesso un tono negativo e la radio torna allo schermo di chiamata telefonica. Ripetere quanto descritto al punto 4 oppure attendere che l'utente telefonico termini la chiamata.

Per una chiamata telefonica, viene emesso un breve tono se l'invio della chiamata non riesce.

■ Interruzione di una chiamata radio

Consente di interrompere una chiamata di gruppo o privata in corso per liberare il canale per la trasmissione. Ad esempio, nel caso il microfono della radio sia rimasto bloccato poiché il pulsante **PTT** è stato premuto inavvertitamente dall'utente. Questa funzione è disponibile solo se programmata nella radio.

Procedura:

Quando la radio è operativa sul canale desiderato:

- 1 Premere il pulsante programmato con la funzione **Disattivazione remota interruzione trasmissione**.
- 2 Attendere la ricezione dell'autorisposta.
- 3 La radio emette un tono di segnalazione positivo, per indicare che il canale è libero.
O
La radio emette un tono di segnalazione negativo, per indicare che è impossibile liberare il canale.

*Se la radio sta trasmettendo una chiamata che può essere sospesa tramite questa funzione, emette un tono di segnalazione negativo fino a al rilascio del pulsante **PTT**.*

■ Comunicazione diretta

La radio può continuare a comunicare anche quando il ripetitore non è operativo, oppure se la radio è fuori del campo di copertura del ripetitore, ma all'interno di quello di altre radio. Questa modalità operativa è detta "comunicazione diretta".

NOTA: questa funzione non è disponibile in Capacity Plus e Linked Capacity Plus.

Procedura:

- 1 Premere il pulsante preprogrammato con la funzione **Ripetitore/Comunicazione diretta**.
- 2 La radio emette un tono positivo per indicare l'accesso alla modalità operativa senza ripetitore e viene visualizzata l'icona Comunicazione diretta.
O
La radio emette un tono negativo per indicare l'accesso alla modalità operativa con ripetitore e l'icona Comunicazione diretta scompare.

L'impostazione di comunicazione diretta selezionata viene memorizzata nella radio anche dopo averla spenta.

■ Monitor permanente

La funzione Monitor permanente consente di controllare ininterrottamente l'attività su un canale selezionato.

NOTA: questa funzione non è disponibile in Capacity Plus e Linked Capacity Plus.

Procedura:

- 1 Premere il pulsante preprogrammato con la funzione **Monitor permanente**.
- 2 La radio emette un segnale acustico e il LED giallo si illumina.
- 3 Per uscire da questa modalità operativa, premere nuovamente il pulsante preprogrammato **Monitor permanente**.
- 4 La radio emette un segnale acustico e il LED si spegne.

Funzioni avanzate

Questa guida alla navigazione consente di approfondire la conoscenza delle funzioni avanzate disponibili nella radio mobile:

Liste di scansione	pagina 20
Scansione	pagina 20
Impostazioni dell'indicatore di chiamata	pagina 22
Avvisi di chiamata	pagina 22
Emergenza	pagina 23
Messaggi di testo	pagina 27
Privacy	pagina 27
Controlli multisito	pagina 28
Lavoratore solo	pagina 29
Funzioni Blocco password	pagina 30
Utilità	pagina 31

Liste di scansione

Le liste di scansione vengono create e assegnate a canali o gruppi individuali. La radio esegue la scansione per rilevare traffico voce controllando sequenzialmente i canali o i gruppi assegnati alla lista di scansione selezionata.

La radio può contenere fino a 250 liste di scansione, con un massimo di 16 membri per lista. È possibile immettere nella lista di scansione un insieme di voci analogiche e digitali.

NOTA: questa funzione non è disponibile in Capacity Plus e Linked Capacity Plus.

Scansione

Durante la scansione, la radio controlla sequenzialmente la lista di scansione preprogrammata per il canale corrente per rilevare la presenza di traffico voce.

Il LED giallo lampeggia e sul display viene visualizzata l'icona Scansione.

Se, durante la scansione in modalità doppia, la radio è sintonizzata su un canale digitale e si sintonizza su un canale analogico, essa passa automaticamente dalla modalità digitale a quella analogica per la durata della chiamata. Lo stesso avviene nel caso opposto.



La scansione può essere avviata in due modi:

- **Scansione canale principale (manuale):** la radio esegue la scansione di tutti i canali e gruppi della lista di scansione. Quando entra nella modalità di scansione, la radio, a seconda delle impostazioni, inizia automaticamente la scansione dall'ultimo canale o gruppo "attivo" controllato, oppure dal canale dal quale era originalmente iniziata.
- **Scansione automatica:** la scansione viene avviata automaticamente se la funzione di scansione automatica è stata abilitata per il canale o gruppo selezionato.

NOTA: questa funzione non è disponibile in Capacity Plus e Linked Capacity Plus

Inizio e fine della scansione



Procedura:

- 1 Premere il pulsante preprogrammato con la funzione **Scansione**.

 Con il selettore di canale selezionare un canale sul quale è stata abilitata la scansione automatica.
- 2 All'abilitazione della scansione, il LED giallo lampeggia, la radio emette un tono positivo e viene visualizzata l'icona Scansione.

 Alla disabilitazione della scansione, il LED si spegne, la radio emette un tono negativo e l'icona Scansione scompare.

Risposta a una trasmissione durante la scansione

Durante la scansione, la radio si sintonizza sul canale o gruppo sul quale ha rilevato la presenza di attività e resta sintonizzata su di esso per un periodo di tempo preprogrammato, detto tempo di coda.

Procedura:

- 1  Se la funzione Indicazione canale libero è abilitata, verrà emesso un breve tono di avviso quando l'utente della radio trasmittente rilascia il pulsante **PTT**, per indicare che il canale è libero per rispondere.
- 2 Premere il pulsante **PTT** durante il tempo di coda. Il LED verde si illumina.
- 3 Attendere la cessazione del tono di permesso di parlare (se abilitato), quindi parlare chiaramente nel microfono.

 Attendere la cessazione del sidetone del **PTT** (se abilitato), quindi parlare chiaramente nel microfono.
- 4 Rilasciare il pulsante **PTT** per ascoltare.
- 5 Se non si risponde durante il tempo di coda, la radio riprende la scansione dei canali o gruppi.

Eliminazione del canale di disturbo

È possibile rimuovere temporaneamente dalla lista di scansione un canale che genera in continuazione chiamate o disturbi non graditi (canale di “disturbo”).

Non è però possibile eliminare il canale designato come canale selezionato.

Procedura:

- 1 Quando la radio si sintonizza su un canale non gradito o di disturbo, premere il pulsante preprogrammato con la funzione **Eliminazione canale di disturbo** fino alla ricezione di un segnale acustico.
- 2 Rilasciare il pulsante e il canale di disturbo viene rimosso.

Ripristino del canale di disturbo

Procedura:

Per ripristinare il canale di disturbo eliminato, eseguire una delle seguenti operazioni:

- spegnere e riaccendere la radio, **O**
- arrestare e riavviare la scansione con il pulsante di **scansione** preprogrammato, **O**
- cambiare canale con il selettore di canale.

Impostazioni degli indicatori di chiamata

È possibile attivare e disattivare la suoneria che segnala la ricezione di una chiamata privata (vedere **Attivazione e disattivazione dei toni e degli avvisi** a pagina 33).

Volume del tono per gli allarmi progressivi

Il distributore può programmare la radio in modo che emetta un segnale acustico continuo per avvisare l'utente dell'arrivo di una chiamata cui non ha dato risposta. Questo avviso consiste in un tono di allarme il cui volume aumenta automaticamente nel tempo.

Questa funzione è detta Allarme progressivo.

Avvisi di chiamata

L'invio di avvisi di chiamata consente di avvisare un utente radio specifico di richiamare non appena è disponibile.

Si accede a questa funzione per mezzo del pulsante programmato come pulsante di **accesso rapido**.

Ricezione e risposta a un avviso di chiamata

Procedura:

Alla ricezione di un avviso di chiamata:

- 1 La radio emette un tono ripetitivo e il LED giallo lampeggia.
- 2 Premere il pulsante **PTT** entro quattro (4) secondi dalla ricezione di un paging di avviso di chiamata per rispondere alla chiamata privata.

Invio di un avviso di chiamata con il pulsante di accesso rapido

Procedura:

- 1 Premere il pulsante programmato come pulsante di **accesso rapido** per inviare un avviso di chiamata all'ID predefinito.
- 2 Durante l'invio dell'avviso di chiamata, il LED verde si illumina.
- 3 Se la radio ha ricevuto l'autorisposta all'avviso di chiamata, emette due toni.
O
Se la radio non ha ricevuto l'autorisposta all'avviso di chiamata, emette un tono basso.

■ Emergenza

L'allarme di emergenza viene inviato per segnalare una situazione critica. È possibile iniziare una trasmissione di emergenza in qualsiasi momento e in qualsiasi stato operativo la radio si trovi, anche in presenza di traffico sul canale attualmente utilizzato.

Il distributore può impostare la durata della pressione di un pulsante programmato come pulsante di **emergenza**, fatta eccezione per la pressione lunga che è simile per tutti i pulsanti:

- Pressione breve: tra 0,05 e 0,75 secondi
- Pressione lunga: tra 1,00 e 3,75 secondi

Il pulsante **Emergenza** viene assegnato tramite la funzione Emergenza On/ Off. Per conoscere in che modo è stato programmato il pulsante **Emergenza**, rivolgersi al distributore.

*Se al pulsante **Emergenza** è stata assegnata una pressione breve per attivare la modalità di emergenza, la pressione lunga sullo stesso pulsante è assegnata all'uscita dalla modalità Emergenza.*

*Se al pulsante **Emergenza** è stata assegnata una pressione lunga per attivare la modalità di emergenza, la pressione breve sullo stesso pulsante è assegnata all'uscita dalla modalità Emergenza.*

La radio supporta **tre** allarmi di emergenza:

- Allarme emergenza
- Allarme di emergenza con chiamata
- Emergenza con successiva trasmissione voce 

Inoltre, ogni allarme può essere:

- **Regolare:** la radio trasmette una segnalazione d'allarme e attiva gli indicatori audio e/o visivi.
- **Silenzioso:** la radio trasmette una segnalazione d'allarme senza alcuna indicazione audio o visiva. La radio riceve le chiamate senza emettere alcun segnale acustico attraverso l'altoparlante fino a quando non si preme il pulsante **PTT** per iniziare la chiamata.
- **Silenzioso con voce:** la radio trasmette una segnalazione di allarme senza alcuna indicazione audio o visiva, ma permette di udire le chiamate in arrivo attraverso l'altoparlante.

È possibile assegnare al pulsante preprogrammato o all'interruttore a pedale di **emergenza** solo **uno** degli allarmi sopradescritti.

Invio di un allarme di emergenza

Questa funzione consente di inviare un allarme di emergenza, ossia un segnale non vocale, che attiva un indicatore di avviso in un gruppo di radio.

Procedura:

- 1 Premere il pulsante programmato **Emergenza On** o l'interruttore di **emergenza** a pedale.

- 2 Il LED verde si illumina.

- 3 Quando la radio riceve l'autorisposta all'allarme di emergenza, emette il tono di emergenza e il LED verde lampeggia.

O

Se la radio non riceve l'autorisposta all'allarme di emergenza dopo aver effettuato il numero massimo di tentativi, emette un tono basso.

- 4 La radio esce dalla modalità di emergenza.

Se la funzione Silenzioso è abilitata, la radio non emette né visualizza indicazioni audio o visive durante la modalità di emergenza.

Invio di un allarme di emergenza con chiamata

Questa funzione consente di inviare un allarme di emergenza ad un gruppo di radio. Alla ricezione dell'autorisposta da parte di una radio del gruppo, il gruppo di radio può comunicare sul canale di emergenza programmato.

Procedura:

- 1 Premere il pulsante programmato **Emergenza On** o l'interruttore di **emergenza** a pedale.
- 2 Il LED verde si illumina.
- 3 Quando la radio riceve l'autorisposta all'allarme di emergenza, emette il tono di emergenza e il LED verde lampeggia.

- 4 Premere il pulsante **PTT** per effettuare la chiamata. Il LED verde si illumina.

- 5 Attendere la cessazione del tono di permesso di parlare (se abilitato), quindi parlare chiaramente nel microfono.
 -
 -  Attendere la cessazione del sidetone del **PTT** (se abilitato), quindi parlare chiaramente nel microfono.

- 6 Rilasciare il pulsante **PTT** per ascoltare.

- 7 Quando il canale è libero per rispondere, viene emesso un breve tono di allarme ( se la funzione Indicazione canale libero è attivata). Premere il pulsante **PTT** per rispondere.
 -
 - Al termine della chiamata, premere il pulsante **Emergenza off** per uscire dalla modalità operativa emergenza.

*Se la funzione Silenzioso è attivata, la radio non emette né visualizza indicazioni audio o visive durante la modalità di emergenza, né è possibile udire le chiamate voce inviate dalla radio ricevente attraverso l'altoparlante della radio, finché non si preme il pulsante **PTT** per instradare la chiamata.*

*Se la funzione Silenzioso con voce è attivata, la radio non visualizza né emette indicazioni audio o visive durante la modalità di emergenza, ma è possibile udire le chiamate voce in entrata attraverso l'altoparlante. Gli indicatori vengono attivati solo quando si preme il pulsante **PTT** per instradare la chiamata o per rispondere.*

Invio di un allarme di emergenza con successiva trasmissione voce

Questa funzione consente di inviare un allarme di emergenza ad un gruppo di radio. Il microfono della radio viene attivato automaticamente, consentendo al gruppo di radio di comunicare senza premere il pulsante **PTT**.

Questo stato di attivazione del microfono è detto anche microfono "hot".

Se si preme il pulsante **PTT** durante il periodo di attivazione preprogrammato del microfono hot, la radio ignora la pressione del **PTT** e resta nella modalità di emergenza.

NOTA: se si preme il pulsante **PTT** durante il periodo di attivazione preprogrammato del microfono hot e si continua a premerlo dopo che è scaduto, la radio continua a trasmettere fino al rilascio del pulsante.

Procedura:

- 1 Premere il pulsante programmato **Emergenza On** o l'interruttore di **emergenza** a pedale.

- 2 Il LED verde si illumina.

- 3 Quando viene emesso un tono, parlare chiaramente nel microfono. Se la funzione microfono "hot" è stata abilitata, la radio trasmette automaticamente, senza dover premere il **PTT**, fino allo scadere del periodo preprogrammato.

- 4** Durante la trasmissione, il LED verde si illumina.
- 5** Allo scadere del periodo di attivazione preprogrammato, la radio termina automaticamente la trasmissione. Per trasmettere nuovamente, premere il pulsante **PTT**.

*Se la funzione Silenzioso è attivata, la radio non emette né visualizza indicazioni audio o visive durante la modalità di emergenza, né è possibile udire le chiamate voce inviate dalla radio ricevente attraverso l'altoparlante, fino a quando il periodo programmato di attivazione del microfono hot non scade e non si preme il pulsante **PTT**.*

*Se la funzione Silenzioso con voce è attivata, la radio non visualizza né emette indicazioni audio o visive durante la modalità di emergenza, quando si invia la chiamata durante il periodo di attivazione del microfono hot, ma è possibile udire la chiamata voce attraverso l'altoparlante quando la radio ricevente risponde dopo lo scadere del periodo di attivazione programmato del microfono hot. Gli indicatori vengono attivati solo dopo aver premuto il pulsante **PTT**.*

NOTA: se la richiesta Allarme di emergenza non riesce, la radio non tenta nuovamente di inviarla, ma entra direttamente nello stato microfono hot.

Riavvio della modalità di emergenza

NOTA: questa funzione si riferisce solo alla radio che invia l'allarme di emergenza.

È necessario riavviare la modalità di emergenza in due casi:

- se si cambia canale mentre la radio è nella modalità di emergenza. Cambiando canale, si esce da questa modalità operativa. Se la funzione Allarme di emergenza è abilitata sul nuovo canale, la radio entra nuovamente nella modalità di emergenza.
- se si preme il pulsante programmato **Emergenza on** mentre la radio è nella modalità di emergenza o durante una trasmissione di emergenza. Premendo il pulsante, la radio esce dallo stato di emergenza e riavvia la trasmissione di emergenza.

Uscita dalla modalità di emergenza

NOTA: questa funzione si riferisce solo alla radio che invia l'allarme di emergenza.

La radio esce dalla modalità di emergenza:

- alla ricezione dell'autorisposta all'allarme di emergenza (solo per la funzione **Allarme di emergenza**), **O**
- quando la radio ha effettuato il numero massimo di tentativi di inviare l'allarme, **O**
- alla pressione del pulsante **Emergenza off**.

NOTA: spegnendo la radio si esce dalla modalità di emergenza. Dopo averla riaccesa, la radio non entra automaticamente nella modalità di emergenza.

■ Messaggi di testo

Invio di un messaggio predefinito

È possibile inviare messaggi di testo predefiniti, preprogrammati dal distributore, per mezzo del pulsante programmabile.

Procedura:

- 1 Premere il pulsante programmato come pulsante di **accesso rapido** per inviare un messaggio predefinito a un ID predefinito.
 - 2 Il LED verde si illumina.
 - 3 Due segnali acustici indicano che il messaggio è stato inviato.
O
Un tono basso segnala che è impossibile inviare il messaggio.
-

■ Privacy

Questa funzione utilizza una tecnica di scrambling basata su software. Quando viene attivata consente di evitare che utenti non autorizzati sintonizzati su un canale possano ascoltare le conversazioni. Lo scrambling non viene però effettuato durante le fasi di segnalazione e identificazione utente di una trasmissione.

Per inviare una trasmissione crittata con lo scrambling, la funzione Privacy deve essere abilitata sul canale su cui si trasmette. Questo requisito non è tuttavia necessario per la ricezione di una trasmissione. Mentre è sintonizzata su un canale in cui la funzione Privacy è attiva, la radio è in grado di ricevere trasmissioni chiare (decrittate).

La radio supporta due tipi di Privacy.

- Privacy base
- Privacy avanzata

È possibile programmare nella radio solo **UNO** dei due tipi di Privacy.

Per eseguire il descrambling di chiamate o trasmissioni dati crittate, le radio riceventi e quella trasmittente devono avere la stessa chiave di Privacy (per la Privacy base) O lo stesso valore ed ID della chiave (per la Privacy avanzata).

Se la chiave di Privacy della radio ricevente O il valore e l'ID della chiave differiscono da quella trasmittente, la trasmissione sarà o inintelligibile (Privacy base) o nulla (Privacy avanzata).

Il LED verde si illumina durante la trasmissione e lampeggia rapidamente durante la ricezione di una trasmissione crittata.

NOTA: la funzione Privacy non è disponibile in tutti i modelli di radio. Per ulteriori informazioni, rivolgersi al proprio distributore o all'amministratore di sistema.

Procedura:

Premere il pulsante preprogrammato **Privacy** per attivare e disattivare la funzione.

■ Controlli multisito

Queste funzioni sono disponibili se il canale radio corrente è parte di una configurazione Connessione IP Site o Linked Capacity Plus.

Per ulteriori informazioni su queste configurazioni, vedere **Connessione IP Site** a pagina 7 e **Linked Capacity Plus** a pagina 8.

Inizio della ricerca automatica del sito

NOTA: la radio esegue la ricerca di un nuovo sito **solo** se la radio rileva un segnale debole oppure nessun segnale nel sito corrente. Se il valore RSSI è forte, la radio resta connessa al sito corrente.

Procedura:

- 1 Premere il pulsante preprogrammato **Blocco sito on/off**.
- 2 Viene emesso un tono.
- 3 Durante la ricerca attiva di un nuovo sito, il LED giallo lampeggia rapidamente e si spegne quando la radio si connette ad un sito.

La radio esegue automaticamente la ricerca del sito (sito sbloccato) mentre il pulsante PTT è premuto oppure durante la trasmissione dei dati quando il canale corrente - un canale multisito con abbinata una lista di roaming - è fuori campo.

Fine della ricerca automatica del sito

Mentre la radio esegue la ricerca attiva di un nuovo sito:

Procedura:

- 1 Premere il pulsante preprogrammato **Blocco sito on/off**.
- 2 Viene emesso un segnale acustico e il LED lampeggia.

Inizio della ricerca manuale del sito

Procedura:

- 1 Premere il pulsante programmato **Roaming manuale sito**.
- 2 Viene emesso un segnale acustico e il LED verde lampeggia.
- 3 Viene emesso un tono positivo e il LED si spegne per segnalare che la radio si è connessa ad un sito.
O
Viene emesso un tono negativo e il LED si spegne per segnalare che la radio non è in grado di connettersi ad un sito.

■ Lavoratore solo

Questa funzione consente di inviare una trasmissione di emergenza in assenza di attività da parte dell'utente, come ad esempio la pressione di un pulsante o l'attivazione del selettore canali, entro un periodo di tempo predefinito.

Se non viene rilevata alcuna attività per un periodo di tempo preprogrammato, allo scadere del timer di inattività la radio emette un segnale acustico per avvisare l'utente.

Se l'utente non risponde prima dello scadere del tempo di reminder predefinito, la radio invia un allarme di emergenza.

A questa funzione è possibile assegnare solo **uno** dei seguenti allarmi di emergenza:

- Allarme emergenza
- Allarme di emergenza con chiamata
- Emergenza seguita voce 

La radio resta nella modalità di emergenza consentendo la trasmissione di messaggi voce fino a quando non viene intrapresa un'azione. Per i diversi modi per uscire dalla modalità di emergenza, vedere **Emergenza** a pagina 23.

Questa funzione è disponibile solo nella radio in cui è stata abilitata. Per ulteriori informazioni, rivolgersi al proprio distributore o all'amministratore di sistema.

■ Funzioni Blocco password

Se attivata, questa funzione consente di accedere alla radio tramite la password al momento dell'accensione. È possibile utilizzare il microfono con tastiera or il selettore di canale per immettere la password.

Accesso alla radio mediante password

Procedura:

Accendere la radio.

- 1 La radio emette un tono continuo.
 - 2 Premere il selettore di canale per selezionare una cifra, quindi premere il pulsante anteriore **P2** per immettere la cifra selezionata. Immettere le cifre restanti della password allo stesso modo.
 - 3 Dopo aver inserito l'ultima cifra della password di quattro cifre, la radio ne controlla automaticamente la validità.
Se la password è corretta:
La radio si accende. Vedere **Accensione della radio** a pagina 2.
O
Se la password è errata:
La radio emette un tono continuo. Ripetere quanto descritto ai punti 1 e 2.
O
Dopo aver immesso la password errata per la terza volta, la radio entra nello stato di blocco. Viene emesso un segnale acustico e il LED giallo lampeggia due volte.
-

*La radio entra nello stato di blocco per 15 minuti, durante i quali è possibile utilizzare solo il pulsante di **accensione-spegnimento**.*

NOTA: nello stato di blocco, la radio non può ricevere chiamate, comprese quelle di emergenza.

L'uso dell'interruttore a pedale **Emergenza** annulla l'immissione della password per accedere alla radio.

Sblocco della radio

Procedura:

Aspettare 15 minuti. Ripetere quanto descritto ai punti 1 - 3 in **Accesso alla radio mediante password** a pagina 30.

O

Se la radio è stata spenta durante lo stato di blocco, accendere la radio:

- 1 Viene emesso un segnale acustico e il LED giallo lampeggia due volte.
 - 2 Aspettare 15 minuti. Ripetere quanto descritto ai punti 1 - 3 in **Accesso alla radio mediante password** a pagina 30.
-

All'accensione, la radio riavvia il timer di 15 minuti per lo stato di blocco.

■ Utilità

📄 Impostazione del livello di squelch

È possibile regolare il livello di squelch della radio per eliminare la ricezione di chiamate non gradite la cui forza di segnale è bassa, oppure i canali che presentano un rumore di fondo più elevato del normale.

Impostazioni: Normale è l'impostazione predefinita. **Stretto** consente di eliminare le chiamate (non gradite) e/o il rumore di fondo. È tuttavia possibile che non vengano ricevute anche le chiamate inviate da località remote.

Procedura:

- 1 Premere il pulsante di **squelch** preprogrammato.
- 2 La radio emette un tono positivo per indicare l'accesso alla modalità operativa di squelch stretto.
 - La radio emette un tono negativo per indicare l'accesso alla modalità operativa di squelch normale.

📄 Impostazione del livello di potenza

È possibile impostare il livello di potenza alto o basso per ciascun canale.

Impostazioni: Alta consente la comunicazione tra radio che si trovano a notevole distanza. **Bassa** consente la comunicazione tra radio vicine.

Procedura:

- 1 Premere il pulsante preprogrammato con la funzione **Livello di potenza.**
- 2 La radio emette un tono positivo per indicare che trasmette a bassa potenza.
 - La radio emette un tono negativo per indicare che trasmette ad alta potenza.

📄 Abilitazione e disabilitazione della funzionalità della scheda opzioni

Un canale può supportare fino a 6 schede opzioni. Per ulteriori informazioni, rivolgersi al proprio distributore o all'amministratore di sistema.

Procedura:

Premere il pulsante preprogrammato **Funzione scheda opzioni** per abilitare o disabilitare la funzionalità.

Attivazione e disattivazione della funzione VOX (trasmissione attivata dalla voce)

Questa funzione consente di inviare una chiamata in viva voce su un canale programmato. La radio trasmette automaticamente per un periodo di tempo preprogrammato ogni volta che il microfono di un accessorio VOX rileva la voce.

NOTA: dopo aver scollegato il microfono VOX, è possibile che si debba spegnere e riaccendere la radio per utilizzare un altro accessorio adatto.

La funzione VOX viene disattivata se si preme il pulsante **PTT** durante la trasmissione o ricezione. Per riattivarla, eseguire **una** delle seguenti operazioni:

- spegnere e riaccendere la radio, **O**
- cambiare canale con il selettore di canale, **O**
- eseguire le operazioni descritte di seguito.

NOTA: questa funzione può essere attivata o disattivata solo se è stata abilitata nella radio. Per ulteriori informazioni, rivolgersi al proprio distributore o all'amministratore di sistema.

Procedura:

Premere il pulsante programmato **VOX** per attivare e disattivare la funzione.

Se il tono di permesso di parlare è abilitato, pronunciare la parola trigger per instradare la chiamata. Quindi, dopo aver ricevuto il tono di permesso di parlare, parlare chiaramente nel microfono.

Abilitazione e disabilitazione del sistema Public Address

È possibile abilitare e disabilitare il sistema Public Address (PA) interno della radio.

Procedura:

Premere il pulsante preprogrammato **PA On/Off** per abilitare o disabilitare la funzione.

Abilitazione e disabilitazione del sistema Public Address esterno

È possibile instradare l'audio dall'altoparlante del Public Address (PA) collegato alla radio al sistema Public Address (PA) interno.

Procedura:

Premere il pulsante preprogrammato **PA esterno On/Off** per abilitare o disabilitare la funzione.

Attivazione e disattivazione del clacson e delle luci

La radio è in grado di avvisare l'utente dell'arrivo di una chiamata mediante la funzione Clacson/Luci. Abilitando questa funzione, alla ricezione di una chiamata, verranno attivati il clacson e le luci della vettura.

Questa funzione deve essere installata dal distributore utilizzando il connettore accessori sulla parte posteriore della radio.

Procedura:

- 1 Premere il pulsante preprogrammato con la funzione **Clacson/Luci**.

- 2 La radio emette un tono positivo per segnalare l'attivazione del clacson e delle luci.
O
La radio emette un tono negativo per segnalare la disattivazione del clacson e delle luci.

 **Attivazione e disattivazione dei toni e degli avvisi**

È possibile abilitare e disabilitare tutti i toni e gli avvisi della radio, ad eccezione del tono che avvisa l'utente dell'arrivo di una chiamata di emergenza.

Procedura:

- 1 Premere il pulsante preprogrammato con la funzione **Tutti i toni/avvisi**.

- 2 La radio emette un tono positivo per segnalare l'abilitazione di tutti i toni e gli avvisi.
O
La radio emette un tono negativo per segnalare la disabilitazione di tutti i toni e gli avvisi.

Garanzia limitata

PRODOTTI DI COMUNICAZIONE MOTOROLA

I. COPERTURA E PERIODO DI VALIDITÀ DELLA GARANZIA:

MOTOROLA SOLUTIONS, INC. ("MOTOROLA") garantisce da difetti di materiale e di fabbricazione i prodotti di comunicazione fabbricati da MOTOROLA elencati in seguito (nel prosieguo "Prodotto"), soggetti alle normali condizioni d'uso e di servizio per un periodo di tempo che decorre dalla data di acquisto, come riportato di seguito:

Radio mobili digitali Serie DM	Due (2) anni
Accessori per il Prodotto	Un (1) anno

MOTOROLA si impegna, a sua discrezione, a riparare gratuitamente il Prodotto (con parti nuove o ricondizionate), a sostituirlo (con un Prodotto nuovo o ricondizionato), oppure a rimborsare il prezzo d'acquisto del Prodotto durante il periodo di validità della garanzia, a condizione che il Prodotto venga restituito in accordo alle condizioni della presente garanzia. Le parti o le schede sostituite sono garantite per il periodo di validità restante della garanzia originale applicabile. Tutte le parti sostituite del Prodotto diventeranno proprietà di MOTOROLA.

MOTOROLA estende la presente garanzia limitata esplicita solo all'acquirente originale (utente finale). La presente garanzia non può essere né assegnata né trasferita a terzi. La presente rappresenta la garanzia completa del Prodotto fabbricato da MOTOROLA. MOTOROLA declina ogni obbligo o responsabilità per le aggiunte o le modifiche apportate alla presente garanzia, salvo che tali aggiunte o

modifiche non siano state enunciate per iscritto e firmate da un responsabile di MOTOROLA.

Fatto salvo un accordo separato tra MOTOROLA e l'acquirente originale (utente finale) del Prodotto, MOTOROLA non garantisce gli interventi di installazione, manutenzione o riparazione del Prodotto.

MOTOROLA non può essere ritenuta responsabile in alcun modo delle apparecchiature accessorie non fornite da MOTOROLA che sono collegate o altrimenti utilizzate assieme al Prodotto, né del funzionamento del Prodotto utilizzato unitamente alle suddette apparecchiature accessorie, che sono espressamente escluse dalla presente garanzia. Alla luce dell'unicità di ogni sistema con il quale il Prodotto può essere utilizzato, MOTOROLA declina ogni responsabilità per la portata, la copertura o il funzionamento dell'intero sistema entro i termini della presente garanzia

II. DISPOSIZIONI GENERALI:

La presente garanzia descrive con precisione l'entità delle responsabilità di MOTOROLA relativamente al Prodotto. A discrezione di MOTOROLA, la riparazione, la sostituzione o il rimborso del prezzo d'acquisto rappresenta l'unico ricorso. LA PRESENTE GARANZIA SOSTITUISCE OGNI ALTRA GARANZIA ESPLICITA. LE GARANZIE IMPLICITE, COMPRESSE LE GARANZIE ILLIMITATE, IMPLICITE DI COMMERCIALIZZABILITÀ E IDONEITÀ PER UN PARTICOLARE SCOPO, SONO LIMITATE AL PERIODO DI VALIDITÀ DELLA PRESENTE GARANZIA IMPLICITA. MOTOROLA NON SARÀ IN ALCUN CASO RESPONSABILE DEI DANNI ECCEDENTI IL PREZZO D'ACQUISTO DEL PRODOTTO, NÉ DI QUALSIVOGLIA MANCATO UTILIZZO DEL PRODOTTO O DI PERDITA DI TEMPO, INCONVENIENTE, PERDITA COMMERCIALE, LUCRO CESSANTE O PERDITA DI RISPARMI NÉ DI QUALSIASI ALTRO DANNO DIRETTO, SPECIALE O INDIRETTO CONSEGUENTE O IMPUTABILI ALL'UTILIZZO O

ALL'IMPOSSIBILITÀ DI UTILIZZARE TALE PRODOTTO, ENTRO I LIMITI CHE POSSONO ESSERE ESCLUSI DALLA PORTATA APPLICATIVA DELLA LEGGE.

III. DIRITTI PREVISTI DALLE LEGGI DELLO STATO:

ALCUNI STATI NON AMMETTONO L'ESCLUSIONE O LA LIMITAZIONE DI DANNI DIRETTI I INDIRETTI NÉ LA LIMITAZIONE DEL PERIODO DI VALIDITÀ DI UNA GARANZIA IMPLICITA, PERTANTO, IN QUESTO CASO, LA SUDETTA LIMITAZIONE O LE SUDETTE ESCLUSIONI NON SONO APPLICABILI.

La presente garanzia conferisce diritti legali specifici. È possibile che altri diritti siano applicabili e che questi siano soggetti a variazioni da stato a stato.

IV. RIPARAZIONE IN GARANZIA:

Per usufruire della riparazione in garanzia, è richiesta la ricevuta d'acquisto, recante la data dell'acquisto e il numero di serie del Prodotto; inoltre, il Prodotto deve essere consegnato o inviato a un centro di riparazione autorizzato (franco spese di spedizione ed assicurazione). MOTOROLA si impegna a prestare il servizio di riparazione in garanzia tramite uno dei suoi centri autorizzati per la riparazione in garanzia. Per facilitare le procedure per la riparazione in garanzia, si consiglia di contattare prima il punto di vendita o il rivenditore presso il quale si è acquistato il Prodotto.

V. ESCLUSIONI DALLA GARANZIA:

- A) Difetti o danni conseguenti o imputabili all'uso del Prodotto diverso dall'uso normale e abituale.
- B) Difetti o danni conseguenti o imputabili all'uso improprio, ad incidenti, all'ingresso d'acqua o a negligenza.

- C) Difetti o danni conseguenti o imputabili a test, operazioni, manutenzione, installazione, alterazione, modifica o regolazione errati.
- D) Rottura o danno delle antenne, non direttamente imputabili a difetti di materiale o lavorazione.
- E) Un Prodotto sottoposto a modifiche, smontaggi o riparazioni non autorizzati compresa, senza limiti, l'aggiunta al Prodotto di apparecchiature non fornite da Motorola che influiscono negativamente sulle prestazioni del Prodotto o che interferiscono con l'ispezione e il collaudo del Prodotto da parte di Motorola previsti dalla garanzia, effettuati per verificare la validità della richiesta di riparazione in garanzia.
- F) Prodotto il cui numero di serie è stato rimosso o reso illeggibile.
- G) Batterie ricaricabili in presenza di:
 - (1) rottura o evidenza di manomissione delle tenute ermetiche degli involucri delle celle della batteria;
 - (2) danno o difetto conseguente o riferibile alla carica o dall'uso della batteria in apparati o in servizi diversi da quelli specificati per il Prodotto.
- H) Spese di spedizione al centro riparazioni.
- I) Un Prodotto che, a causa di alterazione illegale o non autorizzata del software/firmware in esso incorporato, non funziona in accordo alle specifiche pubblicate di MOTOROLA o all'etichettatura di omologazione di tipo FCC specifica al Prodotto in vigore al momento in cui detto Prodotto è stato inizialmente distribuito da MOTOROLA.
- J) Graffi o altro danno estetico alle superfici del Prodotto che non influiscono sul funzionamento del Prodotto.
- K) Normale usura normale.

VI. DISPOSIZIONI RELATIVE AL BREVETTO E AL SOFTWARE:

MOTOROLA difenderà, a sue spese, qualsiasi azione risarcitoria avanzata nei confronti dell'acquirente (utente finale) riguardante una rivendicazione basata sull'infrangimento di un brevetto degli Stati Uniti d'America da parte del Prodotto o delle parti; MOTOROLA si farà carico di suddette spese e dei compensi a titolo risarcitorio aggiudicati contro l'acquirente (utente finale), riferibili a tale azione risarcitoria, a condizione che:

- A) l'acquirente notifichi tempestivamente per iscritto a MOTOROLA l'avvio di suddetta azione risarcitoria;
- B) MOTOROLA abbia il controllo esclusivo della difesa contro detta azione risarcitoria e di tutte le negoziazioni tese ad arrivare alla conciliazione o a un compromesso; e
- C) nel caso in cui il Prodotto o le parti diventino o, a giudizio di MOTOROLA, possano diventare oggetto di una rivendicazione basata sull'infrangimento di un brevetto degli Stati Uniti, detto l'acquirente permetta a MOTOROLA, a sua discrezione e spese, di acquisire per conto dell'acquirente stesso il diritto di continuare l'uso del Prodotto o delle parti oppure di sostituire o modificare lo stesso in modo che non contravvenga al brevetto oppure di conferire a detto acquirente un credito rispetto al Prodotto o alle parti equivalente al deprezzamento e di accettare la restituzione dello stesso. Il deprezzamento sarà equivalente all'ammontare annuo relativo alla durata di vita del Prodotto o delle parti come stabilito da MOTOROLA.

MOTOROLA declina ogni responsabilità nei confronti di qualsiasi rivendicazione basata sull'infrangimento di un brevetto conseguente o imputabile al Prodotto o alle parti fornite con software, apparati o dispositivi non MOTOROLA, né sarà tenuta responsabile per l'uso delle apparecchiature accessorie o di software non forniti da MOTOROLA che sono installati o utilizzati assieme al Prodotto. La succitata dichiarazione definisce la completa responsabilità di MOTOROLA relativamente all'infrangimento di brevetti da parte del Prodotto e di qualsiasi parte dello stesso.

Le leggi vigenti negli Stati Uniti d'America e in altri Paesi conferiscono a MOTOROLA alcuni diritti esclusivi riguardanti il software MOTOROLA protetto da copyright, come i diritti esclusivi di riprodurre e di distribuire copie di detto software MOTOROLA. Il software MOTOROLA può essere utilizzato solo con il Prodotto in cui è stato originalmente incorporato; è pertanto vietata la sostituzione, la riproduzione, la distribuzione, la modifica in qualsiasi modo e con qualsiasi mezzo di detto software in tale Prodotto oppure il suo utilizzo per creare software derivati dallo stesso. È vietato qualsiasi altro uso di detto software di MOTOROLA, compresi, senza limiti, l'alterazione, la modifica, la riproduzione, la distribuzione o il reverse engineering oppure l'esercizio di diritti nei riguardi dello stesso. Non viene concessa per implicazione, per eccezione o in altro modo alcuna licenza sotto copyright o diritti di brevetto di MOTOROLA.

VII. LEGGE APPLICABILE:

La presente garanzia è disciplinata dalla legge dello Stato di Illinois, USA.

Índice general

Esta Guía del usuario recoge toda la información que se necesita para utilizar los radioteléfonos de la serie digital MOTOTRBO.

Información de seguridad importante	iii
Seguridad del producto y cumplimiento con la exposición a radiofrecuencia	iii
Versión del soporte lógico	iii
Derechos de propiedad intelectual del software informático	iv
Procedimientos iniciales	1
Utilización de esta guía	1
Información que le puede ofrecer el distribuidor o administrador del sistema	1
Encendido del radioteléfono	2
Ajuste del volumen	2
Identificación de los controles del radioteléfono	3
Controles del radioteléfono	3
Botones programables	4
Funciones asignables del radioteléfono	4
Funciones asignables de configuración y utilidades	5
Botón PTT (pulsar para hablar)	5
Cambio entre modo analógico y digital convencionales	6
Conexión del sitio IP	7

Capacity Plus	7
Linked Capacity Plus	8
Identificación de los indicadores de estado	9
Iconos de la pantalla	9
Indicadores LED	9
Tonos de audio	10
Tonos de indicador	10
Realización y recepción de llamadas	11
Selección de zonas	11
Selección de un canal	12
Recepción y respuesta de una llamada de radioteléfono	12
Recepción y respuesta a llamadas de grupo	13
Recepción y respuesta a llamadas privadas	13
Recepción de llamadas de todos	14
Recepción y respuesta a una llamada telefónica	14
Llamada telefónica de grupo/privada/a todos	14
Realización de una llamada de radioteléfono	15
Realización de llamadas de grupo	15
Realización de llamadas privadas	16
Realización de llamadas de todos	16
Realización de una llamada telefónica	17
Cómo detener una llamada de radio	18
Modo directo	18
Monitor permanente	19
Funciones avanzadas	20
Listas de rastreo	20

Rastreo	20	Desbloqueo de la radio en estado de bloqueo	30
Inicio y parada del rastreo	21	Herramientas	31
Respuesta a transmisiones durante rastreos	21	Configuración del nivel del silenciador	31
Eliminación de canales ruidosos	22	Configuración del nivel de potencia	31
Restauración de canales ruidosos	22	Activación o desactivación de las funciones de tarjeta opcional	31
Configuración del indicador de llamadas	22	Apagar o encender la función de transmisión por voz (VOX)	32
Aumento del volumen del tono de alarma	22	Activación o desactivación del sistema de dirección pública	32
Funcionamiento de las llamadas alerta	22	Activación o desactivación del sistema de dirección pública externo	32
Recepción y respuesta a una alerta de llamada	22	Encendido y apagado de Bocina/Luces	32
Cómo realizar una alerta de llamada con el botón		Encendido y apagado de tonos y alertas del radioteléfono	33
Acceso de marcación rápida	23	Garantía limitada	34
Operación de emergencia	23		
Envío de alarmas de emergencia	24		
Envío de alarmas de emergencia con llamada	24		
Envío de alarmas de emergencia con transmisión de voz posterior	25		
Reinicio del modo de emergencia	26		
Salida del modo de emergencia	26		
Funciones de envío y recepción de mensajes de texto	27		
Envío de mensajes con notas rápidas	27		
Privacidad	27		
Controles de varios sitios	28		
Iniciar una búsqueda de sitio automática	28		
Detener una búsqueda de sitio automática	29		
Iniciar una búsqueda de sitio manual	29		
Operario aislado	29		
Funciones de bloqueo por contraseña	30		
Acceso a la radio mediante contraseña	30		

Información de seguridad importante

Seguridad del producto y cumplimiento con la exposición a radiofrecuencia



Advertencia

Antes de utilizar este producto, lea detenidamente las instrucciones de funcionamiento para uso seguro que se incluyen en el folleto de seguridad del producto y exposición a radiofrecuencia del radioteléfono.

ATENCIÓN!

El uso de esta radio se limita únicamente al uso profesional en cumplimiento de los requisitos de exposición de radiofrecuencia de la FCC (Comisión Federal de Comunicaciones) e ICNIRP (Comisión Internacional de Protección contra la Radiación No Ionizante). Antes de utilizar este producto, lea la información de energía de radiofrecuencia y las instrucciones de funcionamiento en el catálogo sobre exposición de radiofrecuencia y seguridad del producto que se incluye con el radioteléfono (número de referencia de publicación de Motorola 6866537D37) para garantizar el cumplimiento con los límites de exposición de energía de radiofrecuencia.

Para obtener una lista de las antenas y otros accesorios aprobados por Motorola, visite el siguiente sitio web:

<http://www.motorolasolutions.com>

Versión del soporte lógico

Todas las funciones que se describen en las siguientes secciones son compatibles con la versión de software **R01.09.00** o superior del radioteléfono.

Consulte con su concesionario o administrador del sistema si desea una mayor información sobre las características funcionales que se respaldan.

Derechos de propiedad intelectual del software informático

Los productos Motorola descritos en este manual pueden incluir programas informáticos de Motorola protegidos por copyright que van almacenados en memorias de semiconductor o en otros tipos de medios. La legislación de los Estados Unidos y de otros países reservan ciertos derechos exclusivos a favor de Motorola al respecto de los programas informáticos con copyright, entre los que se incluyen, aunque sin limitarse a ellos, el derecho de copia y reproducción de tales programas informáticos de la forma que fuere. Por consiguiente, todo programa informático de Motorola protegido por copyright que se albergue en los productos descritos en el presente manual, no se podrá copiar, reproducir, modificar, invertir el proceso de programación o distribuir de forma alguna, sin el expreso consentimiento por escrito de Motorola. Aún más, la adquisición de los productos Motorola no ha de considerarse que incluya implícita ni explícitamente, ni por impedimento legal ni de cualquier otra forma, licencia alguna cubierta por los derechos de copyright, patentes o solicitudes de patentes de Motorola, exceptuando los casos de licencias normales de uso no excluyentes que surjan por la entrada en vigor de la ley al vender el producto.

La tecnología de codificación de voz AMBE+2™ que incluye este producto está protegida por los derechos de propiedad intelectual, incluidos los derechos de patente, derechos de autor y secretos industriales de Digital Voice Systems, Inc.

Esta tecnología de codificación de voz tiene licencia exclusiva para uso en este equipo de comunicaciones. El usuario de esta tecnología tiene prohibido explícitamente descompilar, invertir el proceso de programación, desmontar el código de objeto o convertir de otra forma el código de objeto en algo legible.

Números de patentes de EE. UU: n.º 5,870,405, n.º 5,826,222, n.º 5,754,974, n.º 5,701,390, n.º 5,715,365, n.º 5,649,050, n.º 5,630,011, n.º 5,581,656, n.º 5,517,511, n.º 5,491,772, n.º 5,247,579, n.º 5,226,084 y n.º 5,195,166.

Procedimientos iniciales

Dedique unos minutos a revisar lo siguiente:

Utilización de esta Guía	página 1
Información que le puede ofrecer el distribuidor o administrador del sistema	página 1
Encendido del radioteléfono.	página 2
Ajuste del volumen	página 2

■ Utilización de esta guía

Esta Guía del usuario describe el funcionamiento básico de los móviles MOTOTRBO con pantalla numérica.

Sin embargo, es posible que el distribuidor o el administrador del sistema hayan personalizado el radioteléfono para satisfacer sus necesidades. Póngase en contacto con el distribuidor o el administrador del sistema para obtener más información.

A lo largo de este documento, los siguientes iconos se utilizan para indicar las funciones que son compatibles con el modo analógico convencional o con el modo digital convencional:



Indica una función **sólo en modo analógico** convencional.



Indica una función **sólo en modo digital** convencional.

No se muestran iconos para las funciones que están disponibles en **ambos** modos convencionales, analógico y digital.

Para funciones que están disponibles en un modo convencional de varios sitios, consulte **Conexión del sitio IP** en la página 7 para obtener más información.

Las funciones seleccionadas **también** están disponibles en el modo normal de un solo sitio, Capacity Plus. Consulte **Capacity Plus** en la página 7 para obtener más información.

Las funciones seleccionadas **también** están disponibles en el modo normal de varios sitios, Linked Capacity Plus. Consulte **Linked Capacity Plus** en la página 8 para obtener más información.

■ Información que le puede ofrecer el distribuidor o administrador del sistema

Puede consultar con su distribuidor o administrador del sistema acerca de lo siguiente:

- ¿Está programado su radioteléfono con canales convencionales predeterminados?
- ¿Qué botones se han programado para acceder a otras funciones?
- ¿Qué accesorios opcionales pueden satisfacer sus necesidades?
- ¿Cuáles son las prácticas recomendadas de uso de los radioteléfonos para una comunicación efectiva?
- ¿Qué procedimientos de mantenimiento contribuirán a incrementar la vida útil del radioteléfono?

Encendido del radioteléfono

Pulse brevemente el **botón de encendido/apagado**.

El indicador LED verde parpadea y la pantalla numérica se ilumina.

Suena un breve tono de llamada, que indica que la prueba de encendido se ha realizado correctamente.

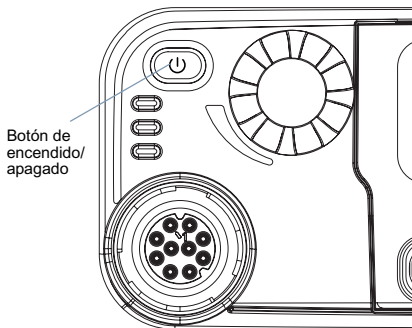

NOTA: No se oirá ningún tono de encendido si la función Tonos/Alertas del radioteléfono está desactivada (consulte **Encendido y apagado de tonos y alertas del radioteléfono** en la página 33).

Si el radioteléfono no se enciende, póngase en contacto con su distribuidor.

Para apagar el radioteléfono, mantenga pulsado el botón de encendido/apagado.

Ajuste del volumen

Para aumentar el volumen, gire el **Mando de volumen** en sentido horario.

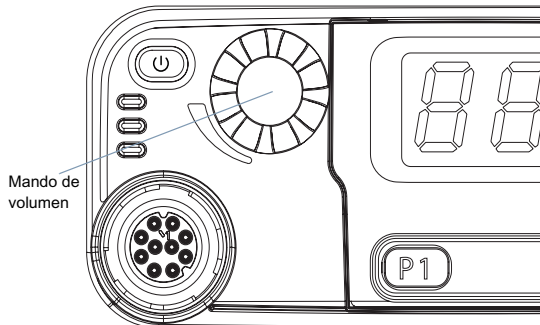

Para bajar el volumen, gire este mando en sentido antihorario.

NOTA: Puede programar la radio para que tenga un desnivel de volumen mínimo para que el nivel del volumen no se pueda bajar totalmente. Póngase en contacto con el distribuidor o el administrador del sistema para obtener más información.

Identificación de los controles del radioteléfono

Tómese unos minutos para revisar lo siguiente:

Controles del radioteléfono	página 3
Botones programables	página 4
Botón PTT (pulsar para hablar)	página 5
Cambio entre modo analógico y digital convencionales	página 6
Conexión del sitio IP	página 7
Capacity Plus	página 7
Linked Capacity Plus	página 8

■ Controles del radioteléfono

- 1 Botón de encendido/apagado
- 2 Mando de volumen
- 3 Pantalla
- 4 Botón selector de canal
- 5 Altavoz
- 6 Botón frontal P2*

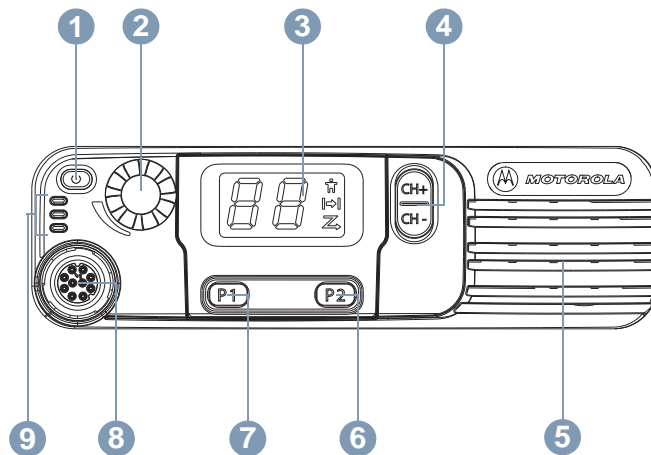

- 7 Botón frontal P1*
- 8 Conector de accesorios
- 9 Indicadores LED

* Estos botones son programables.

■ Botones programables

Su distribuidor puede programar los botones programables como métodos abreviados de teclado a las **funciones de la radio** o a hasta un máximo de seis (6) **canales/grupos predeterminados** según la duración de la pulsación del botón:

- **Pulsación corta:** consiste en pulsar y soltar el botón rápidamente (0,05 segundos).
- **Pulsación larga:** consiste en pulsar y mantener pulsado el botón durante la duración programada.
- **Pulsación prolongada:** consiste en mantener pulsado el botón.

NOTA: La duración programada de pulsación de botones se puede aplicar a todas las funciones o configuraciones de la radio o utilidad asignables. Consulte **Operación de emergencia** en la página 23 para obtener más información de la duración programada del botón **Emergencia**.

Funciones asignables del radioteléfono

Emergencia: dependiendo de la programación, inicia o cancela una llamada o una alarma de emergencia.

PA externa activada/desactivada: alterna la salida de audio entre el amplificador del altavoz de la dirección pública (PA) conectado y el sistema de dirección pública (PA) interno del radioteléfono.

Navegación manual de sitios*‡  : inicia la búsqueda manual de sitio.

Eliminación de canal ruidoso*‡: elimina temporalmente de la lista de rastreo un canal no deseado, exceptuando el canal seleccionado. El canal seleccionado se refiere a la combinación de zona/canal seleccionada por el usuario desde la que se inicia el rastreo.

Acceso de marcación rápida  : inicia directamente una llamada privada, una llamada telefónica o de grupo, una alerta de llamada o un mensaje con notas rápidas, o hace regresar al usuario a un canal predeterminado.

Función de tarjeta opcional: activa o desactiva las funciones de tarjeta opcional para los canales compatibles con la tarjeta opcional.

PA activada/desactivada: activa o desactiva el sistema de dirección pública (PA) interno del radioteléfono.

Monitor permanente*‡: muestra un canal seleccionado por todo el tráfico de radioteléfonos hasta que se desactiva la función.

Salida de llamada  : finaliza una llamada telefónica.

Privacidad  : activa o desactiva la privacidad.

Repetidor/Modo directo*‡: alterna entre el uso de un repetidor y la comunicación directa con otro radioteléfono.

Rastreo*‡: enciende y apaga el rastreo.

Bloqueo del sitio encendido/apagado*  : activa o desactiva la navegación automática de sitios.

* No disponible en Capacity Plus

‡ No disponible en Linked Capacity Plus

Control de telemetría  : controla la clavija de salida en un radioteléfono local o remoto.

Desactivación remota de la interrupción de transmisión  : detiene una llamada entrante que se pueda interrumpir para liberar el canal.

Transmisión por voz (VOX): activa o desactiva la VOX.

Zona: permite seleccionar entre una lista de zonas.

Funciones asignables de configuración y utilidades

Todos los tonos/alertas: activa y desactiva todos los tonos.

Nivel de potencia: alterna entre los niveles de potencia de transmisión alto y bajo.

Silenciador  : alterna el nivel del silenciador entre normal y cerrado.

■ Botón PTT (pulsar para hablar)

El botón **PTT** situado a un lateral del micrófono tiene dos objetivos principales:

- Mientras la llamada está en curso, el botón **PTT** permite que el radioteléfono transmita a otros radioteléfonos durante la llamada.

Mantenga pulsado el botón **PTT** para hablar. Suelte el botón **PTT** para escuchar.

El micrófono se activa cuando se pulsa el botón **PTT**.

- Cuando no hay ninguna llamada en curso, el botón **PTT** se utiliza para realizar una nueva llamada (consulte **Realización de una llamada de radioteléfono** en la página 15).

*En función de la programación, si están activados el tono de permitir hablar o el efecto local de **PTT**  , espere a que finalice el tono de alerta breve antes de hablar.*

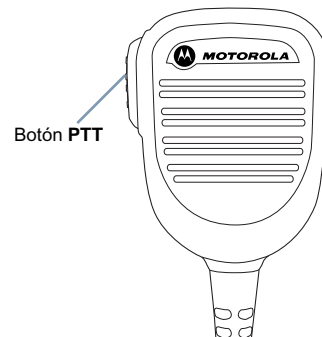

 Durante una llamada, si la función Indicación de canal libre está activada en el radioteléfono (si está programado por su distribuidor), escuchará un tono de alerta corto en el momento en el que el radioteléfono de destino (el radioteléfono que recibe la llamada) suelte el botón **PTT**, indicando así que el canal queda libre para responder.

 Además, escuchará el tono de indicación de canal libre si se interrumpe la llamada; por ejemplo, cuando el radioteléfono recibe una llamada de emergencia.

Puede desactivar el tono de Indicación de canal libre o el canal local de **PTT**  mediante la desactivación de todos los tonos y alertas de la radio (consulte **Encendido y apagado de tonos y alertas del radioteléfono** en la página 33).

■ Cambio entre modo analógico y digital convencionales

Cada canal del radioteléfono se puede configurar como un canal analógico convencional o un canal digital convencional. Utilice el botón selector de canal para cambiar entre un canal analógico o uno digital.

Al cambiar de modo digital a modo analógico, algunas funciones dejarán de estar disponibles.

El radioteléfono también tiene funciones disponibles para los modos analógico y digital. Sin embargo, las pequeñas diferencias en la forma de funcionar de cada función **NO** afectan al funcionamiento del radioteléfono.

NOTA: El radioteléfono también cambia entre modo analógico y digital durante un rastreo de modo doble (consulte **Rastreo** en la página 20).

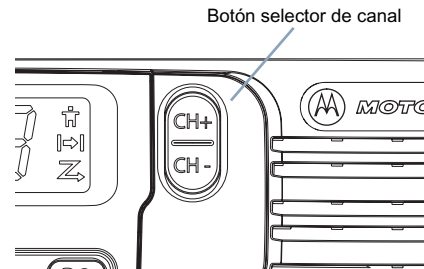

■ Conexión del sitio IP

Esta función permite que su radioteléfono amplíe la comunicación convencional más allá del alcance de un solo sitio mediante la conexión a diferentes sitios disponibles conectados a través de una red de protocolo de Internet (IP).

Cuando un radioteléfono está fuera de cobertura respecto a un sitio y entra en la de otro, se conecta al nuevo repetidor del sitio para enviar o recibir transmisiones de datos o llamadas.

Si el radioteléfono está configurado para hacerlo automáticamente, busca todos los sitios disponibles cuando la señal del sitio actual sea débil o cuando el radioteléfono no pueda detectar ninguna señal del sitio actual. A continuación se ajusta al repetidor con el valor Indicador de intensidad de señal recibida (RSSI) más fuerte.

En una búsqueda manual de sitio, el radioteléfono busca el siguiente sitio de la lista de navegación que tiene cobertura en ese momento (aunque tal vez no sea la señal más fuerte) y se ajusta a él.

NOTA: Cada canal sólo puede tener activado el rastreo o la navegación, pero no ambas opciones al mismo tiempo.

Los canales que tengan esta función activada pueden añadirse a una lista de navegación particular. El radioteléfono busca los canales en la lista de navegación durante la operación de navegación automática para localizar el mejor sitio.

Una lista de navegación admite un máximo de 16 canales (incluido el canal seleccionado).

NOTA: No puede añadir ni borrar manualmente una entrada de la lista de navegación. Póngase en contacto con el distribuidor o el administrador del sistema para obtener más información.

■ Capacity Plus

Capacity Plus es una configuración normal de un solo sitio del sistema de radioteléfono MOTOTRBO, que utiliza un conjunto de canales para que sea compatible con cientos de usuarios y hasta 254 grupos. Esta función permite que el radioteléfono utilice de forma eficaz el número disponible de canales programados mientras se encuentra en el Modo Repetidor.

Oirá un tono indicador negativo si accede a una función que no esté disponible en Capacity Plus a través de una pulsación de un botón programable.

El radioteléfono también tiene funciones que están disponibles en el modo digital convencional, IP Site Connect, Capacity Plus y Linked Capacity Plus. Sin embargo, las pequeñas diferencias en la forma de funcionar de cada función NO afectan al funcionamiento del radioteléfono.

Póngase en contacto con el distribuidor o el administrador del sistema para obtener más información sobre esta configuración.

■ Linked Capacity Plus

Linked Capacity Plus es una configuración normal de varios sitios y varios canales del sistema de radioteléfono MOTOTRBO que combina lo mejor de las configuraciones Capacity Plus e IP Site Connect.

Linked Capacity Plus permite que su radioteléfono amplíe la comunicación normal más allá del alcance de un solo sitio mediante la conexión a diferentes sitios disponibles conectados a través de una red de protocolo de Internet (IP). También proporciona una capacidad superior gracias al uso eficiente del número disponible de canales programados combinados que admite cada uno de los sitios disponibles.

Cuando un radioteléfono está fuera de cobertura respecto a un sitio y entra en la de otro, se conecta al nuevo repetidor del sitio para enviar o recibir transmisiones de datos o llamadas. Según la configuración, esto se realiza de forma automática o manual.

Si el radioteléfono está configurado para hacerlo automáticamente, busca todos los sitios disponibles cuando la señal del sitio actual sea débil o cuando el radioteléfono no pueda detectar ninguna señal del sitio actual. A continuación se ajusta al repetidor con el valor Indicador de intensidad de señal recibida (RSSI) más fuerte.

En una búsqueda manual de sitio, el radioteléfono busca el siguiente sitio de la lista de navegación que tiene cobertura en ese momento (aunque tal vez no sea la señal más fuerte) y se ajusta a él.

Cualquier canal con Linked Capacity Plus activada puede añadirse a una lista de navegación particular. El radioteléfono busca esos canales durante la operación de navegación automática para localizar los mejores sitios.

NOTA: No puede añadir ni borrar manualmente una entrada de la lista de navegación. Póngase en contacto con el distribuidor o el administrador del sistema para obtener más información.

De forma similar a Capacity Plus, los iconos de las funciones que no son aplicables a Linked Capacity Plus no están disponibles en el menú. Escucha un tono indicador negativo si intenta acceder a una función que no esté disponible en Linked Capacity Plus a través de una pulsación de un botón programable.

Póngase en contacto con el distribuidor o el administrador del sistema para obtener más información sobre esta configuración.

Identificación de los indicadores de estado

El radioteléfono indica su estado de funcionamiento a través de lo siguiente:

Iconos de la pantalla	página 9
Indicadores LED	página 9
Tonos de audio	página 10
Tonos de indicador	página 10

Iconos de la pantalla

La pantalla de siete segmentos muestra el canal y el estado del radioteléfono.

Éstos son los iconos que aparecen en la pantalla del radioteléfono:



Llamada privada

Indica que hay una llamada privada en curso.



Modo directo*‡

Si no hay un repetidor, el radioteléfono está configurado para establecer comunicación directa de radioteléfono a radioteléfono.



Rastreo*‡

La función Rastreo está activada.

* No disponible en Capacity Plus
‡ No disponible en Linked Capacity Plus

Indicadores LED

Los indicadores LED muestran el estado de funcionamiento del radioteléfono.

Rojo intermitente: el radioteléfono recibe una transmisión de emergencia o se ha producido un error en la autocomprobación que se realiza durante el encendido.

Amarillo fijo: el radioteléfono está monitorizando un canal.

Amarillo intermitente: el radioteléfono busca actividad o recibe una llamada de aviso, o todos los canales locales de Linked Capacity Plus están ocupados.

Amarillo intermitente doble: el radioteléfono ya no está conectado al repetidor mientras está en Capacity Plus o en Linked Capacity Plus, todos los canales de Capacity Plus o los canales de Linked Capacity Plus están ocupados.

Amarillo intermitente rápido: el radioteléfono está buscando un sitio nuevo. 

Verde fijo: el radioteléfono está transmitiendo.

Verde intermitente: el radioteléfono se está encendiendo, está recibiendo una llamada o datos que no tienen la privacidad activada, o bien está detectando actividad por el aire.

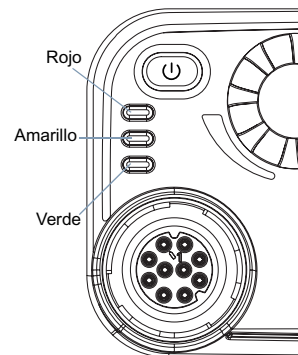

Verde intermitente rápido: el radioteléfono está recibiendo una llamada o datos con la privacidad activada. 

NOTA: En modo convencional, cuando el indicador LED parpadea en verde, indica que el radioteléfono detecta actividad por el aire. Dada la naturaleza del protocolo digital, esta actividad puede afectar o no al canal programado en el radioteléfono.

En Capacity Plus y Linked Capacity Plus, no hay indicación LED cuando el radioteléfono está detectando actividad por el aire.

Tras pulsar el botón **PTT**, si el radioteléfono está programado para un funcionamiento sofisticado, automáticamente determinará si la transmisión se permite emitiendo un tono de Permiso para hablar o de Conversación denegada.

Tonos de audio

Los tonos de alerta le proporcionan indicaciones audibles del estado del radioteléfono o de la respuesta del radioteléfono a los datos recibidos.

Tono continuo  Sonido monótono. Suena de forma continuada hasta que finaliza.

Tono periódico  Suena periódicamente dependiendo de la duración que haya establecido el radioteléfono. El tono empieza, se para y se repite.

Tono repetitivo  Suena un único tono que se repite hasta que lo apaga el usuario.

Tono momentáneo  Suena sólo una vez durante un corto período de tiempo establecido por el radioteléfono.

Tonos de indicador

Tono agudo 

Tono grave 

 Tono indicador positivo

 Tono indicador negativo

Realización y recepción de llamadas

Una vez que haya entendido cómo está configurado su móvil MOTOTRBO, ya está listo para utilizarlo.

Utilice esta guía de navegación para familiarizarse con las funciones básicas de llamada:

Selección de zonas	página 11
Selección de un canal	página 12
Recepción y respuesta de una llamada de radioteléfono	página 12
Realización de una llamada de radioteléfono	página 15
Cómo detener una llamada de radio	página 18
Modo directo	página 18
Monitor permanente	página 19

Selección de zonas

Una zona es un grupo de canales. El radioteléfono admite un máximo de hasta dos zonas, con un máximo de 32 canales por zona.

Procedimiento:

- 1 Pulse el botón que ha programado previamente como **Zona**.
- 2 Oirá un tono indicador positivo, que indica que el radioteléfono ha cambiado de la Zona 1 a la Zona 2.
 - Oirá un tono indicador negativo, que indica que el radioteléfono ha cambiado de la Zona 2 a la Zona 1.

■ Selección de un canal

Las transmisiones se envían y reciben en un canal. En función de la configuración del radioteléfono, cada canal se puede programar de forma distinta para admitir grupos de usuarios distintos o con funciones diferentes. Después de seleccionar la zona deseada, seleccione el canal al que desea asignar la transmisión o la recepción.

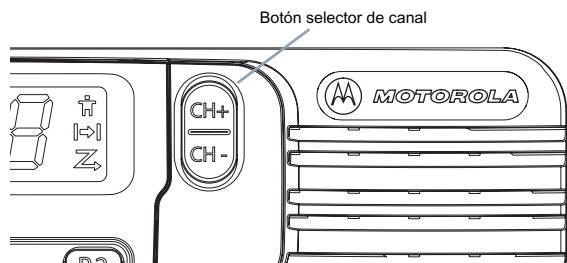

Procedimiento:

Una vez que esté configurada la zona que desee (en caso de que disponga de varias zonas en su radioteléfono), pulse el botón selector de canal para seleccionar el canal, el ID de suscriptor o el ID de grupo.

O

Pulse el botón programado **Acceso de marcación rápida** para seleccionar el canal predeterminado asignado a ese botón.

■ Recepción y respuesta de una llamada de radioteléfono

Una vez que el canal, el ID de suscriptor o el ID de grupo estén configurados, podrá recibir llamadas y atenderlas.

El indicador LED verde se ilumina mientras el radioteléfono está transmitiendo y parpadea cuando está recibiendo.

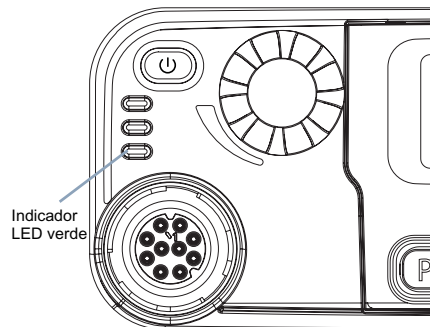

NOTA: El indicador LED verde se ilumina mientras el radioteléfono está transmitiendo y parpadea rápidamente cuando está recibiendo una llamada que tiene la privacidad activada.

Para descodificar una llamada que tiene la privacidad activada, el radioteléfono debe tener la misma clave de privacidad O los mismos valor clave e ID clave (programado por el distribuidor) que el transmisor de radio (el radioteléfono desde el que recibe la llamada).



Consulte **Privacidad** en la página 27 para obtener más información. 

Recepción y respuesta a llamadas de grupo

Para recibir una llamada de un grupo de usuarios, el radioteléfono deberá estar configurado como parte de ese grupo.

Procedimiento:

Cuando recibe una llamada de grupo:

- 1 El indicador LED verde parpadea. El radioteléfono desactiva el silencio y las llamadas entrantes suenan a través del altavoz del radioteléfono.
 -  Si la función Indicación de canal libre está activada, escuchará un tono de alerta corto en el momento en el que el radioteléfono transmisor suelte el botón **PTT**, indicando así que el canal queda libre para responder. Pulse el botón **PTT** para responder la llamada.
 -  Si la función de interrupción de voz está activada, pulse el botón **PTT** para detener la llamada actual de la radio transmisora y liberar el canal para poder hablar o responder.
- 2 Se enciende el indicador LED verde.
- 3 Espere hasta que acabe el tono de permiso de habla (si está habilitado) y hable con claridad al micrófono.
 -  Espere a que finalice el efecto local de **PTT** (si está activado) y hable al micrófono de forma clara.
- 4 Suelte el botón **PTT** para escuchar.
- 5 Si no hay actividad de voz durante un período de tiempo predeterminado, la llamada finalizará.

Consulte **Realización de llamadas de grupo** en la página 15 para obtener detalles sobre la realización de una llamada de grupo.

Recepción y respuesta a llamadas privadas

Una llamada privada es una llamada de un radioteléfono a otro.

Procedimiento:

Cuando recibe una llamada privada:

- 1 El indicador LED verde parpadea. El radioteléfono desactiva el silencio y las llamadas entrantes suenan a través del altavoz del radioteléfono.
- 2 Si la función Indicación de canal libre está activada, escuchará un tono de alerta corto en el momento en el que el radioteléfono transmisor suelte el botón **PTT**, indicando así que el canal queda libre para responder. Pulse el botón **PTT** para responder la llamada.
 -  Si la función de interrupción de voz está activada, pulse el botón **PTT** para detener la llamada actual de la radio transmisora y liberar el canal para poder hablar o responder.
- 3 Se enciende el indicador LED verde.
- 4 Espere hasta que acabe el tono de permiso de habla (si está habilitado) y hable con claridad al micrófono.
- 5 Suelte el botón **PTT** para escuchar.
- 6 Si no hay actividad de voz durante un período de tiempo predeterminado, la llamada finalizará.
- 7 Se oye un tono corto.

Consulte **Realización de llamadas privadas** en la página 16 para obtener detalles sobre la realización de una llamada privada.

Recepción de llamadas de todos

Una llamada de todos es una llamada de un radioteléfono individual a todos los radioteléfonos del canal. Se utiliza para realizar anuncios importantes que requieren de la atención total del usuario.

Procedimiento:

Cuando recibe una llamada de todos:

- 1 Suena un tono y el indicador LED parpadea en verde. El radioteléfono desactiva el silencio y las llamadas entrantes suenan a través del altavoz del radioteléfono.
- 2 Una llamada de todos no espera un período de tiempo predeterminado antes de finalizar.
 Si la función Indicación de canal libre está activada, escuchará un tono de alerta corto en el momento en el que el radioteléfono transmisor suelte el botón **PTT**, indicando así que puede utilizarse el canal.

No puede responder a una llamada de todos.

NOTA: El radioteléfono deja de recibir la llamada de todos si cambia a un canal distinto mientras está recibiendo la llamada.
Durante una llamada de todos, **no** podrá utilizar ningún botón preprogramado hasta que la llamada finalice.

Recepción y respuesta a una llamada telefónica

NOTA: Si la función Llamada telefónica está activada, podrá responder a una llamada telefónica. Póngase en contacto con el distribuidor o el administrador del sistema para obtener más información.

Llamada telefónica de grupo/privada/a todos

Procedimiento:

Cuando reciba una llamada telefónica de grupo/privada/a todos: Mantenga pulsado el botón **PTT** para hablar y suéltelo para escuchar.

NOTA: Cuando reciba una llamada telefónica a todos, podrá responder a ella o finalizarla únicamente si hay un tipo de llamada a todos asignado al canal.

■ Realización de una llamada de radioteléfono

Después de seleccionar el canal, puede seleccionar un ID o alias de suscriptor, o el ID o alias de grupo mediante el uso de:

- El botón selector de canal
- Un botón programado **Acceso de marcación rápida** 

NOTA: El radioteléfono debe tener la función Privacidad activada en el canal para enviar una transmisión con la privacidad activada. Únicamente los radioteléfonos de destino que posean la misma clave de privacidad O el mismo valor clave e ID clave que su radioteléfono podrán descodificar la transmisión.



Consulte **Privacidad** en la página 27 para obtener más información. 

La función de acceso de marcación rápida permite realizar fácilmente una llamada privada o de grupo a un ID predeterminado. Esta función solo se puede asignar a una pulsación de botón programable corta o larga. ÚNICAMENTE puede haber un ID asignado a un botón de **acceso de marcación rápida**. El radioteléfono tiene programados varios botones de **acceso de marcación rápida**.

Realización de llamadas de grupo

Para llamar a un grupo de usuarios, el radioteléfono deberá estar configurado como parte de ese grupo.

Procedimiento:

- 1 Seleccione el canal con el ID o alias de grupo activo. Consulte **Selección de un canal** en la página 12.
O
Pulse el botón de **acceso de marcación rápida** programado.
- 2 Pulse el botón **PTT** para realizar la llamada. Se enciende el indicador LED verde.
- 3 Espere hasta que acabe el tono de permiso de habla (si está habilitado) y hable con claridad al micrófono.
O
 Espere a que finalice el efecto local de **PTT** (si está activado) y hable al micrófono de forma clara.
- 4 Suelte el botón **PTT** para escuchar. Cuando el radioteléfono al que se llama responda, el indicador LED verde parpadeará.
- 5  Si la función Indicación de canal libre está activada, escuchará un tono de alerta corto en el momento en el que el radioteléfono de destino suelte el botón **PTT**, indicando así que el canal queda libre para responder. Pulse el botón **PTT** para responder.
O
Si no hay actividad de voz durante un período de tiempo predeterminado, la llamada finalizará.

Realización de llamadas privadas

Mientras que puede recibir o responder a una llamada privada iniciada a través de un radioteléfono individual autorizado, su radioteléfono deberá estar programado para que pueda iniciar una llamada privada.

Hay dos tipos de llamadas privadas. El primer tipo consiste en una verificación de presencia de radioteléfono que se realiza antes de configurar la llamada, mientras que el otro tipo configura la llamada inmediatamente.

Su distribuidor solo puede programar **uno** de esos tipos de llamadas en su radioteléfono.

Oirá un tono indicador negativo cuando realice una llamada privada mediante el botón **Acceso de marcación rápida** o el botón selector de canal, si esta última función está desactivada.

Utilice las funciones Mensaje de texto o Alerta de llamada para contactar con un radioteléfono individual. Consulte las **Funciones de mensajes de texto** en la página 27 o **Funcionamiento de la alerta de llamada** en la página 22 para obtener más información.

Procedimiento:

- 1 Seleccione el canal con el ID o alias de suscriptor activo. Consulte **Selección de un canal** en la página 12.
O
Pulse el botón de **acceso de marcación rápida** programado.
- 2 Pulse el botón **PTT** para realizar la llamada. Se enciende el indicador LED verde.
- 3 Espere hasta que acabe el tono de permiso de habla (si está habilitado) y hable con claridad al micrófono.

- 4 Suelte el botón **PTT** para escuchar. Cuando el radio llamado responda, el indicador LED verde parpadeará.
- 5 Si la función Indicación de canal libre está activada, escuchará un tono de alerta corto en el momento en el que el radioteléfono de destino suelte el botón **PTT**, indicando así que el canal queda libre para responder. Pulse el botón **PTT** para responder.
O
Si no hay actividad de voz durante un período de tiempo predeterminado, la llamada finalizará.
- 6 Se oye un tono corto.

Realización de llamadas de todos

Esta función permite que transmita a todos los usuarios del canal. El radioteléfono debe estar programado para que pueda utilizarse esta función.

Procedimiento:

- 1 Seleccione el canal con el ID o alias de grupo activo de llamada a todos. Consulte **Selección de un canal** en la página 12.
- 2 Pulse el botón **PTT** para realizar la llamada. Se enciende el indicador LED verde.
- 3 Espere hasta que acabe el tono de permiso de habla (si está habilitado) y hable con claridad al micrófono.
O
 Espere a que finalice el efecto local de **PTT** (si está activado) y hable al micrófono de forma clara.

Los usuarios del canal no pueden responder a una llamada de todos.

Realización de una llamada telefónica

NOTA: Si intenta realizar o terminar una llamada sin configurar previamente los códigos de acceso y de salida, se producirá un error y sonará un tono indicador negativo.

Procedimiento:

- 1 Pulse el botón que ha programado como **Acceso de marcación rápida** para realizar una llamada telefónica al ID predeterminado.

- 2 Si se realiza correctamente:
Sonará el tono DTMF. Se escuchará el tono de marcación del usuario del teléfono.
O
Si no se realiza correctamente:
Sonará un tono indicador negativo y el intento de llamada será fallido. Repita el paso 1.

- 3 Mantenga pulsado el botón **PTT** para hablar y suéltelo para escuchar.

- 4 Pulse el botón que ha programado como **Salida de llamada** para terminar la llamada; sonará un tono DTMF.

- 5 Si se realiza correctamente:
Sonará un tono y la radio saldrá de la pantalla Llamada telefónica.
O
Si no se realiza correctamente:
Sonará un tono indicador negativo y la radio volverá a la pantalla Llamada telefónica. Repita el paso 4 o espere a que el usuario del teléfono termine la llamada.

En las llamadas telefónicas, oirá un tono breve cuando se produzca un error al realizarlas.

■ Cómo detener una llamada de radio

Esta función permite detener una llamada privada o a grupo con el fin de liberar el canal para la transmisión. Por ejemplo, cuando una radio experimenta una situación de “micrófono atascado” en la que el usuario pulsa sin darse cuenta el botón **PTT**.

La radio debe estar programada para poder utilizar esta función.

Procedimiento:

Cuando esté situado en el canal requerido:

- 1 Pulse el botón programado **Desactivación remota de la interrupción de transmisión**.
- 2 Espere a que se produzca la confirmación.
- 3 La radio emitirá un tono indicador positivo que señala que el canal ha quedado libre.
O
La radio emitirá un tono indicador negativo que señala que no ha podido liberar el canal.

*La radio emitirá un tono indicador negativo hasta que suelte el botón **PTT** si está transmitiendo una llamada que se puede interrumpir que se detiene mediante esta función.*

■ Modo directo

Puede seguir comunicándose cuando el repetidor no esté funcionando, o cuando el radioteléfono esté fuera de la cobertura del repetidor pero dentro de la cobertura de otros radioteléfonos. Esto se llama «modo directo».

NOTA: Esta función no está disponible en Capacity Plus ni Linked Capacity Plus

Procedimiento:

- 1 Pulse el botón que ha programado previamente como **Repetidor/Modo directo**.
- 2 Oirá un tono indicador positivo, que indica que el radioteléfono se encuentra en modo directo. Aparece el icono de Modo directo.
O
Oirá un tono indicador negativo, que indica que el radioteléfono se encuentra en modo Repetidor. Desaparece el icono de Modo directo.

La configuración del modo directo se mantiene incluso después de haber apagado el radioteléfono.

■ Monitor permanente

Utilice la función Monitor permanente para monitorizar si existe actividad en un canal seleccionado.

NOTA: Esta función no está disponible en Capacity Plus ni Linked Capacity Plus

Procedimiento:

- 1 Pulse el botón que ha programado previamente como **Monitor permanente**.
- 2 Suena un tono de alerta en el radioteléfono y se enciende el indicador LED amarillo.
- 3 Pulse el botón que ha programado previamente como **Monitor permanente** para salir del modo de monitor permanente.
- 4 Suena un tono de alerta en el radioteléfono y el indicador LED se apaga.

Funciones avanzadas

Utilice esta guía de navegación para aprender más acerca de las funciones avanzadas que están disponibles con su móvil:

Listas de rastreo	página 20
Rastreo	página 20
Configuración del indicador de llamadas	página 22
Funcionamiento de las llamadas alerta	página 22
Operación de emergencia	página 23
Funciones de envío y recepción de mensajes de texto	página 27
Privacidad	página 27
Controles de varios sitios	página 28
Operario aislado	página 29
Funciones de bloqueo por contraseña	página 30
Herramientas	página 31

Listas de rastreo

Las listas de rastreo se crean y asignan a canales/grupos individuales. El radioteléfono busca actividad de voz alternando entre la secuencia canal/grupo especificada en la lista de rastreo del actual canal/grupo.

El radioteléfono admite hasta 250 listas de rastreo, con un máximo de 16 miembros en cada lista. Cada lista de rastreo admite una combinación de entradas analógicas y digitales.

NOTA: Esta función no está disponible en Capacity Plus ni Linked Capacity Plus

Rastreo

Cuando inicie un rastreo, el radioteléfono alterna entre la lista de rastreo preprogramada del canal actual y busca actividad de voz.

El indicador LED amarillo parpadea y se muestra el icono de rastreo en la pantalla.

Durante un rastreo de modo doble, si se encuentra en un canal digital y el radioteléfono está bloqueado en un canal analógico, cambiará automáticamente del modo digital al analógico durante la llamada. Esto también sucede en la situación inversa.

Hay dos formas de iniciar el rastreo:

- **Rastreo de canal principal (manual):** El radioteléfono busca todos los canales/grupos de su lista de rastreo. Para empezar el rastreo, el radioteléfono puede (según la configuración) empezar automáticamente en el canal/grupo «activo» en el que se realizó el último rastreo o en el canal en el que se inició el rastreo.
- **Rastreo automático (automático):** El radioteléfono empieza el rastreo automáticamente al seleccionar un canal/grupo que tiene activado el rastreo automático.

NOTA: Esta función no está disponible en Capacity Plus ni Linked Capacity Plus.

Inicio y parada del rastreo

Procedimiento:

- 1 Pulse el botón que ha programado previamente como **Rastreo**.
 Utilice el botón selector de canal para seleccionar un canal activando el rastreo automático.

- 2 Cuando esté activado el rastreo, el indicador LED amarillo parpadeará, y oirá un tono indicador positivo. Aparece el icono de rastreo.
 Cuando esté desactivado el rastreo, el indicador LED se apagará, y oirá un tono indicador negativo. Desaparece el icono de rastreo.



Respuesta a transmisiones durante rastreos

Durante el rastreo, el radioteléfono se detiene en un canal/grupo en el que detecte actividad. El radioteléfono se mantiene en ese canal durante un período de tiempo predeterminado, conocido como «tiempo de espera».

Procedimiento:

- 1  Si la función Indicación de canal libre está activada, escuchará un tono de alerta corto en el momento en el que el radioteléfono transmisor suelte el botón **PTT**, indicando así que el canal queda libre para responder.

- 2 Pulse el botón **PTT** durante el tiempo de espera. Se enciende el indicador LED verde.

- 3 Espere hasta que acabe el tono de permiso de habla (si está habilitado) y hable con claridad al micrófono.
  Espere a que finalice el efecto local de **PTT** (si está activado) y hable al micrófono de forma clara.

- 4 Suelte el botón **PTT** para escuchar.

- 5 Si no responde dentro del período de tiempo de espera, el radioteléfono vuelve a realizar el rastreo de otros canales/grupos.

Eliminación de canales ruidosos

Si un canal produce llamadas no deseadas o ruidos de forma continua (lo que se llama un canal con “perturbaciones”), se puede eliminar temporalmente de la lista de rastreo.

Esta posibilidad no se aplica al canal designado como canal seleccionado.

Procedimiento:

- 1 Cuando el radioteléfono bloquea un canal no deseado o un canal ruidoso, pulse el botón **Eliminación de canal ruidoso** hasta que oiga un tono.
- 2 Suelte el botón **Eliminación de canal ruidoso**. El canal ruidoso se elimina.

Restauración de canales ruidosos

Procedimiento:

Para restaurar un canal ruidoso eliminado, realice una de las siguientes acciones:

- Apague la radio y enciéndala de nuevo **O**
- Pare y vuelva a iniciar un rastreo mediante el menú o el botón preprogramado **Rastreo, O**
- Cambie el canal mediante el botón selector de canal.

■ Configuración del indicador de llamadas

Puede encender o apagar los tonos de timbre de una llamada privada (consulte **Encendido y apagado de tonos y alertas del radioteléfono** en la página 33).

Aumento del volumen del tono de alarma

Su distribuidor puede programar el radioteléfono para que le avise continuamente cada vez que una llamada se quede sin responder. Esto se hace automáticamente al aumentar el volumen del tono de alarma por encima del tiempo.

Esta función se conoce como Escalart.

■ Funcionamiento de las llamadas alerta

Los avisos de llamada alerta le permiten avisar a un usuario determinado de radioteléfono para que vuelva a llamarle cuando pueda.

Se puede acceder a esta función mediante un botón programado **Acceso de marcación rápida**.

Recepción y respuesta a una alerta de llamada

Procedimiento:

Cuando recibe un aviso de llamada:

- 1 Se oye un tono repetitivo. El indicador LED amarillo parpadea.
- 2 Pulse el botón **PTT** antes de cuatro (4) segundos después de recibir una página de alerta de llamada para responder a la llamada privada.

Cómo realizar una alerta de llamada con el botón Acceso de marcación rápida

Procedimiento:

- 1 Pulse el botón programado **Acceso de marcación rápida** para realizar una alerta de llamada a un ID predefinido.
- 2 El LED verde se ilumina cuando el radioteléfono envía la llamada alerta.
- 3 Si se recibe la confirmación de llamada de alerta, sonarán dos pitidos.
 ○
 Si no se recibe la confirmación de llamada de alerta, sonará un tono grave.

■ Operación de emergencia

La alarma de emergencia se utiliza para informar de una situación crítica. Puede iniciar una Emergencia en cualquier momento y en cualquier estado, incluso cuando haya actividad en el canal actual.

Su distribuidor puede establecer la duración de la pulsación del botón **Emergencia** programado, excepto para la pulsación larga, que es similar a la del resto de botones.

- Pulsación corta: entre 0,05 y 0,75 segundos
- Pulsación larga: entre 0,75 y 3,75 segundos

El botón **Emergencia** se asigna con la función Emergencia activada/desactivada. Póngase en contacto con su distribuidor para obtener información acerca de las operaciones asignadas al botón **Emergencia**.

*Si la pulsación corta del botón **Emergencia** está asignada a la activación del modo de emergencia, la pulsación larga estará asignada a la salida del modo de emergencia.*

*Si la pulsación larga del botón **Emergencia** está asignada a la activación del modo de emergencia, la pulsación corta estará asignada a la salida del modo de emergencia.*

La radio es compatible con **tres** alarmas de emergencia:

- Alarma de emergencia
- Alarma de emergencia con llamada
- Alarma de emergencia con transmisión de voz posterior 

Además, todas las alarmas tienen los siguientes tipos:

- **Normal:** el radioteléfono transmite una señal de alarma y muestra indicadores visuales o de audio
- **Silenciosa:** la radio transmite una señal de alarma sin mostrar indicadores visuales ni de audio. La radio recibirá llamadas sin que el altavoz de la radio emita ningún sonido hasta que pulse el botón **PTT** para iniciar la llamada.
- **Silenciosa y voz:** la radio transmite una señal de alarma sin mostrar indicadores visuales ni de audio, pero permite que suenen las llamadas entrantes mediante el altavoz de la radio.

Sólo se puede asignar una de las alarmas de emergencia mencionadas anteriormente al botón que ha programado previamente como **Emergencia** o al pedal de **emergencia**.

Envío de alarmas de emergencia

Esta función permite enviar una alarma de emergencia, una señal sin voz, que activa una indicación de alerta en un grupo de radios.

Procedimiento:

- 1 Pulse el botón programado como **Emergencia activada** o el pedal de **emergencia**.
- 2 Se enciende el indicador LED verde.

- 3 Cuando se recibe un acuse de recibo de alarma de emergencia, suena el tono de emergencia. El indicador LED verde parpadea.
 - Si el radioteléfono no recibe un acuse de recibo de alarma de emergencia, una vez que se hayan agotado todos los reintentos sonará un tono grave.
- 4 El radioteléfono sale del modo Alarma de emergencia.

Si la radio se ha establecido en Silenciosa, no mostrará ningún indicador visual o de audio durante el modo de emergencia.

Envío de alarmas de emergencia con llamada

Esta función permite enviar una alarma de emergencia a un grupo de radios. Tras el reconocimiento de una radio que esté dentro del grupo, el grupo de radios puede comunicarse a través de un canal programado como Emergencia.

Procedimiento:

- 1 Pulse el botón programado como **Emergencia activada** o el pedal de **emergencia**.
- 2 Se enciende el indicador LED verde.
- 3 Cuando se recibe un acuse de recibo de alarma de emergencia, suena el tono de emergencia. El indicador LED verde parpadea.
- 4 Pulse el botón **PTT** para realizar la llamada. Se enciende el indicador LED verde.

5 Espere hasta que acabe el tono de permiso de habla (si está habilitado) y hable con claridad al micrófono.

○

 Espere a que finalice el efecto local de **PTT** (si está activado) y hable al micrófono de forma clara.

6 Suelte el botón **PTT** para escuchar.

7 Cuando el canal libre esté libre para responder, sonará un tono de alerta corto ( si la Indicación de canal libre está activada). Pulse el botón **PTT** para responder.

○

Cuando finalice la llamada, pulse el botón **Emergencia desactivada** para salir del modo de emergencia.

*Si la radio se ha establecido en Silenciosa, no mostrará ningún indicador visual ni de audio durante el modo de emergencia ni permitirá que suene ninguna llamada en el altavoz de la radio hasta que pulse el botón **PTT** para iniciar la llamada.*

*Si la radio se ha establecido en Silenciosa y voz, no mostrará ningún indicador visual ni de audio durante el modo de emergencia, pero permitirá que suenen las llamadas entrantes en el altavoz de la radio. Los indicadores sólo aparecerán cuando se pulse el botón **PTT** para iniciar la llamada o responderla.*

Envío de alarmas de emergencia con transmisión de voz posterior

Esta función permite enviar una alarma de emergencia a un grupo de radios. El micrófono de la radio se activa automáticamente, lo que le permite comunicarse con el otro grupo de radios sin pulsar el botón **PTT**.

Este estado del micrófono se conoce también como «micrófono conectado».

Si pulsa el botón **PTT** durante el período programado previamente de transmisión con el micrófono conectado, el radioteléfono ignora la pulsación de **PTT** y permanece en modo de emergencia.

NOTA: Si pulsa el botón **PTT** mientras está conectado el micrófono y sigue pulsándolo después de que haya terminado esta conexión, el radioteléfono seguirá transmitiendo hasta que suelte el botón **PTT**.

Procedimiento:

- 1 Pulse el botón programado como **Emergencia activada** o el pedal de **Emergencia**.
- 2 Se enciende el indicador LED verde.
- 3 Una vez que haya sonado el tono, hable con claridad al micrófono. Cuando se haya conectado el micrófono, el radioteléfono transmitirá automáticamente sin que se pulse el botón **PTT** y hasta que acabe el período de «micrófono conectado».

- 4 Mientras esté transmitiendo, el indicador LED verde se encenderá.
- 5 Cuando acabe el período de «micrófono conectado», el radioteléfono dejará de transmitir automáticamente. Para volver a transmitir, pulse el botón **PTT**.

*Si la radio se ha establecido en Silenciosa, no mostrará ningún indicador visual ni de audio durante el modo de emergencia ni permitirá que suene ninguna llamada entrante en el altavoz de la radio hasta que finalice el periodo de transmisión programado con el micrófono conectado y pulse el botón **PTT**.*

*Si la radio se ha establecido en Silenciosa y voz, no mostrará ningún indicador visual ni de audio durante el modo de emergencia cuando realice la llamada con el micrófono conectado, pero permitirá el sonido a través de los altavoces de la radio cuando la radio de recepción responda una vez finalizado el período programado de transmisión con el micrófono conectado. Los indicadores sólo aparecerán al pulsar el botón **PTT**.*

NOTA: Si se produce un error en la solicitud de la alarma de emergencia, la radio no intenta enviar de nuevo la solicitud y entra directamente en el estado de micrófono conectado.

Reinicio del modo de emergencia

NOTA: Esta función sólo es aplicable a la radio que envía la alarma de emergencia.

Esto puede ocurrir en dos casos:

- Si cambia de canal mientras el radioteléfono se encuentra en modo de emergencia. Esto hará que salga del modo de emergencia. Si está activada la alarma de emergencia en este canal nuevo, el radioteléfono volverá a iniciar la emergencia.
- Si pulsa el botón que ha programado como **Emergencia activada** durante un estado de transmisión/inicio de emergencia. Esto provocará que el radioteléfono salga de este estado y vuelva a iniciar la emergencia.

Salida del modo de emergencia

NOTA: Esta función sólo es aplicable a la radio que envía la alarma de emergencia.

El radioteléfono sale del modo de emergencia cuando se da una de las siguientes circunstancias:

- Si se recibe la confirmación de alarma de emergencia (sólo para **Alarma de emergencia**), **O**
- Si se han agotado todos los intentos de enviar la alarma, **O**
- Se pulsa el botón **Emergencia desactivada**.

NOTA: Si el radioteléfono está apagado, saldrá del modo de emergencia. El radioteléfono no iniciará automáticamente el modo de emergencia cuando se vuelva a encender.

■ Funciones de envío y recepción de mensajes de texto

Envío de mensajes con notas rápidas

Puede enviar mensajes con notas rápidas preprogramados por su distribuidor mediante el botón programable.

Procedimiento:

- 1 Pulse el botón programado **Acceso de marcación rápida** para enviar un mensaje predefinido a un ID predeterminado.
 - 2 Se enciende el indicador LED verde.
 - 3 Dos pitidos indican que el mensaje se ha enviado correctamente.
O
Un tono grave indica que no se ha podido enviar el mensaje.
-

■ Privacidad

Si está activada, esta función ayuda a evitar las escuchas en un canal por parte de usuarios no autorizados mediante el uso de una solución de ininteligibilidad basada en software. Las partes de señalización e identificación del usuario de una transmisión son inteligibles.

El radioteléfono debe tener la privacidad activada en el canal para enviar una transmisión con la privacidad activada, aunque no es un requisito necesario para recibir una transmisión. Mientras se encuentra en un canal con la privacidad activada, el radioteléfono puede recibir transmisiones claras (descodificadas).

El radioteléfono admite dos tipos de privacidad:

- Privacidad básica
- Privacidad mejorada

Sólo se puede asignar al radioteléfono **UNO** de los tipos de privacidad mencionados anteriormente.

Para descodificar una llamada que tiene la privacidad activada, su radioteléfono debe estar programado para tener la misma clave de privacidad (para privacidad básica) **O** el mismo valor clave e ID clave (para privacidad mejorada) que el transmisor de radio.

Si su radioteléfono recibe una llamada ininteligible que pertenece a una clave de privacidad diferente O a un valor clave e ID clave diferentes, podrá escuchar una transmisión confusa (privacidad básica) o nada en absoluto (privacidad mejorada).

El indicador LED se ilumina en verde fijo mientras la radio está transmitiendo y parpadea rápidamente cuando está recibiendo una transmisión con la privacidad activada.

NOTA: Puede que algunos modelos de radioteléfono no ofrezcan esta función de privacidad. Póngase en contacto con el distribuidor o el administrador del sistema para obtener más información.

Procedimiento:

Pulse el botón programado **Privacidad** para activar o desactivar esta función.

■ Controles de varios sitios

Estas funciones están disponibles cuando el canal actual del radioteléfono forma parte de una configuración de conexión del sitio IP o Linked Capacity Plus.

Consulte **Conexión del sitio IP** en la página 7 y **Linked Capacity Plus** en la página 8 para obtener más información acerca de esas configuraciones.

Iniciar una búsqueda de sitio automática

NOTA: El radioteléfono **sólo** busca un nuevo sitio si la señal actual es débil o cuando el radioteléfono no puede detectar ninguna señal procedente del sitio actual. Si el valor RSSI es fuerte, el radioteléfono permanece en el sitio actual.

Procedimiento:

- 1 Pulse el botón **Bloqueo del sitio encendido/apagado**.
- 2 Suena un tono.
- 3 El indicador LED amarillo parpadea rápidamente cuando el radioteléfono está buscando un nuevo sitio y se apaga en el momento en el que lo encuentra.

*El radioteléfono también ejecuta una búsqueda de sitios automática (el sitio está desbloqueado) al pulsar el botón **PTT** o durante la transmisión de datos si el canal actual, un canal de ubicación múltiple con una lista de navegación adjunta, está fuera de cobertura.*

Detener una búsqueda de sitio automática

Cuando el radioteléfono está buscando un nuevo sitio:

Procedimiento:

- 1 Pulse el botón **Bloqueo del sitio encendido/apagado**.
- 2 Suena un tono y el indicador LED se apaga.

Iniciar una búsqueda de sitio manual

Procedimiento:

- 1 Pulse el botón programado **Navegación manual de sitios**.
- 2 Suena un tono y el indicador LED verde parpadea.
- 3 Suena un tono indicador positivo y el LED se apaga, lo que indica que el radioteléfono ha encontrado un sitio.
O
Suena un tono indicador negativo y el LED se apaga, lo que indica que el radioteléfono no puede encontrar un sitio.

■ Operario aislado

Esta función solicita que se envíe un mensaje de emergencia si no hay actividad del usuario durante un periodo de tiempo predefinido, como cualquier pulsación de un botón del radioteléfono o activación del selector de canales.

Tras un período programado de tiempo de inactividad por parte del usuario, el radioteléfono avisa de antemano al usuario a través de un indicador de audio cuando el temporizador de inactividad se agota.

Si el usuario sigue sin confirmarlo antes de que se agote el temporizador de recordatorio predefinido, el radioteléfono inicia una alarma de emergencia.

Únicamente se asigna a esta función **una** de las siguientes alarmas de emergencia:

- Alarma de emergencia
- Alarma de emergencia con llamada
- Alarma de emergencia con transmisión de voz posterior 

El radioteléfono permanece en el estado de emergencia permitiendo que se emitan mensajes de voz hasta que se realice una acción. Consulte **Operación de emergencia** en la página 23 para obtener información sobre las formas de salir de Emergencia.

Esta función se limita a los radioteléfonos con esta función activada. Póngase en contacto con el distribuidor o el administrador del sistema para obtener más información.

■ Funciones de bloqueo por contraseña

Si está activada, esta función le permite acceder a la radio mediante la introducción de una contraseña durante el encendido. Puede usar un micrófono con teclado o el botón selector de canal para introducir la contraseña.

📄 Acceso a la radio mediante contraseña

Procedimiento:

Conecte la radio.

- 1 Oirá un tono continuo.
- 2 Pulse el botón selector de canal para seleccionar un dígito y el botón frontal **P2** para introducir el dígito seleccionado. Introduzca los dígitos restantes de la contraseña de la misma manera.
- 3 Cuando se ha introducido el cuarto y último dígito de la contraseña, la radio comprueba automáticamente la validez de la contraseña.
Si la contraseña es correcta:
La radio se encenderá. Consulte **Encendido de la radio** en la página 2.
○
Si la contraseña es incorrecta:
Oirá un tono continuo. Repita los pasos 1 y 2.
○
La tercera vez que introduce una contraseña incorrecta, la radio entra en el estado de bloqueo. Suena un tono y el indicador LED amarillo parpadea dos veces.

*La radio permanece en un estado de bloqueo durante 15 minutos, y responde a las entradas del botón **Encendido/apagado**.*

NOTA: La radio no puede recibir ninguna llamada, incluso llamadas de emergencia, en un estado de bloqueo.

El uso del pedal de **Emergencia** cancela la introducción de la contraseña para acceder a la radio.

📄 Desbloqueo de la radio en estado de bloqueo

Procedimiento:

Espere 15 minutos. Repita los pasos 1 a 3 indicados en **Acceso a la radio mediante contraseña** en la página 30.

○

Encienda la radio si la ha apagado durante el estado de bloqueo.

- 1 Suena un tono y el indicador LED amarillo parpadea dos veces. La pantalla muestra el mensaje **Radio bloqueada**.
- 2 Espere 15 minutos. Repita los pasos 1 a 3 indicados en **Acceso a la radio mediante contraseña** en la página 30.

La radio inicia el temporizador de 15 minutos del estado de bloqueo cuando enciende la radio.

Herramientas

Configuración del nivel del silenciador

Puede ajustar el nivel del silenciador del radioteléfono para eliminar las llamadas no deseadas con señales bajas de transmisión o canales que tengan un ruido de fondo más alto de lo normal.

Configuración: Normal: es el predeterminado. **Cerrado:** elimina las llamadas no deseadas o el ruido de fondo. Sin embargo, las llamadas desde ubicaciones remotas también pueden eliminarse.

Procedimiento:

- 1 Pulse el botón que ha programado previamente como **Silenciador**.
- 2 Oirá un tono indicador positivo, que indica que el radioteléfono está funcionando con silenciador comprimido.
 - Oirá un tono indicador negativo, que indica que el radioteléfono está funcionando con silenciador normal.

Configuración del nivel de potencia

Puede personalizar el nivel de potencia del radioteléfono a alto o bajo en cada canal.

Configuración: Alta: permite la comunicación con radioteléfonos situados a una distancia considerable de usted. **Baja:** permite la comunicación con radioteléfonos más próximos entre sí.

Procedimiento:

- 1 Pulse el botón que ha programado previamente como **Nivel de potencia**.
- 2 Oirá un tono indicador positivo, que indica que el radioteléfono está transmitiendo a baja potencia.
 - Oirá un tono indicador negativo, que indica que el radioteléfono está transmitiendo a alta potencia.

Activación o desactivación de las funciones de tarjeta opcional

Un canal admite hasta 6 funciones de tarjeta opcional. Póngase en contacto con el distribuidor o el administrador del sistema para obtener más información.

Procedimiento:

Pulse el botón programado **Función de tarjeta opcional** para activar o desactivar la función.

Apagar o encender la función de transmisión por voz (VOX)

Esta función le permite iniciar una llamada de manos libres en un canal programado. El radioteléfono transmite automáticamente, durante un período programado, cuando el micrófono del accesorio VOX detecta la voz.

NOTA: Tal vez necesite apagar el radioteléfono y encenderlo de nuevo tras separar el micrófono VOX para permitir que el radioteléfono cambie a otro accesorio válido.

Si pulsa el botón **PTT** mientras el radioteléfono está en funcionamiento, VOX se desactivará. Para volver a activar VOX, siga **uno** de estos pasos:

- Apague el radioteléfono y, a continuación, vuelva a encenderlo **O**
- Cambie el canal mediante el botón selector de canal **O**
- Siga el procedimiento que se indica a continuación.

NOTA: Sólo se puede activar o desactivar esta función en los radioteléfonos en los que esta característica está activada. Póngase en contacto con el distribuidor o el administrador del sistema para obtener más información.

Procedimiento:

Pulse el botón **VOX** programado para activar o desactivar la función.

Si la función del tono Permitir hablar está habilitada, utilice una palabra que inicie la llamada. Espere hasta que acabe el tono Permitir hablar antes de empezar a hablar con claridad al micrófono.

Activación o desactivación del sistema de dirección pública

Puede activar y desactivar el sistema de dirección pública (PA) interno del radioteléfono.

Procedimiento:

Pulse el botón programado **PA activada/desactivada** para activar o desactivar la función.

Activación o desactivación del sistema de dirección pública externo

Puede activar o desactivar la salida de audio entre el amplificador del altavoz de la dirección pública (PA) conectado y el sistema de dirección pública (PA) interno de la radio.

Procedimiento:

Pulse el botón programado **PA externa activada/desactivada** para activar o desactivar la función.

Encendido y apagado de Bocina/Luces

El radioteléfono puede notificarle una llamada entrante mediante la función de bocina y luces. Cuando esté activada, una llamada entrante hará que suene la bocina del vehículo y que se enciendan las luces.

Esta función deberá instalarla el distribuidor mediante el conector de accesorios trasero del radioteléfono.

Procedimiento:

- 1 Pulse el botón que ha programado previamente como **Bocina/Luces**.
- 2 Oirá un tono indicador positivo, que indica que la función de bocina y las luces está activada.
O
Oirá un tono indicador negativo, que indica que la función de bocina y las luces está desactivada.

Encendido y apagado de tonos y alertas del radioteléfono

Puede activar y desactivar los tonos y alertas del radioteléfono (excepto el tono de alerta de emergencia entrante) siempre que lo necesite.

Procedimiento:

- 1 Pulse el botón que ha programado previamente como **Todos los tonos/alertas**.
- 2 Oirá un tono indicador positivo, que indica que todos los tonos y alertas están activados.
O
Oirá un tono indicador negativo, que indica que todos los tonos y alertas están desactivados.

Garantía limitada

PRODUCTOS DE COMUNICACIÓN DE MOTOROLA

I. ELEMENTOS CUBIERTOS Y DURACIÓN DE LA GARANTÍA:

MOTOROLA SOLUTIONS, INC. (en adelante, "MOTOROLA") garantiza los productos de comunicación fabricados por MOTOROLA que se indican a continuación (en adelante, el "producto") contra defectos materiales y de fabricación con un uso y un servicios normales durante un período a contar a partir de la fecha de compra de acuerdo con las especificaciones siguientes:

Radioteléfonos portátiles digitales de la serie DM	Dos (2) años
Accesorios del producto	Un (1) año

MOTOROLA, a su discreción, reparará gratuitamente el producto (con piezas nuevas o reacondicionadas), lo sustituirá (con un producto nuevo o reacondicionado) o reembolsará el importe de compra del producto durante el período de garantía siempre y cuando se devuelva de conformidad con las condiciones de la presente garantía. Las piezas o tarjetas sustituidas quedan garantizadas durante el restante período de garantía original pertinente. Todas las piezas sustituidas del producto pasarán a ser propiedad de MOTOROLA.

MOTOROLA otorga la presente garantía limitada única y expresamente al comprador final y, por lo tanto, no se puede asignar o transferir a ninguna otra parte. Esta es la garantía completa del producto fabricado por MOTOROLA. MOTOROLA no asume ninguna obligación o responsabilidad por las adiciones o modificaciones a la presente garantía a menos que una persona

responsable de MOTOROLA así lo establezca en un documento por escrito y debidamente firmado.

Salvo acuerdo por separado entre MOTOROLA y el comprador final, MOTOROLA no garantiza la instalación, el mantenimiento ni el servicio del producto.

MOTOROLA no puede responsabilizarse en ningún caso de los equipos auxiliares que no hayan sido suministrados por MOTOROLA, que estén conectados o se utilicen en conexión con el producto ni del funcionamiento del producto con cualquier equipo auxiliar y, en consecuencia, se excluyen expresamente de la presente garantía todos los equipos mencionados. Puesto que todos los sistemas que pueden utilizar el producto son exclusivos, MOTOROLA renuncia a cualquier responsabilidad relativa al alcance, la cobertura o el funcionamiento del sistema en su conjunto en el marco de la presente garantía.

II. DISPOSICIONES GENERALES:

La presente garantía establece el pleno alcance de las responsabilidades de MOTOROLA en relación con el producto. La reparación, la sustitución o el reembolso del importe de compra, a discreción de MOTOROLA, son las únicas vías de recurso. LA PRESENTE GARANTÍA PREVALECE DE FORMA EXCLUSIVA SOBRE TODAS LAS DEMÁS GARANTÍAS EXPRESAS. LAS GARANTÍAS IMPLÍCITAS, INCLUIDAS, SIN LIMITACIÓN ALGUNA, LAS GARANTÍAS IMPLÍCITAS DE COMERCIALIZACIÓN Y ADECUACIÓN PARA CUALQUIER PROPÓSITO EN PARTICULAR SE LIMITAN A LA DURACIÓN DE LA PRESENTE GARANTÍA LIMITADA. EN NINGÚN CASO, MOTOROLA SERÁ RESPONSABLE POR DAÑOS QUE EXCEDAN EL IMPORTE DE COMPRA DEL PRODUCTO, PÉRDIDA DE USO, PÉRDIDA DE TIEMPO, MOLESTIAS, PÉRDIDA COMERCIAL, PÉRDIDA DE

BENEFICIOS O AHORROS, O CUALQUIER OTRO DAÑO INCIDENTAL, ESPECIAL O CONSECUENTE DERIVADO DEL USO O LA INCAPACIDAD DE UTILIZAR DICHO PRODUCTO, EN LA MEDIDA EN QUE LA LEY PERMITA EXONERAR DICHA RESPONSABILIDAD.

III. DERECHOS DE LEGISLACIONES ESTATALES:

DETERMINADOS ESTADOS NO PERMITEN LA EXCLUSIÓN O LA LIMITACIÓN POR DAÑOS INCIDENTALES O CONSECUENTES, O LA LIMITACIÓN SOBRE LA DURACIÓN DE UNA GARANTÍA IMPLÍCITA Y, EN CONSECUENCIA, ES POSIBLE QUE NO SE APLIQUEN LA LIMITACIÓN O LAS EXCLUSIONES DESCRITAS ANTERIORMENTE.

La presente garantía proporciona derechos legales específicos y, asimismo, existen otros derechos que pueden variar según el estado.

IV. OBTENCIÓN DEL SERVICIO DE GARANTÍA:

Para recibir el servicio de garantía, debe presentar una prueba de compra (que incluya la fecha de compra y el número de serie del componente del producto) así como remitir o enviar el componente del producto, el transporte y el seguro prepago a un centro de servicio de garantía autorizado. MOTOROLA proporcionará el servicio de garantía a través de uno de sus centros de servicio de garantía autorizados. Para obtener su servicio de garantía, primero puede ponerse en contacto con la empresa a la que adquirió el producto (por ejemplo, el distribuidor o el proveedor de servicios de comunicación).

V. ELEMENTOS NO CUBIERTOS POR LA GARANTÍA:

A) Defectos o daños resultantes del uso del producto en un modo distinto al normal o habitual.

B) Defectos o daños producidos por un uso indebido, accidentes, agua o negligencia.

C) Defectos o daños producidos como resultado de pruebas incorrectas, el funcionamiento, el mantenimiento, la instalación, alteraciones, modificaciones o ajustes.

D) Rotura o deterioro de antenas, a menos que estén causados directamente por defectos materiales o de fabricación.

E) Un producto sujeto a modificaciones desmontajes o reparaciones no autorizados del producto (incluidos, sin limitación alguna, la adición al producto de equipos no suministrados por MOTOROLA) que afecten negativamente al rendimiento del producto o interfieran con la inspección y la comprobación normales del producto de MOTOROLA para la verificación de cualquier reclamación de garantía.

F) Un producto sin número de serie o con el número de serie ilegible.

G) Las baterías recargables, si:

(1) las juntas de la carcasa de la batería de pilas están rotas o muestran evidencia de manipulación.

(2) el daño o el defecto se debe a la recarga o al uso de la batería en equipos o servicios distintos del producto para la que ha sido diseñado.

H) Costes de transporte al departamento de reparaciones.

I) Un producto que, debido a la alteración ilegal o no autorizada del software/firmware del producto, no funcione de acuerdo con las especificaciones publicadas por MOTOROLA o las etiquetas de certificación FCC vigentes del producto en el momento en el que el producto fue inicialmente distribuido por MOTOROLA.

J) Ralladuras u otros daños en las superficies del producto que no afecten al funcionamiento del producto.

K) Desgaste normal y habitual.

VI. DISPOSICIONES SOBRE PATENTES Y SOFTWARE:

MOTOROLA defenderá, por cuenta propia, cualquier disputa legal en contra del comprador final en la medida en que se fundamente en la reclamación de que el producto o sus piezas infringen una patente estadounidense, y MOTOROLA compensará los costes y daños finalmente imputados al comprador final en el marco de cualquier disputa legal que se pueda atribuir a cualquiera de esas reclamaciones. No obstante, la defensa y los pagos están condicionados a los casos siguientes:

- A) Que dicho comprador notifique inmediatamente y por escrito a MOTOROLA acerca de la reclamación.
- B) Que MOTOROLA ostente el control exclusivo de la defensa de dicha disputa legal y de todas las negociaciones para su liquidación o acuerdo.
- C) En caso de que el producto o sus piezas se conviertan, o según MOTOROLA, puedan convertirse en objeto de alegación de incumplimiento de una patente estadounidense, el comprador permitirá a MOTOROLA, a su discreción y por cuenta propia, lograr que el comprador ostente el derecho de seguir utilizando el producto o las piezas para su sustitución o modificación de modo que se convierta en no ilegítima, u otorgar al comprador un crédito por el producto o sus piezas en concepto de depreciación y aceptar su restitución. La depreciación corresponderá a una cantidad anual invariable durante la vida útil del producto o sus piezas, según establezca MOTOROLA.

MOTOROLA no será responsable de reclamaciones por el incumplimiento de patentes en función de la combinación del producto o sus piezas suministrados de acuerdo con la presente licencia, en relación con el software, los aparatos o los dispositivos que no haya suministrado MOTOROLA. MOTOROLA tampoco acepta ninguna responsabilidad por el uso de equipos auxiliares o software que no hayan sido suministrados por MOTOROLA y que esté conectado o se utilicen en conexión con el producto. Las disposiciones anteriores establecen la plena responsabilidad de MOTOROLA en relación con el incumplimiento de patentes por el producto o cualquiera de sus partes.

Las legislaciones de los Estados Unidos y de otros países reservan ciertos derechos exclusivos a favor de MOTOROLA sobre el software con copyright de MOTOROLA tales como los derechos exclusivos para reproducir en copias y distribuir copias de dicho software de MOTOROLA. El software de MOTOROLA se puede utilizar exclusivamente en el producto en el que el software se incluyó originalmente y, por lo tanto, se prohíbe la sustitución, la copia, la distribución y la modificación de cualquier forma de dicho software en ese producto así como el uso destinado a producir cualquier producto derivado. Asimismo, se prohíbe cualquier otro uso, incluidos, sin limitación alguna, la alteración, la modificación, la reproducción, la distribución o la ingeniería inversa del software de MOTOROLA o el ejercicio de derechos en el software de MOTOROLA. No se concede ninguna licencia implícitamente, ni por impedimento legal ni de cualquier otra forma, por los derechos de patente o copyright de MOTOROLA.

VII. LEY APLICABLE:

La presente garantía se rige por las legislaciones del estado de Illinois, EE. UU.

Spis treści

Ten Podręcznik użytkownika zawiera wszystkie informacje niezbędne do użytkowania radiotelefonów przewoźnych z serii MOTOTRBO.

Ważne informacje dotyczące bezpieczeństwa	iii
Bezpieczne użytkowanie produktów i narażenie na promieniowanie o częstotliwości radiowej (RF)	iii
Wersja oprogramowania	iii
Prawa autorskie do oprogramowania	iv
Wprowadzenie	1
Jak korzystać z Podręcznika użytkownika	1
Informacje udostępniane przez dystrybutora/administradora systemu	1
Włączanie radiotelefonu	2
Regulacja głośności	2
Elementy regulacyjne radiotelefonu	3
Regulacyjne radiotelefonu	3
Przyciski programowane	4
Konfigurowalne funkcje radiotelefonu	4
Konfigurowalne ustawienia/narzędzia	5
Przycisk nadawania (PTT)	5
Przełączanie pomiędzy konwencjonalnym trybem analogowym a cyfrowym	6
Łączenie z siecią IP	7
Capacity Plus	7
Linked Capacity Plus	8

Wskaźniki stanu	9
Wyświetl ikony	9
Wskaźniki świetlne	9
Sygnały dźwiękowe	10
Wskaźniki dźwiękowe	10
Odbieranie i inicjowanie połączeń	11
Wybór strefy	11
Wybór kanału	12
Odbieranie i odpowiadanie na połączenie radiowe	12
Odbieranie połączenia grupowego	13
Odbieranie połączenia prywatnego	13
Odbieranie połączenia zbiorczego	14
Odbieranie i reagowanie na Wywołanie telefoniczne	14
Wywołanie telefoniczne jako Wywołanie grupowe/indywidualne/wszystkich	14
Inicjowanie połączenia radiowego	15
Inicjowanie połączenia grupowego	15
Inicjowanie połączenia prywatnego	15
Inicjowanie połączenia zbiorczego	16
Wykonywanie wywołania telefonicznego	17
Zatrzymywanie Wywołania radiotelefonu	18
Pomijanie przekaźnika	18
Stałe monitorowanie	19
Funkcje zaawansowane	20
Listy skanowania	20
Skanowanie	20
Rozpoczynanie i kończenie skanowania	21
Odbieranie połączeń podczas skanowania	21

Eliminacja kanału uciążliwego	22	Włączanie/wyłączanie funkcji płytki opcji	31
Przywracanie kanału uciążliwego	22	Włączanie i wyłączanie funkcji nadawania	
Ustawienia wskaźnika połączenia	22	uruchamianego głosem (VOX)	32
Zwiększanie głośności dźwięku alarmu	22	Włączanie lub wyłączanie systemu	
Alert połączenia	22	nagłośnienia (PA)	32
Odbieranie i odpowiadanie na alert połączenia	22	Włączanie lub wyłączanie zewnętrznego systemu	
Wysyłanie Sygnalizacji wywołania przy		nagłośnienia (PA)	32
pomocy przycisku Szybkiego wywołania	23	Włączanie/wyłączanie sygnałów dźwiękowych/	
Tryb awaryjny	23	światlnych	33
Wysyłanie alarmu awaryjnego	24	Włączanie/wyłączanie dźwięków/alertów	
Wysyłanie alarmu awaryjnego z połączeniem	24	radiotelefonu	33
Wysyłanie alarmu awaryjnego z żądaniem		Ograniczona gwarancja	34
połączenia głosowego	25		
Ponowne inicjowanie trybu awaryjnego	26		
Zakończenie trybu awaryjnego	26		
Wiadomości tekstowe	27		
Wysyłanie krótkiej wiadomości tekstowej	27		
Prywatność	27		
Sterowanie wieloma miejscami	28		
Włączanie automatycznego szukania sieci	28		
Wyłączanie automatycznego szukania sieci	29		
Włączanie ręcznego szukania sieci	29		
Funkcja Lone Worker (Samotny operator)	29		
Funkcje blokady hasła	30		
Uzyskiwanie dostępu do radiotelefonu za pomocą			
hasła.	30		
Odblokowywanie telefonu ze stanu zablokowania	30		
Narzędzia	31		
Konfigurowanie poziomu blokady szumów	31		
Konfigurowanie poziomu mocy	31		

Ważne informacje dotyczące bezpieczeństwa

Bezpieczne użytkowanie produktów i narażenie na promieniowanie o częstotliwości radiowej (RF)



Przestroga

Przed rozpoczęciem korzystania z tego produktu należy przeczytać zalecenia dotyczące bezpiecznego użytkowania, zamieszczone w broszurze "Zasady bezpiecznego używania wyrobu oraz narażenie na działanie promieniowania RF" (Product Safety and RF Exposure) dostarczonej razem z radiotelefonem.

UWAGA!

Ten radiotelefon może być wykorzystywany jedynie do celów profesjonalnych - zgodnie z wymaganiami FCC/ICNIRP, dotyczącymi narażenia na oddziaływanie fal radiowych. Przed rozpoczęciem użytkowania należy przeczytać informacje dotyczące zagrożeń związanych z promieniowaniem RF oraz zapoznać się z instrukcjami dotyczącymi obsługi urządzeń, zamieszczonymi w broszurze "Zasady bezpiecznego używania wyrobu oraz narażenie na działanie promieniowania RF" (Product Safety and RF Exposure) dostarczonej razem z radiotelefonem (nr publikacji firmy Motorola 6866537D37), aby zapewnić zgodność z limitami narażenia na promieniowanie RF.

W celu uzyskania listy zatwierdzonych przez Motorolę anten oraz innych akcesoriów należy odwiedzić następującą stronę internetową:

<http://www.motorolasolutions.com>

Wersja oprogramowania

Wszystkie funkcje opisane w poniższych częściach są obsługiwane przez wersję oprogramowania **R01.09.00** lub późniejszą.

Aby uzyskać więcej informacji o wszystkich instalowanych funkcjach, należy skontaktować się ze sprzedawcą lub administratorem systemu.



Prawa autorskie do oprogramowania

Wyroby opisane w niniejszej instrukcji mogą zawierać programy zapisane w pamięciach półprzewodnikowych lub innych podzespołach, które podlegają ochronie wg. zasad praw autorskich do oprogramowania. Prawo Stanów Zjednoczonych Ameryki Północnej i innych krajów chroni interes firmy Motorola Europe oraz Motorola Inc. w zakresie wyłączności własności programów komputerowych, włączając prawo do kopiowania i reprodukcji tych programów w jakiegokolwiek formie. Zgodnie z powyższym, każdy program komputerowy objęty prawami autorskimi, zawarty w urządzeniach opisywanych w niniejszej instrukcji może być skopiowany lub powielony w jakiegokolwiek formie wyłącznie po uzyskaniu pisemnej zgody właściciela tych praw. Ponadto, zakup tych urządzeń nie może być traktowany bezpośrednio ani w domyśle, jako nabycie praw do korzystania z licencji, patentów i zastosowań patentów właściciela, poza normalną eksploatacją określoną w umowie kupna-sprzedaży.

Technologia kodowania głosu AMBE+2™ wykorzystana w tym produkcie jest chroniona przez prawa firmy Digital Voice Systems Inc. dotyczące własności intelektualnej, z prawami patentowymi i autorskimi oraz tajemnicą handlową włącznie.

Ta technologia kodowania głosu jest licencjonowana wyłącznie do użytku z tym wyposażeniem komunikacyjnym. Zabronione jest dekompilowanie, inżynieria wsteczna lub demontowanie kodu obiektowego albo konwertowanie w inny sposób do czytelnej formy przez użytkowników korzystających z tej technologii.

Numery Pat. U.S.A.: #5,870,405, #5,826,222, #5,754,974, #5,701,390, #5,715,365, #5,649,050, #5,630,011, #5,581,656, #5,517,511, #5,491,772, #5,247,579, #5,226,084 i #5,195,166.

Wprowadzenie

W tej sekcji omówiono następujące zagadnienia:

Jak korzystać z Podręcznika użytkownika.	str. 1
Informacje udostępniane przez dystrybutora/ administratora systemu	str. 1
Włączanie radiotelefonu	str. 2
Regulacja głośności.	str. 2

■ Jak korzystać z Podręcznika użytkownika

W tym Podręczniku użytkownika zamieszczono podstawowe informacje dotyczące korzystania z radiotelefonów przewoźnych MOTOTRBO z wyświetlaczem numerycznym.

Lokalny dystrybutor lub administrator systemu może jednak dostosować radiotelefon zgodnie z wymaganiami użytkownika. Aby uzyskać więcej informacji, należy skontaktować się z lokalnym dystrybutorem lub administratorem systemu.

Poniższe ikony używane w niniejszej instrukcji oznaczają funkcje obsługiwane w standardowym trybie analogowym lub cyfrowym:



Oznacza funkcję obsługiwaną **wyłącznie w standardowym trybie analogowym**.



Oznacza funkcję obsługiwaną **wyłącznie w standardowym trybie cyfrowym**.

Funkcje dostępne **zarówno** w standardowym trybie analogowym, jak i cyfrowym **nie** są oznaczone ikoną.

Funkcje dostępne w konwencjonalnym trybie wielu miejsc są opisane w punkcie **Podłączenie trybu Miejsca IP** na str. 7.

Wybrane funkcje są **również** dostępne w trybie trunkingowym w systemie zamkniętym (single site) Capacity Plus. Więcej informacji w rozdziale pt. **Capacity Plus** na str. 7.

Wybrane funkcje są **również** dostępne w trybie trunkingu wielu miejsc, Linked Capacity Plus. Dodatkowe informacje podano w punkcie **Linked Capacity Plus** na str. 8.

■ Informacje udostępniane przez dystrybutora/administratora systemu

Można skontaktować się z lokalnym dystrybutorem lub administratorem systemu, aby uzyskać następujące informacje:

- Czy radiotelefon jest zaprogramowany z ustawieniami wstępnymi kanałów konwencjonalnych?
- Które przyciski zostały zaprogramowane w celu dostępu do innych funkcji?
- Jakie opcjonalne akcesoria mogą być zgodne z wymaganiami użytkownika?
- Jakie są najlepsze praktyki wykorzystania radiotelefonu dla efektywnej komunikacji?
- Jakie procedury konserwacji pomagają przedłużyć okres eksploatacji radiotelefonu?

■ Włączanie radiotelefonu

Naciśnij przycisk **W!**/
Wy!.

Zielony wskaźnik miga, a ekran numeryczny zostaje podświetlony.

Generowany jest krótki sygnał dźwiękowy informujący o pomyślnym przeprowadzeniu testu automatycznego.

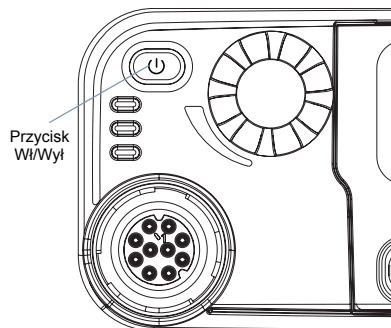

UWAGA: Sygnał dźwiękowy nie jest generowany podczas włączania zasilania, jeżeli dźwięki/alerty radiotelefonu są wyłączone (zob. **Włączanie/wyłączenie dźwięków/alertów radiotelefonu** na str. 33).

Jeżeli radiotelefon nie jest włączany, należy skontaktować się z lokalnym dystrybutorem.

Aby wyłączyć radiotelefon naciśnij i przytrzymaj przycisk W!/Wy!

■ Regulacja głośności

Aby zwiększyć głośność, należy obrócić **pokrętko głośności** w kierunku zgodnym z ruchem wskazówek zegara.

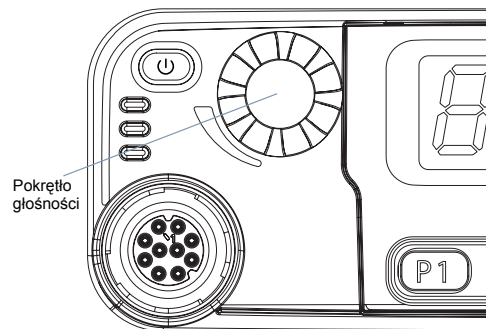

Aby zmniejszyć głośność, należy obrócić to pokrętko w kierunku przeciwnym do ruchu wskazówek zegara.

UWAGA: Radiotelefon może zostać zaprogramowany tak, aby posiadał minimalny poziom głośności, którego nie można zmniejszyć. Szczegółowe informacje można uzyskać od dealera lub administratora systemu.

Elementy regulacyjne radiotelefonu

W tej sekcji omówiono następujące zagadnienia:

Regulacyjne radiotelefonu	str. 3
Przyciski programowane	str. 4
Przycisk nadawania (PTT).	str. 5
Przełączanie pomiędzy konwencjonalnym trybem analogowym a cyfrowym	str. 6
Łączenie z siecią IP.	str. 7
Capacity Plus.	str. 7
Linked Capacity Plus.	str. 8

■ Regulacyjne radiotelefonu

- 1 Przycisk Wł/Wył
- 2 Pokrętko głośności
- 3 Wyświetlacz
- 4 Przełącznik kanałów
- 5 Głośnik
- 6 Przycisk przedni P2*

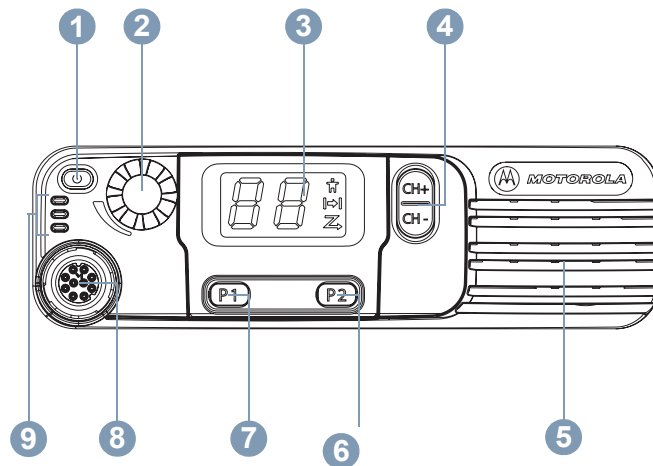

- 7 Przycisk przedni P1*
- 8 Złącze akcesoriów
- 9 Wskaźniki świetlne

* Przyciski programowane.

■ Przyciski programowane

Sprzedawca może zaprogramować sześć programowanych przycisków jako skróty **do funkcji radiotelefonu** lub maksymalnie sześć (6) **zadanych kanałów/grup**, w zależności od czasu trwania naciśnięcia przycisku:

- Krótkie naciśnięcie – Szybkie naciśnięcie i zwolnienie przycisku.
- Długie naciśnięcie – Naciśnięcie i przytrzymanie przez zaprogramowany czas.
- Przytrzymanie – Naciśnięcie i przytrzymanie przycisku.

UWAGA: Zaprogramowany czas naciśnięcia przycisku obowiązuje dla wszystkich przypisywanych funkcji lub ustawień radiotelefonu/urządzenia dodatkowego. Więcej informacji na temat zaprogramowanego czasu naciśnięcia przycisku **Alarmowego** znajduje się w części **Tryb awaryjny** na str. 23.

📄 Konfigurowalne funkcje radiotelefonu

Tryb awaryjny – Zależnie od zaprogramowanej konfiguracji inicjowanie lub anulowanie alarmu awaryjnego lub połączenia.

Wi/Wył Zewn. PA – przełączanie routowania pakietów audio pomiędzy podłączonym wzmacniaczem głośnikowym systemu nagłośnienia (PA), a wewnętrznym systemem nagłośnienia (PA) radiotelefonu.

Ręczne szukanie sieci*‡  – Rozpoczyna ręczne szukanie sieci.

Eliminacja kanału uciążliwego*‡ – Tymczasowe usunięcie niepożądanego kanału, z wyjątkiem wybranego kanału, z listy skanowania. Wybrany kanał dotyczy wybranej przez użytkownika kombinacji strefa/kanał, z którego skanowanie jest inicjowane.

Szybkie wywołanie  – Bezpośrednio inicjuje predefiniowane Wywołanie prywatne, Wywołanie telefoniczne lub Wywołanie grupowe, Sygnalizację wywołania lub Wiadomość z tekstem skrótowym bądź zawraca użytkownika do zadanego kanału.

Funkcja płytki opcji – włączanie lub wyłączanie funkcji płytki opcji dla kanałów uaktywnianych płytką opcji.

Wi/Wył PA – włączanie lub wyłączanie wewnętrznego systemu nagłośnienia (PA) radiotelefonu.

Stałe włączenie monitora*‡ – Monitorowanie wybranego kanału dla całego ruchu radiowego aż do chwili, kiedy ta funkcja zostanie wyłączona.

Zamknij telefon  – Kończy wywołanie telefoniczne.

Prywatność  – włączanie lub wyłączanie funkcji prywatności.

Przełącznik/Bez przełącznika*‡ – Przełączanie między trybem korzystania z przełącznika i komunikowaniem się bezpośrednio z innym radiotelefonem.

Skanowanie*‡ – Włączenie lub wyłączenie skanowania.

* Nie dotyczy trybu Capacity Plus

‡ Nie dotyczy Linked Capacity Plus

Połącz/rozłącz z siecią*  – Włącza lub wyłącza automatyczne szukanie sieci.

Telemetria  – Kontrolowanie końcówki wyjściowej radiodbiornika lokalnego lub zdalnego.

Zdalne wyłączenie przerywania transmisji  – Zatrzymuje aktualne, przerywalne wywołanie, by zwolnić kanał.

Nadawanie uruchamiane głosem (VOX) – Włącza lub wyłącza funkcję VOX.

Strefa – Umożliwia wybór strefy z listy.

Konfigurowalne ustawienia/narzędzia

Wszystkie dźwięki/Alerty – Włączenie lub wyłączenie wszystkich sygnałów dźwiękowych.

Poziom mocy – Przelączanie wysokiego i niskiego poziomu mocy nadawania.

Blokada szumów  – Przelączanie normalnej i silnej blokady szumów.

■ Przycisk nadawania (PTT)

Przycisk **PTT** na bocznym panelu obudowy mikrofonu pełni dwie podstawowe funkcje:

- Po nawiązaniu połączenia przycisk **PTT** umożliwia nadawanie do innych radiotelefonów uwzględnionych w danym połączeniu.

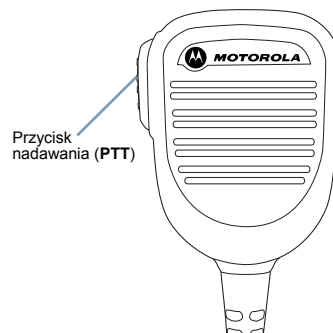



Naciśnij i przytrzymaj przycisk **PTT**, aby mówić do mikrofonu. Aby słuchać, zwolnij przycisk **PTT**.

Mikrofon jest włączany po naciśnięciu przycisku **PTT**.

- Jeżeli połączenie nie zostało nawiązane, przycisk **PTT** umożliwia zainicjowanie nowego połączenia (zob. **Inicjowanie połączenia radiowego** na str. 15).

*Zależnie od zaprogramowania, jeżeli jest włączony Ton Zezwolenia na rozmowę lub sygnał **PTT** , czekaj na zakończenie krótkiego sygnału dźwiękowego, zanim zaczniesz mówić.*

 Podczas połączenia jeżeli funkcja wskazywania wolnego kanału jest włączona w radiotelefonie (zaprogramowana przez dystrybutora) usłyszysz krótki dźwięk alertu w chwili, gdy przycisk **PTT** zostanie zwolniony w radiotelefonie docelowym (radiotelefon, który odbiera połączenie) wskazujący, że kanał jest wolny i można odpowiadać.

 Usłyszysz również sygnał wskazywania wolnego kanału, jeżeli połączenie zostanie przerwane, na przykład po odebraniu połączenia awaryjnego przez radiotelefon.

Można wyłączyć dźwięk Sygnalizacji wolnego kanału lub sygnał **PTT**  poprzez wyłączenie wszystkich sygnałów dźwiękowych radiotelefonu i alarmów (patrz **Włączenie/Wyłączenie Sygnałów dźwiękowych/Alarmów** na str. 33).

■ Przełączanie pomiędzy konwencjonalnym trybem analogowym a cyfrowym

Każdy kanał radiotelefonu można skonfigurować jako konwencjonalny kanał analogowy lub cyfrowy. Korzystając z przełącznika kanałów, można uaktywnić kanał analogowy lub cyfrowy.

Podczas przełączania trybu cyfrowego do analogowego niektóre funkcje są niedostępne.

Niektóre funkcje radiotelefonu są dostępne zarówno w trybie analogowym, jak i cyfrowym. Nieistotne różnice w sposobie działania poszczególnych funkcji **NIE** wpływają jednak na wydajność radiotelefonu.

UWAGA: Radiotelefon jest również przełączany między trybem analogowym i cyfrowym podczas skanowania w dwóch trybach (zob. **Skanowanie** na str. 20).

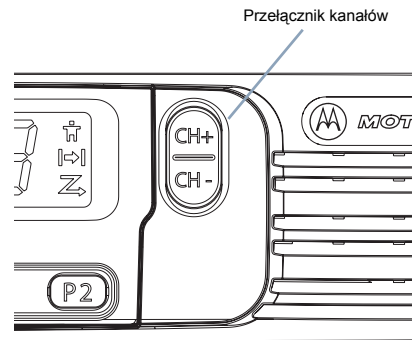

■ Łączenie z siecią IP

Ta funkcja pozwala na rozszerzenie standardowej komunikacji poza zasięg jednego miejsca, przez połączenie wielu dostępnych miejsc, tworzących sieć IP (Internet Protocol).

Gdy radiotelefon opuszcza zasięg jednego miejsca i wchodzi w zasięg innego, łączy się on z przemiennikiem nowego miejsca, aby wysłać lub odbierać wywołania/transmisję danych. Zależnie od skonfigurowanych ustawień radiotelefon jest przełączany automatycznie lub ręcznie.

Po wybraniu automatycznej zmiany ustawień urządzenie skanuje wszystkie dostępne sieci, gdy sygnał aktualnie używanej sieci jest słaby lub nie można uzyskać sygnału. Następnie synchronizuje się on z przemiennikiem o najsilniejszej wartości wskaźnika poziomu sygnału odbieranego (RSSI).

Po wybraniu ręcznej zmiany ustawień urządzenie szuka kolejnej dostępnej w zasięgu sieci z listy szukania (choć niekoniecznie o najsilniejszym sygnale), a następnie się z nią łączy.

UWAGA: Dla każdego kanału można włączyć albo Skanowanie, albo Szukanie sieci – nigdy obie funkcje jednocześnie.

Kanały, dla których włączono tę funkcję, można dodać do wybranej listy szukania. Radiotelefon automatycznie przeszukuje kanał(y) w liście roamingowej, aby zlokalizować najlepsze miejsce.

Lista roamingowa obsługuje maksymalnie 16 kanałów (łącznie z Wybranyim kanałem).

UWAGA: Wpisów na liście nie można dodawać ani usuwać ręcznie. Więcej informacji uzyskasz od sprzedawcy lub administratora sieci. Szczegółowe informacje na temat tej konfiguracji można uzyskać od dealera lub administratora systemu.

■ Capacity Plus

Capacity Plus to zamknięta, trunkingowa konfiguracja systemu radiowego MOTOTRBO, która korzysta z określonej puli kanałów do obsługi setek użytkowników i nawet 254 grup. Funkcja ta pozwala na skuteczne wykorzystywanie dostępnej liczby zaprogramowanych kanałów w trybie przemiennika (Repeater).

Zabrzmi negatywny sygnał przy próbie uruchomienia funkcji, która nie jest funkcją Capacity Plus, przez naciśnięcie programowalnego przycisku.

Radiotelefon posiada również funkcje dostępne w standardowym trybie cyfrowym, Podłączenie trybu Miejsca IP, Capacity Plus oraz Linked Capacity Plus. Jednak niewielkie różnice w działaniu poszczególnych funkcji NIE wpływają na ogólne parametry i wydajność urządzenia.

Szczegółowe informacje na temat tej konfiguracji można uzyskać od dealera lub administratora systemu.

■ Linked Capacity Plus

Linked Capacity Plus to wielokanałowa konfiguracja trunkingu wielu miejsc urządzeń radiowych MOTOTRBO, która łączy w sobie najlepsze cechy konfiguracji Capacity Plus i Podłączenia Trybu Miejsca IP.

Linked Capacity Plus pozwala na rozszerzenie komunikacji trunkingowej poza zasięg jednego miejsca, przez połączenie wielu dostępnych miejsc, tworzących sieć IP (Internet Protocol). Daje ona również lepszą przepustowość dzięki łącznym wykorzystaniu dostępnych zaprogramowanych kanałów, obsługiwanych przez każde dostępne miejsce.

Gdy radiotelefon opuszcza zasięg jednego miejsca i wchodzi w zasięg innego, łączy się on z przemiennikiem nowego miejsca, aby wysłać lub odbierać wywołania/transmisję danych. Zależnie od skonfigurowanych ustawień radiotelefon jest przełączany automatycznie lub ręcznie.

Po wybraniu automatycznej zmiany ustawień urządzenie skanuje wszystkie dostępne sieci, gdy sygnał aktualnie używanej sieci jest słaby lub nie można uzyskać sygnału. Następnie synchronizuje się on z przemiennikiem o najsilniejszej wartości wskaźnika poziomu sygnału odbieranego (RSSI).

Po wybraniu ręcznej zmiany ustawień urządzenie szuka kolejnej dostępnej w zasięgu sieci z listy szukania (choć niekoniecznie o najsilniejszym sygnale), a następnie się z nią łączy.

Kanały z włączoną opcją Linked Capacity Plus można dodać do dowolnej listy roamingowej. Radiotelefon przeszukuje te kanały w trakcie automatycznego roamingu, aby wyszukać najlepsze miejsce.

UWAGA: Wpisów na liście nie można dodawać ani usuwać ręcznie. Więcej informacji uzyskasz od sprzedawcy lub administratora sieci.

Podobnie jak w Capacity Plus, ikony funkcji nie mających zastosowania w Linked Capacity Plus nie są dostępne w menu. Zabrzmie negatywny sygnał przy próbie uruchomienia funkcji, która nie jest funkcją Linked Capacity Plus, przez naciśnięcie programowalnego przycisku.

Szczegółowe informacje na temat tej konfiguracji można uzyskać od dealera lub administratora systemu.

Wskaźniki stanu

Następujące wskaźniki sygnalizują stan operacyjny radiotelefonu:

Wyświetl ikony	str. 9
Wskaźniki świetlne	str. 9
Sygnaly dźwiękowe	str. 10
Wskaźniki dźwiękowe	str. 10

Wyświetl ikony

Na siedmiosegmentowym wyświetlaczu radiotelefonu widoczne są informacje dotyczące kanału i stanu radiotelefonu.

Następujące symbole pojawiają się na wyświetlaczu radiotelefonu.



Połączenie prywatne

Oznacza aktywne połączenie prywatne.



Bez przekaźnika**

Radiotelefon jest aktualnie skonfigurowany do bezpośredniej komunikacji z innymi radiotelefonami w przypadku braku przekaźnika.



Skanowanie**

Funkcja skanowania jest aktywna.

* Nie dotyczy trybu Capacity Plus

‡ Nie dotyczy Linked Capacity Plus

Wskaźniki świetlne

Wskaźniki świetlne sygnalizują stan operacyjny radiotelefonu.

Czerwony (miga) – Radiotelefon odbiera transmisję w trybie awaryjnym lub test automatyczny podczas włączania zasilania zakończył się niepowodzeniem.

Żółty (włączony) – Radiotelefon monitoruje kanał.

Żółty (miga) – Radiotelefon wykonuje skan aktywności lub odbiera Sygnał wywołania bądź wszystkie lokalne kanały Linked Capacity Plus są zajęte.

Podwójne miganie na żółto – Radiotelefon nie jest podłączony do przemiennika w trybie Capacity Plus lub Linked Capacity Plus, wszystkie kanały Capacity Plus i Linked Capacity Plus są aktualnie zajęte.

Szybko miga na żółto – Radiotelefon szuka nowej sieci. 

Zielony (włączony) – Radiotelefon jest przełączony do trybu nadawania.

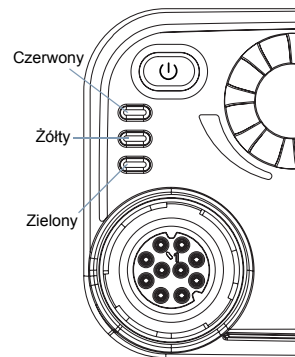

Zielony (miga) – Radiotelefon jest włączany, odbiera połączenie lub dane bez włączonej funkcji prywatności lub wykrywa aktywność komunikacji radiowej.

Zielony (szybko miga) – Radiotelefon odbiera połączenie lub dane przy włączonej funkcji prywatności. 

UWAGA: W trybie konwencjonalnym miganie diody LED na zielono oznacza, że radiotelefon wykrył aktywność na częstotliwości. Ze względu na charakter cyfrowego protokołu, aktywność ta może, ale nie musi, oddziaływać na zaprogramowany kanał radiotelefonu.

Dla Capacity Plus i Linked Capacity Plus, nie ma wskazania LED, gdy radiotelefon wykrywa aktywność w eterze.

Po naciśnięciu przycisku **PTT**, jeżeli radiotelefon jest zaprogramowany na tryb „bezkolizyjny”, radiotelefon automatycznie określa, czy transmisja jest dozwolona, za pomocą sygnału zezwolenia lub odmowy na rozpoczęcie rozmowy.

Sygnaly dźwiękowe

Sygnaly dźwiękowe potwierdzają stan radiotelefonu lub odpowiedź radiotelefonu na odbierane dane.

Sygnal ciągły



Dźwięk monotoniczny. Ciągły do zakończenia.

Sygnal okresowy



Generowany okresowo zależnie od konfiguracji radiotelefonu. Dźwięk jest włączany, przerywany i powtarzany automatycznie.

Sygnal powtarzany



Pojedynczy dźwięk powtarzany aż do chwili, kiedy zostanie przerwany przez użytkownika.

Sygnal jednorazowy



Generowany tylko jeden raz przez krótki czas określony przez radiotelefon.

Wskaźniki dźwiękowe

Sygnal wysoki 

Sygnal niski 



Sygnal potwierdzenia



Sygnal blokady

Odbieranie i inicjowanie połączeń

Po zapoznaniu się ze sposobem konfigurowania radiotelefonu przewoźnego MOTOTRBO można rozpocząć korzystanie z radiotelefonu.

Aby uzyskać więcej informacji dotyczących podstawowych funkcji związanych z połączeniami, skorzystaj z poniższej listy:

Wybór strefy	str. 11
Wybór kanału.	str. 12
Odbieranie i odpowiadanie na połączenie radiowe	str. 12
Inicjowanie połączenia radiowego.	str. 15
Zatrzymywanie Wywołania radiotelefonu	str. 18
Pomijanie przekaźnika.	str. 18
Stałe monitorowanie	str. 19

Wybór strefy

Strefa jest grupą kanałów. Radiotelefon obsługuje maksymalnie 2 strefy, po nie więcej niż 32 kanały w każdej.

Procedura:

- 1 Naciśnij zaprogramowany przycisk **strefy**.
- 2 Wygenerowany zostanie dźwięk wskaźnika pozytywnego oznaczający, że radiotelefon został przestawiony ze strefy 1 do strefy 2.

LUB

Wygenerowany zostanie dźwięk wskaźnika negatywnego oznaczający, że radiotelefon został przestawiony ze strefy 2 do strefy 1.

Wybór kanału

Transmisje są nadawane i odbierane na kanał. W zależności od konfiguracji radiotelefonu, każdy kanał może być inaczej zaprogramowany w celu obsługi różnych grup użytkowników lub może posiadać różne funkcje. Po wybraniu wymaganej strefy, wybierz kanał, na którym chcesz nadawać lub odbierać.

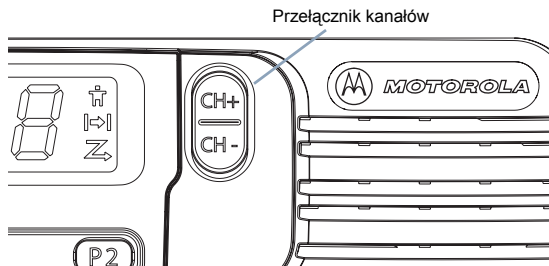

Procedura:

Po wybraniu wymaganej strefy (jeżeli w radiotelefonie skonfigurowano kilka stref) należy nacisnąć przełącznik kanałów, aby wybrać numer odpowiadający kanałowi, identyfikatorowi abonenta lub identyfikatorowi grupy.

LUB

Naciśnij programowany przycisk **Szybkie wywołanie**, by wybrać zadany kanał przypisany do tego przycisku.

Odbieranie i odpowiadanie na połączenie radiowe

Po skonfigurowaniu kanału, identyfikatora abonenta lub identyfikatora grupy można odbierać połączenia i odpowiadać na połączenia.

Zielony wskaźnik jest włączony wówczas, gdy radiotelefon jest przełączony do trybu nadawania i miga po przełączeniu radiotelefonu do trybu odbioru.

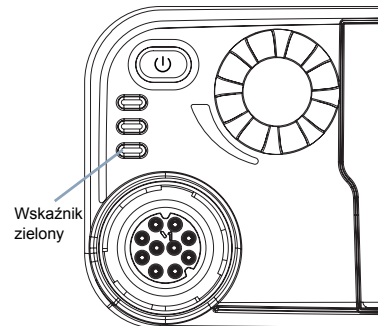

UWAGA: Zielony wskaźnik świeci się stałym światłem podczas nadawania, a szybko miga podczas odbierania połączenia przy włączonej funkcji prywatności.

Po włączeniu funkcji ochrony prywatności transmisje będą mogły odszyfrować tylko radiotelefony z takim samym kluczem zabezpieczającym LUB taką samą wartością i identyfikatorem klucza (programowane przez sprzedawcę), jak te skonfigurowane w Twoim radiotelefonie.

Patrz **Prywatność** na str. 27, aby znaleźć więcej informacji. 

Odbieranie połączenia grupowego

Aby odebrać połączenie od grupy użytkowników, radiotelefon musi być skonfigurowany jako członek danej grupy.

Procedura:

Podczas odbierania połączenia grupowego:

- 1 Zielony wskaźnik miga. Radiotelefon włącza głos i wszystkie przychodzące wywołania są słyszalne przez głośnik urządzenia

 Jeżeli funkcja wskazywania wolnego kanału jest włączona, usłyszysz krótki dźwięk alertu w chwili gdy przycisk **PTT** zostanie zwolniony w radiotelefonie transmitującym, wskazujący że kanał jest wolny i można odpowiadać.

Naciśnij przycisk **PTT**, by odpowiedzieć na wywołanie.

LUB

 Jeżeli jest aktywna funkcja Przerwanie głosu, naciśnij przycisk **PTT**, by zatrzymać aktualne wywołanie z transmitującego radiotelefonu i zwolnić kanał do rozmowy/ odpowiedzi.

- 2 Zielony wskaźnik zostaje włączony.
- 3 Poczekaj na zakończenie sygnału zezwolenia na rozpoczęcie rozmowy (jeżeli jest włączony) i zacznij mówić wyraźnie do mikrofonu.

LUB

 Odczekaj, aż zamilknie sygnał **PTT** (jeżeli jest aktywny) i mów wyraźnie do mikrofonu.

- 4 Aby słuchać, zwolnij przycisk **PTT**.

- 5 W przypadku braku aktywności głosowej w zaprogramowanym interwale czasowym połączenie zostanie zakończone.

*Aby uzyskać szczegółowe informacje dotyczące inicjowania połączenia grupowego, zob. **Inicjowanie połączenia grupowego** na str. 15.*

Odbieranie połączenia prywatnego

Połączenie prywatne jest inicjowane przez indywidualny radiotelefon i skierowane do innego indywidualnego radiotelefonu.

Procedura:

Podczas odbierania połączenia prywatnego:

- 1 Wskaźnik miga zielonym światłem. Radiotelefon włącza głos i wszystkie przychodzące wywołania są słyszalne przez głośnik urządzenia.
 - 2 Jeżeli funkcja wskazywania wolnego kanału jest włączona, usłyszysz krótki dźwięk alertu w chwili gdy przycisk **PTT** zostanie zwolniony w radiotelefonie transmitującym, wskazujący że kanał jest wolny i można odpowiadać. Naciśnij przycisk **PTT**, by odpowiedzieć na wywołanie.
- LUB**
-  Jeżeli jest aktywna funkcja Przerwanie głosu, naciśnij przycisk **PTT**, by zatrzymać aktualne wywołanie z transmitującego radiotelefonu i zwolnić kanał do rozmowy/ odpowiedzi.
- 3 Zielony wskaźnik zostaje włączony.

- 4 Poczekaj na zakończenie sygnału zezwolenia na rozpoczęcie rozmowy (jeżeli jest włączony) i zacznij mówić wyraźnie do mikrofonu.
- 5 Aby słuchać, zwolnij przycisk **PTT**.
- 6 W przypadku braku aktywności głosowej w zaprogramowanym interwale czasowym połączenie zostanie zakończone.
- 7 Zostanie wygenerowany krótki sygnał dźwiękowy.

Aby uzyskać szczegółowe informacje dotyczące inicjowania połączenia prywatnego, zob. **Inicjowanie połączenia prywatnego** na str. 16.)

Odbieranie połączenia zbiorczego

Połączenie zbiorcze jest inicjowane przez indywidualny radiotelefon i skierowane do wszystkich radiotelefonów w danym kanale. Jest ono używane do transmitowania ważnych wiadomości wymagających pełnej uwagi użytkowników.

Procedura:

Podczas odbierania połączenia zbiorczego:

- 1 Generowany jest sygnał dźwiękowy i zielony wskaźnik miga. Radiotelefon włącza głos i wszystkie przychodzące wywołania są słyszalne przez głośnik urządzenia.
- 2 Wywołanie wszystkich zostaje zakończone bez odczekiwania przez predefiniowany czas.  Jeżeli funkcja wskazywania wolnego kanału jest włączona, usłyszysz krótki dźwięk alertu w chwili gdy przycisk **PTT** zostanie zwolniony w radiotelefonie

transmitującym, wskazujący że kanał jest teraz dostępny i można nadawać.

Nie można odpowiadać na połączenie zbiorcze.

UWAGA: Radiotelefon przerywa odbiór połączenia zbiorczego, jeżeli użytkownik przełączy kanał podczas odbierania połączenia.

Podczas połączenia zbiorczego **nie** można kontynuować nawigacji w menu lub edycji aż do chwili, kiedy połączenie zostanie zakończone.

Odbieranie i reagowanie na Wywołanie telefoniczne

UWAGA: Jeżeli funkcja Wywołanie telefoniczne jest aktywna, użytkownik może odpowiadać na Wywołania telefoniczne. Szczegółowe informacje można uzyskać od dealera lub administratora systemu.

Wywołanie telefoniczne jako Wywołanie grupowe/indywidualne/wszystkich

Procedura:

Kiedy obierane jest Wywołanie telefoniczne jako Wywołanie grupowe/indywidualne/wszystkich:

Naciśnij przycisk **PTT**, aby mówić, a zwolnij, by słuchać.

UWAGA: Jeżeli Wywołanie telefoniczne jest odbierane jako Wywołanie wszystkich, można na nie odpowiedzieć lub je zakończyć tylko w przypadku, gdy typ Wywołanie wszystkich jest przypisany do kanału.

■ Inicjowanie połączenia radiowego

Po wybraniu kanału, można wybrać alias lub ID abonenta bądź alias lub ID grupy, wykorzystując:

- Przełącznik kanałów
- Zaprogramowany przycisk **Szybkie wywołanie** 

UWAGA: Radiotelefon musi mieć włączoną funkcję prywatności na danym kanale, aby nadawać podczas połączenia prywatnego. Transmisję będą mogły odszyfrować tylko radiotelefony z takim samym kluczem zabezpieczającym LUB taką samą wartością i identyfikatorem klucza, jak w Twoim radiotelefonie.

Patrz **Prywatność** na str. 27, aby znaleźć więcej informacji. 

Funkcja Szybkie wywołanie pozwala użytkownikowi łatwo wykonać Wywołanie grupowe lub indywidualne do predefiniowanych ID. Ta funkcja może zostać przypisana do krótkiego lub długiego naciśnięcia programowanego przycisku. Do przycisku **Szybkiego dostępu** można przypisać TYLKO jedno ID. Radiotelefon może mieć kilka zaprogramowanych przycisków **Szybkiego dostępu**.

Inicjowanie połączenia grupowego

Aby zainicjować połączenie do grupy użytkowników, radiotelefon musi być skonfigurowany jako członek danej grupy.

Procedura:

- 1 Wybierz kanał z aktywnym aliasem lub ID grupy. Zobacz punkt **Wybór kanału** na str. 12.

LUB

Naciśnij zaprogramowany przycisk **Szybkiego dostępu**.

- 2 Naciśnij przycisk **PTT**, aby zainicjować połączenie. Zielony wskaźnik zostaje włączony.

- 3 Poczekaj na zakończenie sygnału zezwolenia na rozpoczęcie rozmowy (jeżeli jest włączony) i zacznij mówić wyraźnie do mikrofonu.

LUB

 Odczekaj, aż zamilknie sygnał **PTT** (jeżeli jest aktywny) i mów wyraźnie do mikrofonu.

- 4 Aby słuchać, zwolnij przycisk **PTT**. Po uzyskaniu odpowiedzi od radiotelefonu docelowego zielony wskaźnik miga.

- 5  Jeżeli funkcja wskazywania wolnego kanału jest włączona, usłyszysz krótki dźwięk alertu w chwili gdy przycisk **PTT** zostanie zwolniony w radiotelefonie docelowym, wskazujący że kanał jest wolny i można odpowiadać. Naciśnij przycisk **PTT**, aby odpowiedzieć na połączenie.

LUB

W przypadku braku aktywności głosowej w zaprogramowanym interwale czasowym połączenie zostanie zakończone.

Inicjowanie połączenia prywatnego

Chociaż użytkownik może odbierać i/lub odpowiadać na wywołanie prywatne zainicjowane przez innego użytkownika radiotelefonu z odpowiednimi uprawnieniami, jego własne urządzenie musi zostać zaprogramowane, aby mógł sam inicjować wywołania prywatne.

Są dwa rodzaje Wywołań indywidualnych. W pierwszym typie radiotelefon sprawdza obecność przed nawiązaniem połączenia, a w drugim połączenie następuje natychmiastowo.

Tylko **jeden** z tych typów może zostać zaprogramowany w telefonie przez sprzedawcę.

Będzie emitowany negatywny sygnał dźwiękowy, jeżeli zostanie dokonane Wywołanie indywidualne za pośrednictwem przycisku **Szybkie Wywołanie** lub funkcję Channel Rocker, jeżeli ta funkcja nie jest aktywna.

Aby skontaktować się z określonym użytkownikiem radiotelefonu, należy skorzystać z funkcji wiadomości tekstowej lub alertu połączenia (Call Alert). Zobacz **Wiadomości tekstowe** na str. 27 lub **Alert połączenia** na str. 22.

Procedura:

- 1 Wybierz kanał z aktywnym aliasem lub ID abonenta. Zobacz punkt **Wybór kanału** na str. 12.

LUB

Naciśnij zaprogramowany przycisk **Szybkiego dostępu**.

- 2 Naciśnij przycisk **PTT**, aby zainicjować połączenie. Zielony wskaźnik zostaje włączony.

- 3 Poczekać na zakończenie sygnału zezwolenia na rozpoczęcie rozmowy (jeżeli jest włączony) i zacznij mówić wyraźnie do mikrofonu.
 - 4 Aby słuchać, zwolnij przycisk **PTT**. Po uzyskaniu odpowiedzi od radiotelefonu docelowego zielony wskaźnik miga.
 - 5 Jeżeli funkcja wskazywania wolnego kanału jest włączona, usłyszysz krótki dźwięk alertu w chwili gdy przycisk **PTT** zostanie zwolniony w radiotelefonie docelowym, wskazujący że kanał jest wolny i można odpowiadać. Naciśnij przycisk **PTT**, aby odpowiedzieć na połączenie.
- LUB**
- W przypadku braku aktywności głosowej w zaprogramowanym interwale czasowym połączenie zostanie zakończone.
- 6 Zostanie wygenerowany krótki sygnał dźwiękowy.

Inicjowanie połączenia zbiorczego

Ta funkcja umożliwia nadawanie sygnału do wszystkich użytkowników w danym kanale. Radiotelefon musi być zaprogramowany do korzystania z tej funkcji.

Procedura:

- 1 Wybierz kanał z aktywnym aliasem lub ID grupy Wywołania wszystkich. Zobacz punkt **Wybór kanału** na str. 12.
- 2 Naciśnij przycisk **PTT**, aby zainicjować połączenie. Zielony wskaźnik zostaje włączony.

- 3** Poczekaj na zakończenie sygnału zezwolenia na rozpoczęcie rozmowy (jeżeli jest włączony) i zacznij mówić wyraźnie do mikrofonu.

LUB

-  Odczekaj, aż zamilknie sygnał **PTT** (jeżeli jest aktywny) i mów wyraźnie do mikrofonu.

Użytkownicy korzystający z danego kanału nie mogą odpowiadać na połączenie zbiorcze.

 **Wykonywanie wywołania telefonicznego**

UWAGA: Przy próbie zrealizowania bądź zakończenia Wywołania telefonicznego bez uprzednio zaprogramowanego kodu dostępu i dezaktywacji dostępu, polecenie nie zostanie wykonane i zabrmi ton błędu.

Procedura:

- 1** Wciśnij zaprogramowany przycisk **Szybkiego wywołania**, by wykonać wywołanie do predefiniowanego ID. Jeżeli pozycja dla przycisku **Szybkiego wywołania** jest pusta, zabrmi ton błędu.
-
- 2** Jeżeli operacja powiodła się:
Zabrmi ton DTMF. Słychać dźwięk wybierania abonenta telefonicznego.
- LUB**
Jeżeli operacja nie powiodła się:
Zabrmi ton błędu i Wywołanie telefoniczne nie zostanie wykonane. Powtórz Krok 1.

- 3** Naciśnij przycisk **PTT**, aby mówić, a zwolnij, by słuchać.

- 4** Naciśnij przycisk programowany **Zamknij telefon**, aby zakończyć wywołanie; zabrmi ton DTMF.

- 5** Jeżeli operacja powiodła się:
Zabrmi ton i radiotelefon wyjdzie z ekranu Wywołanie telefoniczne.

LUB

Jeżeli operacja nie powiodła się:
Zabrmi to błędu i radiotelefon powróci do ekranu Wywołanie telefoniczne. Powtórz Krok 4 lub zaczekaj, aż abonent zakończy rozmowę.

W przypadku Wywołania telefonicznego, zabrmi krótki ton, gdy wywołanie nie powiedzie się.

■ Zatrzymywanie Wywołania radiotelefonu

Funkcja ta pozwala zatrzymać aktualne Wywołanie grupowe lub Wywołanie indywidualne, by zwolnić kanał do transmisji. Na przykład, kiedy w radiotelefonie występuje „zablokowany mikrofon”, w następstwie nieuważnego wciśnięcia przycisku **PTT** przez użytkownika.

Wykorzystanie tej funkcji wymaga zaprogramowania radiotelefonu.

Procedura:

Przy włączonym wymaganym kanale:

- 1 Naciśnij zaprogramowany przycisk **Zdalne wyłączenie przerywania transmisji**.
- 2 Poczekaj na potwierdzenie.
- 3 Radiotelefon wyemituje pozytywny sygnał dźwiękowy wskazujący, że kanał został zwolniony.
LUB
Radiotelefon wyemituje negatywny sygnał dźwiękowy wskazujący, że nie może zwolnić kanału.

*Radiotelefon emituje negatywny sygnał dźwiękowy do momentu zwolnienia przycisku **PTT**, jeżeli przekazuje przerywalne wywołanie, przerywane przez tę funkcję.*

■ Pomijanie przekaźnika

Komunikację można kontynuować również wówczas, gdy przekaźnik ulegnie awarii lub radiotelefon znajduje się poza zasięgiem przekaźnika, jednak w zasięgu innych radiotelefonów. Ten tryb jest zwany „pomijaniem przekaźnika”.

UWAGA: Ta funkcja nie jest dostępna w trybach Capacity Plus i Linked Capacity Plus.

Procedura:

- 1 Naciśnij zaprogramowany przycisk **Przekaźnik/Bez przekaź.**
- 2 Wygenerowany zostaje dźwięk wskaźnika pozytywnego oznaczający, że radiotelefon jest przełączony do trybu pomijania przekaźnika. Widoczny jest symbol pomijania przekaźnika.
LUB
Wygenerowany zostaje dźwięk wskaźnika negatywnego oznaczający, że radiotelefon jest przełączony do trybu korzystania z przekaźnika. Symbol pomijania przekaźnika zostaje wyłączony.

Ustawienie pomijania przekaźnika jest zachowywane nawet po wyłączeniu zasilania.

■ Stałe monitorowanie

Korzystając z tej funkcji, można monitorować aktywność w wybranym kanale w trybie ciągłym.

UWAGA: Ta funkcja nie jest dostępna w trybach Capacity Plus i Linked Capacity Plus.

Procedura:

- 1 Naciśnij zaprogramowany przycisk **stałego monitorowania**.
- 2 Radiotelefon generuje dźwięk alertu i żółty wskaźnik zostaje włączony.
- 3 Naciśnij zaprogramowany przycisk **stałego monitorowania**, aby zakończyć ten tryb.
- 4 Radiotelefon generuje dźwięk alertu, a żółty wskaźnik zostaje wyłączony.

Funkcje zaawansowane

Aby uzyskać więcej informacji dotyczących zaawansowanych funkcji radiotelefonu, skorzystaj z poniższej listy:

Listy skanowania	str. 20
Skanowanie	str. 20
Ustawienia wskaźnika połączenia	str. 22
Alert połączenia	str. 22
Tryb awaryjny	str. 23
Wiadomości tekstowe	str. 27
Prywatność	str. 27
Sterowanie wieloma miejscami	str. 28
Funkcja Lone Worker (Samotny operator)	str. 29
Funkcje blokady hasła	str. 30
Narzędzia	str. 31

Listy skanowania

Listy skanowania są tworzone i przypisywane do indywidualnych kanałów/grup. Radiotelefon skanuje aktywność głosową w kanałach/grupach zgodnie z sekwencją określoną na liście skanowania dla bieżącego kanału/grupy.

Radiotelefon obsługuje maksymalnie 250 list skanowania, po nie więcej niż 16 wpisów na każdej. Każda lista skanowania obsługuje kombinację wpisów analogowych i cyfrowych.

UWAGA: Ta funkcja nie jest dostępna w trybach Capacity Plus i Linked Capacity Plus.

Skanowanie

Po rozpoczęciu skanowania radiotelefon cyklicznie przegląda zaprogramowaną listę skanowania dla bieżącego kanału, poszukując aktywności głosowej.

Żółty wskaźnik miga, a na wyświetlaczu widoczny jest symbol skanowania.

Jeżeli używany jest kanał cyfrowy i skanowanie w dwóch trybach zostanie zatrzymane na kanale analogowym, radiotelefon jest automatycznie przełączany do trybu analogowego na czas trwania połączenia. Ta zasada obowiązuje w przypadku zarówno kanałów analogowych, jak i cyfrowych.

Dostępne są dwie metody inicjowania skanowania:

- **Podstawowe skanowanie kanałów (ręczne):** Radiotelefon skanuje wszystkie kanały/grupy uwzględnione na liście skanowania. Radiotelefon może rozpocząć skanowanie, zależnie od ustawień, automatycznie od ostatnio skanowanego „aktywnego” kanału/grupy lub kanału, w którym zainicjowano skanowanie.
- **Skanowanie automatyczne:** Radiotelefon automatycznie rozpoczyna skanowanie po wybraniu kanału/grupy z włączoną funkcją skanowania automatycznego.

UWAGA: Ta funkcja nie jest dostępna w trybach Capacity Plus i Linked Capacity Plus.

Rozpoczynanie i kończenie skanowania



Procedura:

- 1 Naciśnij zaprogramowany przycisk **skanowania**.
LUB
Korzystając z przełącznika kanałów, wybierz kanał z włączoną funkcją skanowania automatycznego.
- 2 Jeżeli skanowanie zostaje włączone, żółty wskaźnik miga i wygenerowany zostaje dźwięk wskaźnika pozytywnego. Widoczny jest symbol skanowania.
LUB
Jeżeli skanowanie zostaje wyłączone, żółty wskaźnik zostaje wyłączony i wygenerowany zostaje dźwięk wskaźnika negatywnego. Symbol skanowania zostaje wyłączony.

Odbieranie połączeń podczas skanowania

Skanowanie jest przerywane tylko w kanale/grupie, w których wykryto aktywność. Radiotelefon zachowuje ten kanał zgodnie z zaprogramowanym interwałem czasowym określanym jako „czas wstrzymania skanowania”.

Procedura:

- 1  Jeżeli funkcja wskazywania wolnego kanału jest włączona, usłyszysz krótki dźwięk alertu w chwili gdy przycisk **PTT** zostanie zwolniony w radiotelefonie transmitującym, wskazujący że kanał jest wolny i można odpowiadać.
- 2 Wciśnij przycisk **PTT** w interwale wstrzymania skanowania. Zielony wskaźnik zostaje włączony.
- 3 Poczekaj na zakończenie sygnału zezwolenia na rozpoczęcie rozmowy (jeżeli jest włączony) i zacznij mówić wyraźnie do mikrofonu.
LUB
 Odczekaj, aż zamilknie sygnał **PTT** (jeżeli jest aktywny) i mów wyraźnie do mikrofonu.
- 4 Aby słuchać, zwolnij przycisk **PTT**.
- 5 Jeżeli użytkownik nie odpowie na wywołanie w interwale wstrzymania skanowania, radiotelefon kontynuuje skanowanie innych kanałów/grup.

Eliminacja kanału uciążliwego

Jeżeli w określonym kanale nieustannie wykrywane są niepożądane połączenia lub zakłócenia szumowe (tzw. kanał „uciążliwy”), można tymczasowo usunąć ten kanał z listy skanowania.

Ta funkcja nie jest dostępna dla aktualnie wybranego kanału.

Procedura:

- 1 Po zatrzymaniu skanowania w niepożądanym kanale naciśnij i przytrzymaj zaprogramowany przycisk **eliminacji kanału uciążliwego** aż do chwili, kiedy zostanie wygenerowany dźwięk.
- 2 Zwolnij przycisk **eliminacji kanału uciążliwego**. Kanał uciążliwy jest usuwany.

Przywracanie kanału uciążliwego

Procedura:

Aby przywrócić usunięty kanał uciążliwy, wykonaj **jedną** z następujących czynności:

- Wyłącz radiotelefon i włącz go ponownie **LUB**
- Zatrzymaj i ponownie uruchom skanowanie przy użyciu zaprogramowanego przycisku **skanowania** lub menu **LUB**
- Zmień kanał przy użyciu przełącznika kanałów.

■ Ustawienia wskaźnika połączenia

Można włączyć lub wyłączyć dzwonki dla odbieranego połączenia prywatnego (zob. **Włączanie/wyłączanie dźwięków/alertów radiotelefonu** na str. 33).

Zwiększanie głośności dźwięku alarmu

Dystrybutor może zaprogramować radiotelefon do stałego generowania alertu, jeżeli połączenie nie jest odbierane. W tym przypadku poziom głośności dźwięku alarmu jest zwiększany automatycznie w miarę upływu czasu.

Ta funkcja jest zwana sygnałem narastającym.

■ Alert połączenia

Korzystając z funkcji wysyłania alertu połączenia na pager, można poinformować użytkownika określonego radiotelefonu o konieczności zainicjowania wywołania zwrotnego, kiedy będzie to możliwe.

Funkcja ta jest dostępna za pośrednictwem zaprogramowanego przycisku **Szybkiego wywołania**.

Odbieranie i odpowiadanie na alert połączenia

Procedura:

Po odebraniu alertu połączenia przy użyciu pagera:

- 1 Zostanie wygenerowany dźwiękowy sygnał powtarzany. Żółty wskaźnik miga.
- 2 Naciśnij przycisk **PTT** w ciągu czterech (4) sekund po otrzymaniu alertu połączenia, aby odpowiedzieć na wywołanie prywatne.

Wysyłanie Sygnalizacji wywołania przy pomocy przycisku Szybkiego wywołania

Procedura:

- 1 Wciśnij programowany przycisk **Szybkiego wywołania**, by przyporządkować Sygnalizację wywołania do określonego ID.
- 2 Zielony wskaźnik jest włączany wówczas, gdy radiotelefon wysyła alert połączenia.
- 3 Jeżeli potwierdzenie alertu połączenia zostanie odebrane, generowane są dwa ćwierknięcia.
LUB
Jeżeli potwierdzenie alertu połączenia nie zostanie odebrane, generowany jest niski sygnał dźwiękowy.

■ Tryb awaryjny

Alarm awaryjny jest używany do sygnalizacji sytuacji krytycznej. Alarm awaryjny można inicjować w dowolnej chwili, w dowolnym trybie, nawet podczas aktywności w bieżącym kanale.

Twój dealer może ustawić czas naciskania Programowanego przycisku **Alarmowego** (z wyjątkiem dłuższego naciśnięcia), który jest podobny jak w przypadku wszystkich innych przycisków:

- Krótkie naciśnięcie – od 0,05 s do 0,75 s
- Długie naciśnięcie – od 1,00 s do 3,75 s

Przycisk **Alarmowy** jest skojarzony z funkcją Wł./Wył. alarmu. Należy sprawdzić u dealera, jaki jest przypisany czas działania przycisku **Alarmowego**.

*Jeżeli krótkie naciśnięcie przycisku **Alarmowego** jest przypisane włączeniu trybu alarmowego, to długie naciśnięcie przycisku **Alarmowego** jest przypisane wyjściu z trybu alarmowego.*

*Jeżeli długie naciśnięcie przycisku **Alarmowego** jest przypisane włączeniu trybu alarmowego, to krótkie naciśnięcie przycisku **Alarmowego** jest przypisane wyjściu z trybu alarmowego.*

Radiotelefon obsługuje **trzy** Wywołania alarmowe:

- Alarm awaryjny
- Alarm awaryjny z połączeniem
- Alarm awaryjny z żądaniem połączenia głosowego 

Ponadto dostępne są następujące typy dla poszczególnych alarmów:

- **Typowe** – Radiotelefon transmituje sygnał alarmu oraz uaktywnia wskaźniki dźwiękowe i/lub wizualne.
- **Bez dźwięku** – Radiotelefon transmituje sygnał alarmowy bez żadnych wskaźników głosowych lub wizualnych. Radiotelefon odbiera wywołania bez dźwięku słyszalnego przez głośnik, do chwili naciśnięcia przycisku **PTT**, inicjującego połączenie.
- **Bez dźwięku z głosem** – Radiotelefon transmituje sygnał alarmowy bez żadnych wskaźników głosowych lub wizualnych, ale przychodzące wywołania są słyszalne przez głośnik.

Tylko **jeden** z powyższych alarmów awaryjnych można przypisać do zaprogramowanego **awaryjnego** przycisku radiotelefonu lub **awaryjnego** przycisku nożnego.

Wysyłanie alarmu awaryjnego

Ta funkcja pozwala wysłać Alarm, sygnał niegłosowy, który generuje informację o alarmie w grupie radiotelefonów.

Procedura:

- 1 Naciśnij programowany przycisk **Alarm wł.** lub **alarmowy** włącznik nożny.
- 2 Zielony wskaźnik zostaje włączony.
- 3 Po odebraniu potwierdzenia alarmu awaryjnego generowany jest odpowiedni sygnał dźwiękowy, a zielony wskaźnik miga.

LUB

Jeżeli radiotelefon nie odbierze potwierdzenia alarmu awaryjnego, po wykonaniu wszystkich dopuszczalnych ponownych prób, generowany jest niski sygnał dźwiękowy.

- 4 Radiotelefon kończy tryb alarmu awaryjnego.

Jeżeli alarmy ustawione są na wyciszenie, radiotelefon nie będzie wyświetlać żadnych wskaźników dźwiękowych ani wizualnych w trybie awaryjnym.

Wysyłanie alarmu awaryjnego z połączeniem

Ta funkcja pozwala wysłać Alarm do grupy radiotelefonów. Po uzyskaniu potwierdzenia przez radiotelefon w danej grupie, grupa radiotelefonów może komunikować się przez zaprogramowany kanał alarmowy.

Procedura:

- 1 Naciśnij programowany przycisk **Alarm wł.** lub **alarmowy** włącznik nożny.
- 2 Zielony wskaźnik zostaje włączony.
- 3 Po odebraniu potwierdzenia alarmu awaryjnego generowany jest odpowiedni sygnał dźwiękowy, a zielony wskaźnik miga.
- 4 Naciśnij przycisk **PTT**, aby zainicjować połączenie. Włączony zostaje zielony wskaźnik.

- 5 Poczekaj na zakończenie sygnału zezwolenia na rozpoczęcie rozmowy (jeżeli jest włączony) i zacznij mówić wyraźnie do mikrofonu.

LUB

 Odczekaj, aż zamilknie sygnał **PTT** (jeżeli jest aktywny) i mów wyraźnie do mikrofonu.

- 6 Aby słuchać, zwolnij przycisk **PTT**.

- 7 Jeżeli kanał jest wolny i pozwala na odpowiedź, rozbrzmiewa krótki sygnał powiadamiający ( jeżeli jest włączona funkcja Informacji o wolnym kanale). Naciśnij przycisk **PTT**, żeby odpowiedzieć.

LUB

Po zakończeniu wywołania, naciśnij przycisk **Alarm wył.**, żeby wyjść z trybu alarmowego.

*Jeżeli radiotelefon jest w trybie Wyciszony, podczas Alarmu nie wysyła on sygnałów dźwiękowych ani wizualnych i nie pozwala na rozbrzmiewanie odbieranych wywołań przez głośnik, do chwili naciśnięcia przycisku **PTT**, inicjującego wywołanie.*

*Jeżeli radiotelefon jest w trybie Wyciszony z Głosem, podczas Alarmu nie wysyła on sygnałów dźwiękowych ani wizualnych, ale pozwala na rozbrzmiewanie przez głośnik wywołań przychodzących. Wskaźniki pojawią się jedynie po naciśnięciu przycisku **PTT**, aby zainicjować lub odebrać połączenie.*

Wysyłanie alarmu awaryjnego z żądaniem połączenia głosowego

Ta funkcja pozwala wysyłać Alarm do grupy radiotelefonów. Mikrofon radiotelefonu zostaje automatycznie aktywowany, pozwalając na komunikację z grupą radiotelefonów bez naciśnięcia przycisku **PTT**.

Ten stan uaktywnienia mikrofonu jest również zwany „mikrofonem aktywnym”.

Jeżeli przycisk **PTT** zostanie naciśnięty w zaprogramowanym przedziale czasowym nadawania przy użyciu mikrofonu aktywnego, radiotelefon ignoruje naciśnięcie przycisku **PTT** i nadal funkcjonuje w trybie awaryjnym.

UWAGA: Jeżeli przycisk **PTT** zostanie naciśnięty w interwale czasowym, w którym używany jest mikrofon aktywny i pozostanie naciśnięty po tym interwale, radiotelefon kontynuuje nadawanie aż do chwili, kiedy zostanie zwolniony przycisk **PTT**.

Procedura:

- 1 Naciśnij programowany przycisk **Alarm wł.** lub **alarmowy** włącznik nożny.
- 2 Zielony wskaźnik zostaje włączony.
- 3 Po usłyszeniu dźwięku, należy wyraźnie mówić do mikrofonu. Jeżeli używana jest funkcja mikrofonu aktywnego, radiotelefon automatycznie rozpoczyna nadawanie bez konieczności naciśnięcia przycisku **PTT** aż do zakończenia interwału czasowego tej funkcji.

- 4 Podczas nadawania zostaje włączony zielony wskaźnik.
- 5 Po zakończeniu interwału funkcji mikrofonu aktywnego radiotelefon automatycznie przerywa nadawanie. Aby ponownie rozpocząć nadawanie, naciśnij przycisk **PTT**.

*Jeżeli radiotelefon jest w trybie Wyciszony, podczas Alarmu nie wysyła on sygnałów dźwiękowych ani wizualnych i nie pozwala na rozbrzmiewanie odbieranych wywołań przez głośnik, do chwili zakończenia zaprogramowanej transmisji w ramach funkcji „gorący mikrofon” i naciśnięcia przycisku **PTT**.*

*Jeżeli radiotelefon jest w trybie Wyciszony z Głosem, podczas próby wywołania z funkcją „gorącego mikrofonu” w trybie Alarmu nie wysyła on sygnałów dźwiękowych, ale pozwala na rozbrzmiewanie dźwięku przez głośnik gdy docelowy radiotelefon zareaguje, po zakończeniu zaprogramowanego czasu transmisji z funkcją „gorącego mikrofonu”. Sygnały informacyjne pojawiają się tylko po naciśnięciu przycisku **PTT**.*

UWAGA: Jeżeli próba wywołania alarmowego nie powiedzie się, radiotelefon nie ponawia próby, ale przechodzi bezpośrednio w stan „gorącego mikrofonu”.

Ponowne inicjowanie trybu awaryjnego

UWAGA: Ta funkcja jest dostępna tylko w radiotelefonie wysyłającym Alarm.

Ta funkcja jest użyteczna w dwóch następujących sytuacjach:

- Kanał jest zmieniany wówczas, gdy radiotelefon jest przełączony do trybu awaryjnego. Powoduje to zakończenie trybu awaryjnego. Jeżeli alarm awaryjny jest włączony w tym nowym kanale, radiotelefon ponownie uaktywnia tryb awaryjny.
- W stanie inicjowania/transmisji wywołania alarmowego, użytkownik naciska programowany przycisk **Alarm wł.** Powoduje to zakończenie i ponowne uaktywnienie trybu awaryjnego przez radiotelefon.

Zakończenie trybu awaryjnego

UWAGA: Ta funkcja jest dostępna tylko w radiotelefonie wysyłającym Alarm.

Radiotelefon kończy tryb awaryjny w następujących okolicznościach:

- Odebrano potwierdzenie alarmu awaryjnego (tylko dla **alarmu awaryjnego) LUB**
- Wykonano wszystkie dopuszczalne ponowne próby wysłania alarmu **LUB**
- Przycisk **Alarm wył.** jest naciśnięty.

UWAGA: Wyłączenie radiotelefonu powoduje zakończenie trybu awaryjnego. Po ponownym włączeniu radiotelefonu tryb awaryjny nie zostanie ponownie uaktywniony automatycznie.

■ Wiadomości tekstowe

Wysyłanie krótkiej wiadomości tekstowej

Korzystając z programowanego przycisku, można wysłać krótkie wiadomości tekstowe, zaprogramowane przez dystrybutora.

Procedura:

- 1 Naciśnij zaprogramowany przycisk **Szybkie wywołanie**, by wysłać predefiniowany Tekst skrótowy wiadomości do predefiniowanego ID.
- 2 Zielony wskaźnik zostaje włączony.
- 3 Jeżeli wiadomość zostanie wysłana prawidłowo, generowane są dwa ćwierknięcia oznaczające, że wiadomość została wysłana.

LUB

Jeżeli nie można wysłać wiadomości, generowany jest niski sygnał dźwiękowy.

■ Prywatność

Jeżeli funkcja ta jest włączona, pomaga ona zapobiec podsłuchiwanemu przez nieupoważnione osoby na danym kanale, dzięki zastosowaniu programowego rozwiązania szyfrującego. Sygnalizacja oraz części transmisji zawierające identyfikację użytkownika nie są szyfrowane.

Radiotelefon musi mieć włączoną funkcję prywatności na danym kanale, aby nadawać podczas połączenia prywatnego, chociaż nie jest to konieczny wymóg do odbioru transmisji. Podczas włączonej funkcji prywatności na kanale, radiotelefon może nadal odbierać czyste (niezaszyfrowane) transmisje.

Radiotelefon obsługuje dwa ustawienia dotyczące prywatności:

- Ochrona prywatności na poziomie podstawowym
- Ochrona prywatności na poziomie rozszerzonym

W urządzeniu można włączyć tylko **JEDNO** z tych ustawień.

Po włączeniu funkcji ochrony prywatności transmisję danych lub połączenie będą mogły odszyfrować tylko radiotelefony z takim samym kluczem zabezpieczającym (poziom podstawowy) LUB taką samą wartością i identyfikatorem klucza (poziom rozszerzony), jak te skonfigurowane w radiotelefonie-nadajniku.

W wypadku odbioru zaszyfrowanej transmisji z radiotelefonu, w którym ustawiono inny klucz zabezpieczający LUB inną wartość i identyfikator klucza, będzie słycać zakłócenia (po ustawieniu poziomu podstawowego ochrony prywatności) lub nie będzie słycać nic (po ustawieniu poziomu rozszerzonego ochrony prywatności).

Dioda LED pali się ciągłym zielonym światłem, gdy radiotelefon nadaje, a szybko pulsuje na zielono podczas odbioru transmisji o aktywowanej funkcji prywatności.

UWAGA: Niektóre modele radiotelefonów mogą nie posiadać funkcji prywatności. Aby to sprawdzić i uzyskać więcej informacji, należy skontaktować się z lokalnym dystrybutorem lub administratorem systemu.

Procedura:

Naciśnij zaprogramowany przycisk **Prywatność**, aby włączyć lub wyłączyć funkcję prywatności.

■ Sterowanie wieloma miejscami

Te funkcje są dostępne, jeżeli aktualny kanał radiotelefonu jest częścią konfiguracji Łączenie z siecią IP lub Linked Capacity Plus.

Informacje o tych konfiguracjach znajdują się w punkcie **Łączenie z siecią IP** na str. 7 oraz **Linked Capacity Plus** na str. 8.

Włączanie automatycznego szukania sieci

UWAGA: Radiotelefon szuka nowej sieci **tylko** wtedy, gdy bieżący sygnał jest słaby lub brak sygnału sieci, z którą urządzenie jest połączone. Jeśli wartość wskaźnika RSSI jest wysoka, urządzenie podtrzymuje połączenie z siecią.

Procedura:

- 1 Naciśnij zaprogramowany przycisk **Site Lock On/Off** (Połącz/rozłącz z siecią).
- 2 Usłyszysz dźwięk.
- 3 Gdy urządzenie rozpocznie szukanie nowej sieci, żółty wskaźnik LED będzie szybko migać. Wskaźnik zgaśnie, gdy radiotelefon połączy się z siecią.

*Radiotelefon wykonuje również automatyczne wyszukiwanie miejsca (miejsce jest odblokowane) przy naciśnięciu przycisku **PTT** lub transmisji danych, jeżeli aktualny kanał, kanał multi-site z dołączoną listą roamingową znajduje się poza zasięgiem.*

Wylączenie automatycznego szukania sieci

Gdy radiotelefon szuka nowej sieci:

Procedura:

- 1 Naciśnij zaprogramowany przycisk **Site Lock On/Off** (Połącz/rozłącz z siecią).
- 2 Usłyszysz dźwięk, a wskaźnik LED zgaśnie.

Włączanie ręcznego szukania sieci

Procedura:

- 1 Naciśnij zaprogramowany przycisk **Manual Site Roam** (Ręczne szukanie sieci).
- 2 Usłyszysz dźwięk, a wskaźnik LED zacznie migać na zielono.
- 3 Usłyszysz dźwięk potwierdzenia, a wskaźnik LED zgaśnie, sygnalizując połączenie z siecią.

LUB

Usłyszysz dźwięk odrzucenia połączenia, a wskaźnik LED zgaśnie, sygnalizując niemożność połączenia z siecią.

■ Funkcja Lone Worker (Samotny operator)

Funkcja ta pozwala na wysyłanie okresowego sygnału ostrzegawczego, jeżeli użytkownik pozostaje nieaktywny przez określony czas, np. nie naciska żadnego przycisku radiotelefonu lub nie używa wybieraka kanałów.

Po upływie zaprogramowanego czasu radiotelefon ostrzega użytkownika za pomocą sygnału dźwiękowego, gdy licznik czasu nieaktywności zostanie wyzerowany.

Jeżeli użytkownik wciąż nie odpowiada przed upływem zaprogramowanego czasu licznika przypomnienia, radiotelefon uruchamia sygnał alarmowy.

Do tej funkcji przypisano tylko **jeden** z poniższych sygnałów alarmowych:

- sygnał alarmowy,
- sygnał alarmowy z wywołaniem,
- alarm z funkcją awaryjnej aktywacji mikrofonu (Voice to Follow). 

Radiotelefon pozostaje w trybie alarmowym umożliwiając przesyłanie wiadomości głosowych do momentu podjęcia działania. Sposoby wyjścia z trybu alarmowego opisano w rozdziale pt. **Tryb awaryjny** na str. 23.

Ta funkcja jest dostępna wyłącznie w radiotelefonach, w których została uruchomiona. Więcej informacji można uzyskać od sprzedawcy lub administratora sieci.

■ Funkcje blokady hasła

Gdy funkcja jest włączona, pozwala na dostęp do radiotelefonu przy pomocy hasła podczas uruchamiania urządzenia.

Uzyskiwanie dostępu do radiotelefonu za pomocą hasła.

Procedura:

Włącz zasilanie radiotelefonu.

- 1 Słysząc ciągły sygnał.
- 2 Naciśnij przełącznik kanału, aby wybrać cyfrę oraz przedni przycisk **P2**, aby potwierdzić wybraną cyfrę. Wprowadź pozostałe cyfry hasła w ten sam sposób.
- 3 Kiedy zostanie wprowadzona ostatnia cyfra czterocyfrowego hasła, radiotelefon automatycznie sprawdzi jego ważność.
Jeżeli hasło jest poprawne:
Radiotelefon uruchamia się. Zobacz **Włączanie radiotelefonu** na str. 2.

LUB

Jeżeli hasło jest nieprawidłowe:

Słysząc ciągły sygnał. Powtórz kroki 1 i 2.

LUB

Po trzeciej nieudanej próbie wprowadzenia hasła radiotelefon wchodzi w stan zablokowania. Rozbrzmiewa sygnał dźwiękowy, a dioda LED dwukrotnie rozbłyśka na żółto.

*Radiotelefon wchodzi w stan zablokowania na 15 minut i reaguje jedynie na przycisk **Wi./ Wyl.***

UWAGA: W stanie zablokowania radiotelefon nie będzie odbierał żadnych wywołań, nawet alarmowych.

Użycie **Alarmowego** włącznika nożnego anuluje ekran wprowadzania hasła, celem uzyskania dostępu.

Odblokowywanie telefonu ze stanu zablokowania

Procedura:

Odczekaj 15 minut. Powtórz Kroki 1 do 3 z punktu **Uzyskiwanie dostępu do radiotelefonu za pomocą hasła** na str. 30.

LUB

Włącz zasilanie radiotelefonu, jeżeli zostało wyłączone w stanie zablokowania:

- 1 Rozbrzmiewa sygnał dźwiękowy, a dioda LED dwukrotnie rozbłyśka na żółto.
 - 2 Zaczekaj 15 minut. Powtórz Kroki 1 do 3 z punktu **Uzyskiwanie dostępu do radiotelefonu za pomocą hasła** na str. 30.
-

Po włączeniu zasilania radiotelefon ponownie uruchamia 15-minutowy licznik blokady.

■ Narzędzia

📄 Konfigurowanie poziomu blokady szumów

Można dostosować poziom blokady szumów radiotelefonu, aby eliminować niepożądane połączenia z niskim natężeniem sygnału lub kanały, w których występuje podwyższony poziom zakłóceń.

Ustawienia: Normalna jest ustawieniem domyślnym. **Silna** umożliwia eliminację (niepożądanych) połączeń i/lub zakłóceń w otoczeniu. Połączenia z odległych lokalizacji mogą być jednak również eliminowane.

Procedura:

- 1 Naciśnij zaprogramowany przycisk **blokady szumów**.
- 2 Wygenerowany zostaje dźwięk wskaźnika pozytywnego oznaczający, że ustawiona została silna blokada szumów.
LUB
Wygenerowany zostaje dźwięk wskaźnika negatywnego oznaczający, że ustawiona została normalna blokada szumów.

📄 Konfigurowanie poziomu mocy

Można dostosować ustawienie wysokiej lub niskiej mocy radiotelefonu dla poszczególnych kanałów.

Ustawienia: Wysoka umożliwia komunikowanie się z radiotelefonami znajdującymi się w znacznej odległości. **Niska** umożliwia komunikowanie się z radiotelefonami znajdującymi się niewielkiej odległości.

Procedura:

- 1 Naciśnij zaprogramowany przycisk **poziomu mocy**.
- 2 Wygenerowany zostaje dźwięk wskaźnika pozytywnego oznaczający, że radiotelefon nadaje przy niskim poziomie mocy.
LUB
Wygenerowany zostaje dźwięk wskaźnika negatywnego oznaczający, że radiotelefon nadaje przy wysokim poziomie mocy.

📄 Włączanie/wyłączanie funkcji płytki opcji

Kanał może obsługiwać do 6 funkcji płytki opcji. Aby uzyskać więcej informacji, należy skontaktować się z lokalnym dystrybutorem lub administratorem systemu.

Procedura:

Naciśnij zaprogramowany przycisk **Funkcja płytki opcji**, aby włączyć lub wyłączać funkcję.

Włączanie i wyłączanie funkcji nadawania uruchamianego głosem (VOX)

Ta funkcja umożliwia wykonywanie uruchamianych głosem połączeń za pośrednictwem zaprogramowanego kanału. Gdy tylko mikrofon lub akcesorium zgodne z funkcją VOX rozpozna głos, radiotelefon automatycznie przekazuje dźwięk przez wybrany czas.

UWAGA: Jeśli chcesz, aby po odłączeniu mikrofonu zgodnego z funkcją VOX radiotelefon połączył się z innym akcesorium, wyłącz urządzenie, a następnie uruchom je ponownie.

Naciśnięcie przycisku **PTT**, gdy radiotelefon działa, spowoduje wyłączenie funkcji VOX. Aby ponownie włączyć funkcję VOX, wykonaj **jeden** z następujących kroków:

- Wyłącz radiotelefon, a następnie uruchom go ponownie; **LUB**
- Zmień kanał za pomocą przełącznika kanałów; **LUB**
- Postępuj zgodnie z następującą procedurą.

UWAGA: Tę funkcję można włączać i wyłączać tylko w radiotelefonach, w których jest ona dostępna. Więcej informacji uzyskasz od sprzedawcy lub administratora sieci.

Procedura:

Aby włączyć lub wyłączyć funkcję, naciśnij zaprogramowany przycisk **VOX**.

Jeśli jest włączona funkcja sygnału zezwolenia na rozpoczęcie rozmowy, wypowiedz słowo umożliwiające rozpoczęcie rozmowy. Po usłyszeniu sygnału rozpoczęcia rozmowy zacznij wyraźnie mówić do mikrofonu.

Włączanie lub wyłączanie systemu nagłośnienia (PA)

Można włączać i wyłączać wewnętrzny system nagłośnienia (PA) radiotelefonu.

Procedura:

Naciśnij zaprogramowany przycisk **Wi/Wył PA**, aby włączyć lub wyłączyć tę funkcję.

Włączanie lub wyłączanie zewnętrznego systemu nagłośnienia (PA)

Można włączać lub wyłączać rutowanie pakietów audio pomiędzy podłączonym wzmacniaczem głośnikowym systemu nagłośnienia (PA), a wewnętrznym systemem nagłośnienia (PA) radiotelefonu.

Procedura:

Naciśnij zaprogramowany przycisk **Wi/Wył Zewn. PA**, aby włączyć lub wyłączyć tę funkcję.

Włączanie/wyłączanie sygnałów dźwiękowych/światlnych

Radiotelefon może informować o połączeniu przychodzącym przy użyciu sygnałów dźwiękowych i świetlnych. Po uaktywnieniu tej funkcji odebranie połączenia przychodzącego powoduje włączenie sygnału dźwiękowego pojazdu i włączenie światła.

Ta funkcja musi być zainstalowana przez dystrybutora przy użyciu tylnego złącza akcesoriów radiotelefonu.

Procedura:

- 1 Naciśnij zaprogramowany przycisk **sygnałów dźwiękowych/światlnych**.

 - 2 Wygenerowany zostaje dźwięk wskaźnika pozytywnego oznaczający, że funkcja sygnałów dźwiękowych i świetlnych została włączona.
LUB
Wygenerowany zostaje dźwięk wskaźnika negatywnego oznaczający, że funkcja sygnałów dźwiękowych i świetlnych została wyłączona.
-

Włączanie/wyłączanie dźwięków/alertów radiotelefonu

Można włączyć lub wyłączyć sygnał zezwolenia na rozpoczęcie rozmowy, jeżeli jest to konieczne.

Procedura:

- 1 Naciśnij zaprogramowany przycisk **wszystkich dźwięków/alertów**.

 - 2 Wygenerowany zostaje dźwięk wskaźnika pozytywnego oznaczający, że wszystkie dźwięki i alerty zostały włączone.
LUB
Wygenerowany zostaje dźwięk wskaźnika negatywnego oznaczający, że wszystkie dźwięki i alerty zostały wyłączone.
-

Ograniczona gwarancja

PRODUKTY KOMUNIKACYJNE MOTOROLA

I. CO OBEJMUJE GWARANCJA I PRZEZ JAKI CZAS:

MOTOROLA SOLUTIONS, INC. ("MOTOROLA") gwarantuje, że wymienione poniżej produkty komunikacyjne MOTOROLI ("Produkt") będą wolne od wad materiałowych i produkcyjnych w warunkach normalnego użytkowania i serwisowania, przez podany czas od daty zakupu:

Przenośne radiotelefony cyfrowe seria DM	Dwa (2) lata
Akcesoria	Jeden (1) rok

MOTOROLA, według własnego uznania, nieodpłatnie naprawi Produkt (używając nowych lub regenerowanych elementów), wymieni go (na Produkt nowy lub regenerowany) bądź zwróci koszt zakupu w okresie gwarancyjnym, pod warunkiem, że Produkt zostanie zwrócony zgodnie z warunkami niniejszej gwarancji. Wymienione części lub płyty będą miały gwarancję odpowiednio dostosowaną do pierwotnego okresu gwarancyjnego. Wszystkie wymienione części Produktu stają się własnością MOTOROLI.

Ta jasno określona ograniczona gwarancja jest rozszerzona przez MOTOROLĘ tylko na pierwotnego nabywcę końcowego i nie może być przepisywana ani przenoszona na żadną stronę trzecią. Jest to pełna gwarancja dla Produktu MOTOROLI. MOTOROLA nie przyjmuje zobowiązań ani odpowiedzialności za ulepszenia bądź modyfikacje w okresie gwarancyjnym, o ile nie są one zatwierdzone

na piśmie i podpisane przez uprawnionego przedstawiciela MOTOROLI.

O ile nie ustalono inaczej w osobnej umowie pomiędzy MOTOROLĄ a nabywcą końcowym, gwarancja MOTOROLI nie obejmuje montażu, konserwacji ani serwisowania produktu.

MOTOROLA nie może być w żaden sposób odpowiedzialna za żadne urządzenia dodatkowe, nie dostarczone przez MOTOROLĘ, które są zamontowane lub użytkowane w połączeniu z Produktem, ani też za działanie Produktu z dowolnym urządzeniem dodatkowym i wszelkie takie elementy są zdecydowanie wyłączone z gwarancji. Ponieważ każdy system, który może wykorzystywać Produkt jest unikatowy, MOTOROLA zrzeka się gwarancyjnej odpowiedzialności za zakres, pokrycie lub działanie takiego systemu.

II. POSTANOWIENIA OGÓLNE:

Niniejsza gwarancja podaje pełny zakres odpowiedzialności MOTOROLI w odniesieniu do Produktu. Naprawa, wymiana lub zwrot ceny zakupu to wyłączne opcje rozwiązania problemu, zależne od decyzji MOTOROLI. NINIEJSZA GWARANCJA JEST UDZIELANA W MIEJSCU WSZELKICH INNYCH JASNO OKREŚLONYCH GWARANCJI. GWARANCJE IMPLIKOWANE, OBEJMUJĄCE BEZ OGRANICZENIA GWARANCJE PRZYDATNOŚCI HANDLOWEJ ORAZ ZDATNOŚCI DO OKREŚLONEGO CELU, SĄ WARUNKOWANE OKRESEM OBOWIĄZYWANIA NINIEJSZEJ OGRANICZONEJ GWARANCJI. W ŻADNYM PRZYPADKU MOTOROLA NIE PONOSI ODPOWIEDZIALNOŚCI ZA SZKODY PRZEKRACZAJĄCE KOSZT ZAKUPU PRODUKTU, STRATY UŻYTECZNOŚCI, PRZESTOJE, NIEDOONOŚCI, STRATY HANDLOWE,

UTRACONE ZYSKI LUB OSZCZĘDNOŚCI, ANI TEŻ ŻADNE INNE SZKODY PRZYPADKOWE, SPECJALNE LUB WYNIKOWE, SPOWODOWANE UŻYTKOWANIEM BĄD NIEMOŻNOŚCIĄ UŻYTKOWANIA PRODUKTU, W PEŁNYM STOPNIU OKREŚLONYM PRZEPISAMI.

III. PRZEPISY PANSTWOWE:

NIEKTÓRE PAŃSTWA NIE ZEZWALAJĄ NA WYŁĄCZENIE LUB OGRANICZENIE SZKÓD PRZYPADKOWYCH BĄDŻ WYNIKOWYCH ALBO NA OGRANICZENIE OKRESU GWARANCJI IMPLIKOWANEJ I WÓWCZAS POWYŻSZE OGRANICZENIA LUB WYŁĄCZENIA MOGĄ NIE MIEĆ ZASTOSOWANIA.

Niniejsza gwarancja daje określone prawa ustawowe; mogą istnieć inne prawa, różniące się w zależności od państwa.

IV. JAK DOKONAĆ NAPRAWY GWARANCYJNEJ:

Aby uzyskać naprawę gwarancyjną, należy przedstawić dowód zakupu (z datą zakupu i numerem seryjnym Produktu) i dostarczyć lub przesłać Produkt (opłacając z góry transport i ubezpieczenie) do autoryzowanej placówki serwisu gwarancyjnego. MOTOROLA zapewnia serwis gwarancyjny w swoich autoryzowanych placówkach serwisowych. Należy najpierw skontaktować się ze sprzedawcą Produktu (np. dystrybutorem lub dostawcą usług komunikacyjnych), który pomoże w uzyskaniu pomocy gwarancyjnej.

V. CZEGO NIE OBEJMUJE GWARANCJA:

A) Defekty lub uszkodzenia, wynikłe z użytkowania Produktu w sposób inny niż przewidziany i zwyczajowy.

B) Defekty lub uszkodzenia, wynikłe z niewłaściwego użycia, incydentu, działania wody lub zaniedbania.

C) Defekty lub uszkodzenia, wynikłe z nieprawidłowego testowania, użytkowania, konserwacji, montażu, zmian konstrukcyjnych, modyfikacji lub regulacji.

D) Zniszczenie lub uszkodzenie anten, o ile nie zostało spowodowane wadą materiałową/produkcyjną.

E) Produkty poddane niedozwolonej modyfikacji, demontażowi lub naprawie (łącznie i bez ograniczenia z dodawaniem do Produktu urządzeń nie dostarczonych przez MOTOROLĘ), które negatywnie wpływają na działanie Produktu lub zakłócają proces normalnej gwarancyjnej kontroli i testowania Produktu przez MOTOROLĘ, w celu potwierdzenia roszczenia gwarancyjnego.

F) Produkty z usuniętym lub nieczytelnym numerem seryjnym.

G) Akumulatory, jeżeli:

(1) jakakolwiek uszczelka na zamknięciu ogniw jest uszkodzona lub wykazuje ślady manipulowania.

(2) uszkodzenie lub defekt są wynikiem ładowania bądź użytkowania akumulatora w urządzeniu innym niż Produkt, do którego akumulator jest przeznaczony.

H) Koszty transportu do placówki naprawczej.

I) Produkty, które ze względu na nieprzepisową lub niedozwoloną zmianę oprogramowania/firmware nie funkcjonują zgodnie z opublikowaną specyfikacją MOTOROLI bądź warunkami certyfikatu FCC, mającymi zastosowanie do Produktu w czasie jego pierwotnej dystrybucji przez MOTOROLĘ.

J) Zarysowania lub inne defekty kosmetyczne Produktu, które nie mają wpływu na jego działanie.

K) Normalne i zwyczajne zużycie eksploatacyjne.

VI. POSTANOWIENIA PATENTOWE I DLA OPROGRAMOWANIA:

MOTOROLA na własny koszt podejmie obronę w sprawie przeciwko nabywcy końcowemu, jeżeli sprawa będzie opierać się na zarzucie, że Produkt lub jego część narusza patent USA i wówczas MOTOROLA pokryje koszty i wypłaci odszkodowania zasądzone wobec nabywcy końcowego w każdej takiej sprawie związanej z roszczeniem, jednakże odnośna obrona i odszkodowania będą podlegać następującym warunkom:

- A) MOTOROLA zostanie szybko powiadomiona przez nabywcę na piśmie o takim roszczeniu;
- B) MOTOROLA będzie mieć wyłączną kontrolę nad obroną w takiej sprawie oraz nad wszystkimi negocjacjami w celu jej rozwiązania lub uzyskania kompromisu; oraz
- C) jeżeli Produkt lub części staną się lub zdaniem MOTOROLI mogą stać się przedmiotem skargi o naruszenie patentu USA, nabywca zezwoli MOTOROLI - według jej uznania i na jej koszt - na pozyskanie dla nabywcy prawa dalszego korzystania z Produktu lub części bądź na odpowiednią ich wymianę lub modyfikację, które wyeliminują sytuację naruszenia patentu, albo na zwrot kosztów Produktu lub części po uwzględnieniu amortyzacji, przy dokonaniu zwrotu tego Produktu lub części. Deprecjacja będzie jednakowa w każdym roku okresu eksploatacji Produktu lub części, zgodnie z postanowieniem MOTOROLI.

MOTOROLA nie będzie ponosić odpowiedzialności za żadne skargi odnośnie naruszenia prawa patentowego, dotyczące przypadków połączenia dostarczonego przez nią Produktu lub części z oprogramowaniem, aparaturą lub urządzeniami nie dostarczonymi przez MOTOROLĘ i nie będzie odpowiadać za wykorzystanie dodatkowego oprzyrządowania lub oprogramowania, nie dostarczonego przez MOTOROLĘ, a połączzonego bądź użytkowanego w połączeniu z Produktem. Powyższe zasady określają całkowitą odpowiedzialność MOTOROLI w zakresie naruszenia patentów przez Produkt lub jego części.

Przepisy w USA oraz innych państwach gwarantują MOTOROLI pewne wyłączne prawa dla oprogramowania MOTOROLA, takie jak wyłączne prawa powielania oraz dystrybucji kopii wspomnianego oprogramowania. Oprogramowanie MOTOROLA może być wykorzystywane tylko z Produktem w którym zostało pierwotnie użyte i takie oprogramowanie w Produkcie nie może być w żaden sposób wymieniane, powielane, dystrybuowane, modyfikowane, ani wykorzystywane do wytwarzania produktów pochodnych. Nie jest dozwolone żadne inne wykorzystanie, w tym bez ograniczeń zmiana, modyfikacja, powielanie, dystrybucja bądź inżyniera wsteczna oprogramowania MOTOROLA, ani też wykorzystywanie praw do tego oprogramowania. Żadna licencja nie jest udzielana w sposób implikowany, w ramach przeszkody prawnej bądź inaczej w zakresie praw patentowych lub autorskich MOTOROLI.

VII. PRAWO WLASCIWE:

Gwarancja podlega przepisom stanu Illinois, USA.

Содержание

В данном руководстве содержится вся необходимая пользователю информация по эксплуатации мобильных систем серии MOTOTRBO.

Важная информация по безопасности iii

Сведения о безопасности и воздействии
излучаемой радиочастотной энергии iii

Версия П/О iii

Информация об авторском праве на компьютерное программное обеспечение iv

Подготовка к работе 1

Как пользоваться данным руководством 1
О чем спросить у вашего дилера/системного
администратора 1
Включение питания радиостанции 2
Регулировка громкости 2

Органы управления радиостанции 3

Органы управления 3
Программируемые кнопки 4
Назначаемые функции 4
Назначаемые настройки/Дополнительные
функции 5
Тангента РТТ 5
Переключение между конвенциональными
Аналоговым и Цифровым режимами 6

Соединение IP-сайта 7
Capacity Plus 7
Linked Capacity Plus 8

Средства индикации радиостанции 9

Значки на дисплее 9
Светодиодные индикаторы 9
Звуковые тоны 10
Индикаторные тоны 10

Прием и выполнение вызовов 11

Выбор зоны 11
Выбор канала 12
Прием радиовызова 12
 Прием Группового вызова 13
 Прием Частного вызова 13
 Прием Общего вызова 14
 Прием телефонного вызова и ответ на него . . . 14
 Телефонный вызов как групповой/
 частный/общий вызов 14
Выполнение радиовызова 15
 Выполнение Группового вызова 15
 Выполнение Частного вызова 16
 Выполнение Общего вызова 16
 Телефонный вызов 17
Прекращение радиовызова 18
Прямая связь 18
Непрерывный мониторинг 19

Продвинутые функции	20	Включение ручного поиска сайта	29
Списки сканирования	20	Функция Одинокий работник	29
Сканирование	20	Функции блокировки с паролем	30
Включение и выключение сканирования	21	Доступ к радиостанции через пароль	30
Ответ на вызов во время сканирования	21	Разблокирование заблокированной радиостанции	30
Удаление мешающего канала	22	Дополнительные функции	31
Восстановление мешавшего канала	22	Регулировка уровня шумоподавления	31
Настройки сигналов оповещения о вызовах	22	Регулировка уровня мощности	31
Функция Оповещение с нарастающей громкостью	22	Активация и деактивация функций функциональной платы	31
Функция Оповещение о вызове	22	Включение и выключение функции голосового управления передачей (VOX)	32
Прием Оповещения о вызове	22	Включение и выключение системы мегафона	32
Посылка Оповещения о вызове с помощью кнопки Вызов одним нажимом	23	Включение и выключение системы внешнего мегафона	32
Экстренный режим	23	Функция включения звукового сигнала и фар автомобиля	33
Посылка Экстренного тревожного сигнала	24	Активация и деактивация тонов/оповещений	33
Посылка Экстренного тревожного сигнала с вызовом	24	Ограниченная гарантия	34
Посылка Экстренного тревожного сигнала с последующей голосовой передачей	25		
Возврат в Экстренный режим	26		
Выход из Экстренного режима	26		
Работа с Текстовыми сообщениями	27		
Посылка Быстрого текстового сообщения	27		
Шифрование	27		
Многосайтовые функции управления	28		
Включение автоматического поиска сайта	28		
Выключение автоматического поиска сайта	29		

Важная информация по безопасности

Сведения о безопасности и воздействии излучаемой радиочастотной энергии



Осторожно!

Перед началом использования этого изделия ознакомьтесь с инструкциями по эксплуатации и технике безопасности, приведенными в буклете "Сведения о безопасности и воздействии излучаемой радиочастотной энергии", который входит в комплект поставки вашей радиостанции.

ВНИМАНИЕ!

Чтобы были соблюдены требования FCC/ICNIRP по воздействию РЧ-энергии, данная радиостанция должна использоваться только в служебных целях. С целью недопущения превышения пределов воздействия излучаемой радиочастотной энергии перед началом использования этого изделия ознакомьтесь с информацией о радиочастотной энергии и инструкциями по эксплуатации в буклете "Сведения о безопасности и воздействии излучаемой радиочастотной энергии" (номер по каталогу публикаций Motorola: 6866537D37).

С перечнем одобренных компанией Motorola антенн и других аксессуаров можно ознакомиться на следующем интернет-сайте:

<http://www.motorolasolutions.com>

Версия П/О

Все функции, описанные в нижеследующих разделах, совместимы с ПО радиостанции версии **R01.09.00** или более поздней.

За дополнительной информацией обо всех поддерживаемых функциях обратитесь к вашему дилеру или системному администратору.

Информация об авторском праве на компьютерное программное обеспечение

Описанные в данном руководстве изделия компании Motorola могут содержать защищенные авторскими правами компьютерные программы компании Motorola, хранящиеся на полупроводниковых ЗУ или других носителях. Законы Соединенных Штатов Америки и некоторых других стран обеспечивают компании Моторола некоторые эксклюзивные права в отношении защищенных авторским правом компьютерных программ, включая, в частности, эксклюзивное право на копирование и воспроизведение в любой форме защищенных авторским правом компьютерных программ. В связи с этим никакие защищенные авторским правом Motorola компьютерные программы, содержащиеся в изделиях Motorola, описанных в данном руководстве, не разрешается копировать, воспроизводить, модифицировать, подвергать инженерному анализу для создания аналога или распространять каким бы то ни было способом без явного письменного разрешения компании Motorola. Кроме того, покупка изделий Motorola не дает никаких явных или подразумеваемых прав или прав на лицензии, например не подразумевает отказа владельцев от

своих прав и т.п., в отношении авторства, патентов или заявок на патенты компании Motorola за исключением обычных, неисключительных прав на лицензию на использование этих изделий, вытекающих из закона о продаже изделий.

Используемая в этом изделии технология кодирования речи AMBE+2™ защищена правами на интеллектуальную собственность, включая авторские права, а также права на патенты и коммерческую тайну, принадлежащими компании Digital Voice Systems, Inc.

Лицензия на использование этой технологии распространяется только на данную аппаратуру связи. Пользователю этой технологии строго запрещается декомпилировать, подвергать инженерному анализу для создания аналога или дизассемблировать объектный код, а также любым другим способом преобразовывать объектный код в читаемую человеком форму.

Пат. США #5,870,405, #5,826,222, #5,754,974, #5,701,390, #5,715,365, #5,649,050, #5,630,011, #5,581,656, #5,517,511, #5,491,772, #5,247,579, #5,226,084 и #5,195,166.

Подготовка к работе

Ознакомьтесь со следующей информацией:

Как пользоваться данным руководством	стр. 1
О чем спросить у вашего дилера/системного администратора	стр. 1
Включение питания радиостанции	стр. 2
Регулировка громкости.	стр. 2

■ Как пользоваться данным руководством

В данном Руководстве пользователя описаны основные принципы эксплуатации мобильных систем MOTOTRBO с цифровым дисплеем.

Не исключено, что ваш дилер или системный администратор внесли изменения в настройки вашей радиостанции исходя из ваших конкретных потребностей. За соответствующей информацией обратитесь к вашему дилеру или системному администратору.

В данной публикации для обозначения функций, работающих только в конвенциональном Аналоговом или конвенциональном Цифровом режиме, используются следующие значки:



Указывает на функцию, работающую **только в конвенциональном Аналоговом режиме**.



Указывает на функцию, работающую **только в конвенциональном Цифровом режиме**.

Функции, работающие как в конвенциональном Аналоговом, так и в конвенциональном Цифровом режимах, значками **не** обозначаются.

Дополнительную информацию о функциях, доступных в конвенциональном многосайтовом режиме, см. в разделе **Соединение IP-сайта** на стр. 7.

Кроме того, некоторые функции доступны в односайтовом транкинговом режиме, Capacity Plus. Дополнительно об этом см. в разделе **Capacity Plus** на стр. 7.

Отдельные функции также доступны в многосайтовом режиме транкинга Linked Capacity Plus. Дополнительную информацию смотрите в разделе **Linked Capacity Plus** на стр. 8.

■ О чем спросить у вашего дилера/ системного администратора

Вы можете проконсультироваться с вашим дилером или системным администратором по следующим вопросам:

- Была ли ваша радиостанция предварительно запрограммирована на какие-либо конвенциональные каналы?
- Какие кнопки запрограммированы на доступ к другим функциям?
- Какие вам могут понадобиться дополнительные аксессуары?
- Как лучше всего использовать радиостанцию для максимально эффективной связи?
- Какие процедуры техобслуживания способствуют продлению срока службы радиостанции?

■ Включение питания радиостанции

Коротко нажмите кнопку **Вкл./Выкл.**

Начинает мигать зеленый светодиод, и загорается цифровой дисплей.

Звучит короткий тональный сигнал, означающий, что тестирование, выполняемое при включении питания, прошло успешно.

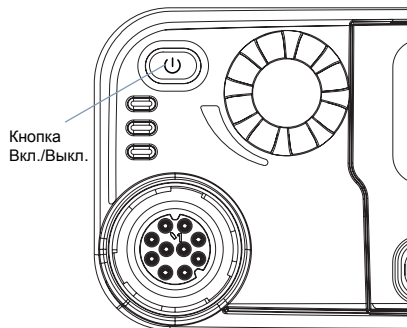

ПРИМЕЧАНИЕ: Если тоны/оповещения радиостанции деактивированы, то при включении питания тон не звучит (см. **"Активация и деактивация тонов/оповещений"** на стр. 33).

Если питание вашей радиостанции не включается, то вам следует обратиться к вашему дилеру.

Для выключения радиостанции нажмите и удерживайте кнопку Вкл./Выкл.

■ Регулировка громкости

Чтобы увеличить громкость, поверните **Ручку громкости** по часовой стрелке.

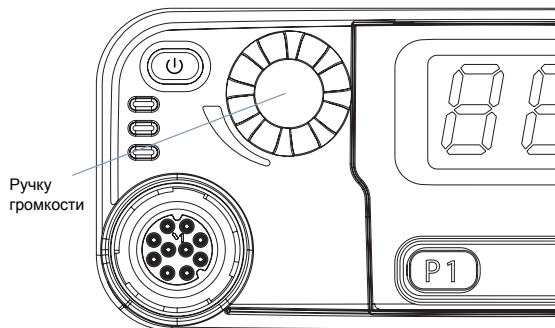

Чтобы уменьшить громкость, поверните эту ручку против часовой стрелки.

ПРИМЕЧАНИЕ: Радиостанцию можно запрограммировать на минимальный уровень громкости, чтобы звук нельзя было выключить полностью. Дополнительную информацию узнайте у дилера или администратора системы.

Органы управления радиостанции

Ознакомьтесь со следующей информацией:

Органы управления	стр. 3
Программируемые кнопки	стр. 4
Тангента РТТ	стр. 5
Переключение между конвенциональными Аналоговым и Цифровым режимами	стр. 6
Соединение IP-сайта	стр. 7
Capacity Plus	стр. 7
Linked Capacity Plus	стр. 8

■ Органы управления

- 1 Кнопка Вкл./Выкл.
- 2 Ручка громкости
- 3 Дисплей
- 4 Переключатель каналов
- 5 Динамик
- 6 Кнопка P2*

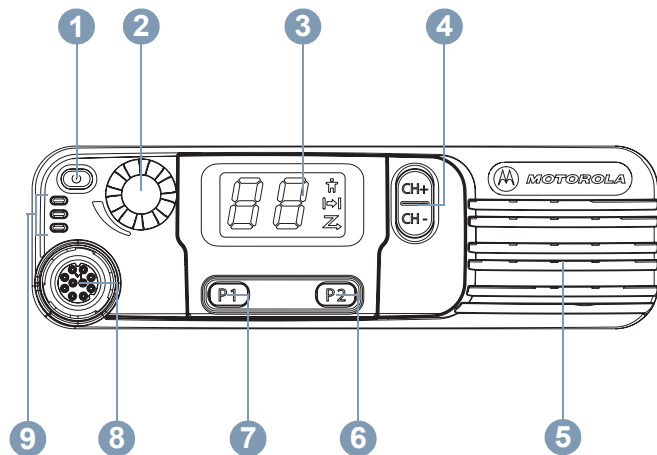

- 7 Кнопка P1*
- 8 Аксессуарный разъем
- 9 Светодиодные индикаторы

* Эти кнопки являются программируемыми.

■ Программируемые кнопки

Программируемые кнопки могут быть запрограммированы дилером для быстрого доступа к определенным **функциям радиостанции** и к не более шести (6) **установленным каналам/группам каналов** в зависимости от длительности нажатия кнопки:

- Короткое нажатие – нажатие и быстрое отпускание кнопки.
- Длительное нажатие – Продолжительное нажатие программируемой кнопки.
- Удерживание – удерживание кнопки нажатой.

ПРИМЕЧАНИЕ: Запрограммированная длительность нажатия кнопки применима ко всем назначаемым функциям и настройкам, общим и специфическим для радиостанции. На стр. 23. в разделе **Экстренный режим** смотрите информацию о запрограммированной длительности нажатия **Экстренной** кнопки.

Назначаемые функции

Экстренный режим – инициирование или отмена Экстренного тревожного сигнала или вызова в зависимости от программных настроек.

Включение/выключение внешнего мегафона – Перенаправление аудиосигнала с подключенного к радиостанции внешнего мегафона (РА) на внутреннюю систему громкоговорящей связи радиостанции и обратно.

Ручной сайт-роуминг*  – включение ручного поиска сайта.

Удаление мешающего канала** – временное удаление ненужного канала (кроме Выбранного канала) из списка сканирования. Под Выбранным каналом понимается выбранная пользователем комбинация зона/канал, откуда инициируется сканирование.

Вызов одним нажимом  – непосредственное выполнение заданного частного, телефонного или группового вызова, отправление оповещения о вызове, быстрого текстового сообщения или возвращение на заранее заданный канал.

Функция функциональной платы – активация и деактивация функции (функций) функциональной платы для соответствующих каналов.

Включение/выключение мегафона – Включение и выключение внутренней системы громкоговорящей связи (РА) радиостанции.

Непрерывный мониторинг** – мониторинг всего радиообмена на выбранном канале до выключения этой функции.

Окончание звонка  – заканчивает телефонный вызов.

Шифрование  – активация и деактивация функции шифрования.

Ретранслятор/Прямая связь** – переключение между режимом Ретрансляция и режимом Прямой связи с другой радиостанцией.

Сканирование** – включение и выключение сканирования.

Включение/выключение фиксации сайта*  – включение и выключение автоматического сайт-роуминга.

* Неприменимо в режиме Capacity Plus

† Не относится к режиму Linked Capacity Plus

Телеметрическое управление  – управление Выходным контактом местной или удаленной радиостанции.

Дистанционное прерывание передачи  – прекращение прерываемого вызова для того, чтобы освободить канал.

Голосовое управление передачей (VOX) – включение и выключение функции VOX.

Зона – выбор зоны из списка зон.

Назначаемые настройки/Дополнительные функции

Все тоны/оповещения – активация и деактивация всех тоновых сигналов.

Уровень мощности – переключение между высоким и низким уровнями мощности передачи.

Шумоподавление  – переключение между нормальным и высоким уровнями шумоподавления.

■ Тангента PTT

Тангента PTT (Push-To-Talk) расположена на боковой стороне микрофона и выполняет две основные функции:

- Во время вызова тангента PTT переводит радиостанцию в режим передачи вашей речи на другие участвующие в вызове радиостанции.

Для передачи нажмите тангенту PTT и удерживайте ее. Для прослушивания отпустите тангенту PTT.

При нажатии тангенты PTT включается микрофон.

- Тангента PTT также служит для выполнения новых вызовов (см. "**Выполнение радиовызова**" на стр. 15).

В зависимости от программных настроек, если тон Разрешение разговора активирован или активирован вспомогательный тон тангенты PTT , не начинайте говорить, пока не закончится этот короткий оповещающий тон.



Если на вашей радиостанции активирована функция Индикация свободного канала (программируется дилером), то в момент отпускания тангенты **РТТ** на вызываемой (принимающей ваш вызов) радиостанции вы услышите короткий тон, оповещающий о том, что канал свободен для вашей ответной передачи.

Тон свободного канала также звучит при прерывании вашего вызова, например, в результате поступления Экстренного вызова.

Тон свободного канала или вспомогательный тон тангенты **РТТ** можно отключить, деактивировав все тоны и оповещения радиостанции (см. **Активация и деактивация тонов/оповещений радиостанции** на стр. 33).

■ Переключение между конвенциональными Аналоговым и Цифровым режимами

Каждый канал радиостанции может быть настроен на работу в конвенциональном Аналоговом или конвенциональном Цифровом режиме. Переключение между Аналоговым и Цифровым режимами осуществляется Переключателем каналов.



При переключении с Цифрового на Аналоговый режим некоторые функции становятся недоступными.

Некоторые функции радиостанции доступны как в Аналоговом, так и в Цифровом режимах. Небольшие различия в работе каждой функции **НЕ** отражаются на качестве работы радиостанции.

ПРИМЕЧАНИЕ: Радиостанция также переключается между Цифровым и Аналоговым режимами во время двухрежимного сканирования (см. **Сканирование** на стр. 20).

■ Соединение IP-сайта

Эта функция позволяет расширить конвенциональную связь радиостанции за пределы одного сайта и соединиться с разными доступными сайтами посредством сети Интернет-протокола (IP).

Когда радиостанция выходит из зоны доступности одного сайта и попадает в зону доступности другого сайта, она соединяется с ретранслятором нового сайта и может отправлять и принимать вызовы/данные. В зависимости от настроек радиостанции эта процедура выполняется автоматически или вручную.

Если радиостанция настроена на автоматический поиск сайта, то при слишком низкой силе сигнала текущего сайта или невозможности его обнаружить радиостанция сканирует все доступные сайты и фиксируется на базовой станции с самым высоким значением RSSI (уровня принимаемого сигнала). Затем она фиксируется на ретрансляторе с самым высоким значением силы принимаемого сигнала (RSSI).

При ручном поиске сайта радиостанция ищет следующий доступный сайт из списка роуминга (не обязательно с самым сильным сигналом) и фиксируется на нем.

ПРИМЕЧАНИЕ: Для каждого канала может быть активирована либо функция сканирования, либо функция роуминга, но не обе одновременно.

Каналы, для которых активирована эта функция, могут быть включены в список роуминга. Во время автоматического роуминга радиостанция осуществляет поиск канала(ов) в списке роуминга, чтобы определить самый лучший сайт.

В списке роуминга может быть не более 16 каналов (включая Выбранный канал).

ПРИМЕЧАНИЕ: Пункты списка роуминга нельзя удалять или добавлять вручную. За соответствующей информацией обратитесь к вашему дилеру или системному администратору.

■ Capacity Plus

Capacity Plus - это односайтовая транкинговая конфигурация радиосистемы MOTOTRBO с использованием пула каналов, обеспечивающего связь между сотнями пользователей и поддержку до 254 групп. Эта функция позволяет радиостанции эффективно использовать доступное количество запрограммированных каналов в режиме связи через ретранслятор.

При попытке доступа к функции, которая не относится к режиму, Capacity Plus с помощью нажатия программируемой кнопки, прозвучит отрицательный индикаторный тон.

В радиостанции также имеются функции, доступные в конвенциональном цифровом режиме, режимах Соединение IP-сайта, Capacity Plus и Linked Capacity Plus. Небольшие различия в работе каждой функции НЕ отражаются на качестве работы радиостанции.

Дополнительную информацию о данной конфигурации узнавайте у своего дилера или администратора системы.

■ Linked Capacity Plus

Linked Capacity Plus - это многосайтовая и многоканальная транкинговая конфигурация системы радиостанций MOTOTRBO, сочетающая в себе самое лучшее из конфигураций Capacity Plus и Соединение IP-сайта.

Linked Capacity Plus позволяет расширить транкинговую связь за пределы одного сайта и соединяться с разными доступными сайтами посредством сети Интернет-протокола (IP). Также увеличивается емкость сети, благодаря эффективному использованию всех доступных запрограммированных каналов, которые поддерживает каждый из доступных сайтов.

Когда радиостанция выходит из зоны доступности одного сайта и попадает в зону доступности другого сайта, она соединяется с ретранслятором нового сайта и может отправлять и принимать вызовы/данные. В зависимости от настроек радиостанции эта процедура выполняется автоматически или вручную.

Если радиостанция настроена на автоматический поиск сайта, то при слишком низкой силе сигнала текущего сайта или невозможности его обнаружить радиостанция сканирует все доступные сайты и фиксируется на базовой станции с самым высоким значением RSSI (уровня принимаемого сигнала). Затем она фиксируется на ретрансляторе с самым высоким значением силы принимаемого сигнала (RSSI).

При ручном поиске сайта радиостанция ищет следующий доступный сайт из списка роуминга (не обязательно с самым сильным сигналом) и фиксируется на нем.

Любой канал, на котором активирован режим Linked Capacity Plus, можно добавлять в конкретный список роуминга. Во время автоматического роуминга радиостанция осуществляет поиск этих каналов, чтобы определить самый лучший сайт.

ПРИМЕЧАНИЕ: Пункты списка роуминга нельзя удалять или добавлять вручную. За соответствующей информацией обратитесь к вашему дилеру или системному администратору.

Как и в случае режима Capacity Plus, в меню отсутствуют значки и функции, не относящиеся к режиму Linked Capacity Plus. При попытке доступа к функции, которая не относится к режиму, Linked Capacity Plus с помощью нажатия программируемой кнопки, прозвучит отрицательный индикаторный тон.

Дополнительную информацию о данной конфигурации узнавайте у своего дилера или администратора системы.

Средства индикации радиостанции

У радиостанции имеются следующие средства индикации:

Значки на дисплее	стр. 9
Светодиодные индикаторы	стр. 9
Звуковые тоны	стр. 10
Индикаторные тоны	стр. 10

■ Значки на дисплее

На 7-сегментном дисплее радиостанции отображаются радиоканал и информация о состоянии радиостанции..
На дисплее отображаются следующие значки.



Частный вызов

Выполняется Частный вызов.



Прямая связь*‡

Радиостанция настроена на прямую связь с другими радиостанциями, когда не работает ретранслятор.



Мониторинг*‡

Радиостанция ведет мониторинг выбранного канала.

* Неприменимо в режиме Capacity Plus

‡ Не относится к режиму Linked Capacity Plus

■ Светодиодные индикаторы

Визуальным средством оповещения о состоянии радиостанции являются светодиодные индикаторы.

Мигающий красный – Радиостанция принимает Экстренную передачу или не прошла самотестирование при включении питания.

Непрерывно горящий желтый – Радиостанция ведет мониторинг канала.

Мигающий желтый – Радиостанция ведет сканирование или принимает оповещение о вызове, или все локальные каналы Linked Capacity Plus заняты.

Дважды мигающий желтый – Соединение радиостанции с ретранслятором в Capacity Plus или Linked Capacity Plus прекращено, все каналы Capacity Plus и Linked Capacity Plus в настоящее время заняты.

Быстро мигающий желтый – Радиостанция активно ищет новый сайт. 

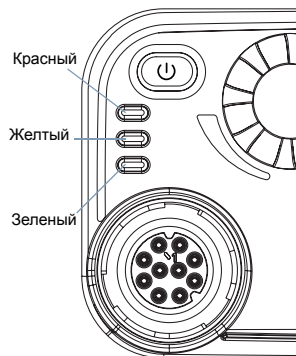

Непрерывно горящий зеленый – Радиостанция ведет передачу.

Мигающий зеленый – Радиостанция включается, принимает вызов или данные без скремблирования или обнаруживает активность в эфире.

Быстро мигающий зеленый – Радиостанция принимает вызов или данные со скремблированием. 

ПРИМЕЧАНИЕ: В конвенциональном режиме светодиод мигает зеленым, когда радиостанция обнаруживает активность в эфире. В силу особенностей цифрового протокола эта активность может влиять или не влиять на использование запрограммированного канала радиостанции.

В режимах Capacity Plus и Linked Capacity Plus обнаружение активности в эфире не сопровождается светодиодной индикацией.

Если радиостанция запрограммирована на "вежливую" работу, то при нажатии тангенты **PTT** радиостанция автоматически определяет допустимость передачи. При этом звучит тон Разрешение разговора или тон Запрещение разговора.

■ Звуковые тоны

Тоны служат для звукового оповещения о состоянии радиостанции или ответе радиостанции на полученные данные.

Непрерывный тон  Непрерывный сигнал, который звучит, пока не будет выключен пользователем.

Периодический тон  Включается с периодичностью, определяемой настройками радиостанции. Сигнал прекращается, затем повторяется.

Повторяющийся тон  Единичный сигнал, который повторяется до выключения пользователем.

Однократный тон  Включается только один раз на короткое время, определяемое настройками радиостанции.

■ Индикаторные тоны

Высокий тон 

Низкий тон 



Положительный тон



Отрицательный тон

Прием и выполнение вызовов

Освоив устройство радиостанции, можно приступить к пользованию ей.

Ознакомьтесь со следующей информацией об основных функциях управления вызовами:

Выбор зоны	стр. 11
Выбор канала	стр. 12
Прием радиовызова	стр. 12
Выполнение радиовызова	стр. 15
Прекращение радиовызова	стр. 18
Прямая связь	стр. 18
Непрерывный мониторинг	стр. 19

■ Выбор зоны

Зона - это группа каналов. Ваша радиостанция поддерживает до 2 зон, в каждой из которых может быть до 32 каналов.

Процедура:

- 1 Нажмите запрограммированную кнопку **Зона**.
- 2 Звучит положительный тон, означающий, что радиостанция переключилась с Зоны 1 на Зону 2.

ИЛИ

Звучит отрицательный тон, означающий, что радиостанция переключилась с Зоны 2 на Зону 1.

■ Выбор канала

Прием и передача осуществляются на канале. В зависимости от конфигурации радиостанции каждый канал можно программировать по-разному, чтобы на нем были доступны разные группы пользователей или разные функции. Выбрав нужную зону, выберите канал, который нужен для выполнения передачи или приема.



Процедура:

После задания зоны (если ваша радиостанция настроена на несколько зон) нажмите Переключатель каналов, чтобы выбрать номер, соответствующий каналу, ID абонента или ID группы.

ИЛИ

Нажмите запрограммированную кнопку **Вызов одним нажимом**, чтобы выбрать канал, заданный для этой кнопки.

■ Прием радиовызова

После задания канала, ID абонента или ID группы радиостанция будет готова к приему вызовов.

Зеленый светодиод горит непрерывно, когда радиостанция ведет передачу, и мигает, когда радиостанция ведет прием.

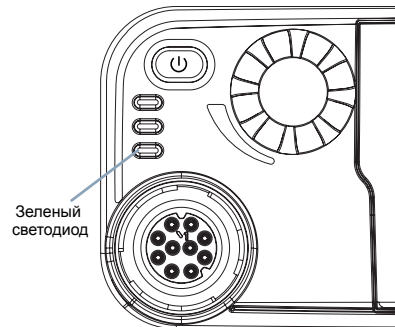

ПРИМЕЧАНИЕ: Зеленый светодиод горит непрерывно, когда радиостанция ведет передачу, и быстро мигает, когда радиостанция принимает вызов со скремблированием.

Для успешного дескремблирования скремблированных вызовов Ключ конфиденциальности вашей радиостанции ИЛИ ее Значение ключа и ID ключа (которые программируются дилером) должны совпадать с соответствующими параметрами передающей радиостанции.



Дополнительно об этом см. в разделе **Шифрование** на стр. 27. 

Прием Группового вызова

Для приема вызова от группы пользователей необходимо, чтобы ваша радиостанция была сконфигурирована как член этой группы.

Процедура:

При поступлении Группового вызова:

- 1 Начинает мигать зеленый светодиод. Шумоподавление отключается, и звук входящего вызова звучит в динамике радиостанции.
 Если активирована функция Индикация свободного канала, то в момент отпускания тангенты РТТ на передающей радиостанции вы услышите короткий тон, оповещающий о том, что канал свободен для вашей ответной передачи.
 Нажмите кнопку тангенты **РТТ** для ответа на вызов.
ИЛИ
 Если активирована функция прерывания голосом, нажмите кнопку тангенты **РТТ**, чтобы прервать текущий вызов с передающей радиостанции и освободить канал для того, чтобы вы могли говорить/ответить.

- 2 Загорается зеленый светодиод.

- 3 Дождитесь окончания тона Разрешение разговора (если эта функция активирована) и четко говорите в микрофон.
ИЛИ
 Дождитесь окончания вспомогательного тона тангенты **РТТ** (если активирован) и четко говорите в микрофон.

- 4 Для прослушивания отпустите тангенту **РТТ**.

- 5 Если в течение заданного периода времени голос не звучит, то вызов прекращается.

*О выполнении Группового вызова см. **Выполнение Группового вызова** на стр. 15.*

Прием Частного вызова

Частный вызов - это вызов одной радиостанции другой радиостанцией.

Процедура:

При поступлении Частного вызова:

- 1 Мигает зеленый светодиод. Шумоподавление отключается, и звук входящего вызова звучит в динамике радиостанции.

- 2 Если активирована функция Индикация свободного канала, то в момент отпускания тангенты **РТТ** на вызываемой радиостанции вы услышите короткий тон, оповещающий о том, что канал свободен для вашей ответной передачи.
 Нажмите кнопку тангенты **РТТ** для ответа на вызов.
ИЛИ
 Если активирована функция прерывания голосом, нажмите кнопку тангенты **РТТ**, чтобы прервать текущий вызов с передающей радиостанции и освободить канал для того, чтобы вы могли говорить/ответить.

- 3 Загорается зеленый светодиод.

- 4 Дождитесь окончания тона Разрешение разговора (если эта функция активирована) и четко говорите в микрофон.

- 5 Для прослушивания отпустите тангенту **РТТ**.

6 Если в течение заданного периода времени голос не звучит, то вызов прекращается.

7 Звучит короткий тон.

О выполнении Частного вызова см. **Выполнение Частного вызова** на стр. 16.

Прием Общего вызова

Общий вызов - это вызов одной радиостанцией всех радиостанций, работающих на данном канале. Его назначение - важные объявления, требующие особого внимания пользователей.

Процедура:

При поступлении Общего вызова:

- 1 Звучит тон, и начинает мигать зеленый светодиод. Шумоподавление отключается, и звук входящего вызова звучит в динамике радиостанции.
- 2 Общий вызов заканчивается без установленного периода ожидания.

 Если активирована функция Индикация свободного канала, то в момент отпускания тангенты **РТТ** на передающей радиостанции вы услышите короткий тон, оповещающий о том, что канал свободен.

Ответ на Общий вызов не предусмотрен.

ПРИМЕЧАНИЕ: Радиостанция прекратит прием Общего вызова, если при поступлении вызова переключиться на другой канал. Во время Общего вызова вы не сможете пользоваться функциями запрограммированных кнопок до окончания вызова.

Прием телефонного вызова и ответ на него

ПРИМЕЧАНИЕ: Если активирована возможность телефонных вызовов, то вы можете отвечать на телефонные вызовы. Дополнительную информацию узнайте у дилера или администратора системы.

Телефонный вызов как групповой/частный/общий вызов

Процедура:

Получив телефонный вызов как групповой/частный/общий вызов:

Нажимайте кнопку **тангенты РТТ**, чтобы говорить, и отпускайте, чтобы слушать.

ПРИМЕЧАНИЕ: Получив телефонный вызов как общий вызов, вы можете ответить на вызов или закончить вызов, но только если с каналом ассоциирован тип общего вызова.

■ Выполнение радиовызова

Выбрав канал, можно выбрать псевдоним или идентификатор абонента, псевдоним или идентификатор группы с помощью следующей функции:

- Переключатель каналов
- Запрограммированная кнопка **Вызова одним нажимом** 

ПРИМЕЧАНИЕ: Обязательным условием ведения передач со скремблированием является активация функции шифрования для данного канала. Вызываемая радиостанция сможет дескремблировать передачу, только если ее Ключ конфиденциальности ИЛИ Значение ключа и ID ключа совпадают с соответствующими параметрами вашей радиостанции.



Дополнительно об этом см. в разделе **"Шифрование"** на стр. 27. 

Функция Вызовов одним нажимом позволяет быстро выполнять Групповой или Частный вызов по заданному ID. Для этой функции можно отвести короткое или длительное нажатие программируемой кнопки. ТОЛЬКО один идентификатор можно запрограммировать для кнопки **Вызовов одним нажимом**. Радиостанция имеет несколько программируемых кнопок **Вызовов одним нажимом**.

Выполнение Группового вызова

Для выполнения вызова группы пользователей необходимо, чтобы ваша радиостанция была сконфигурирована как член этой группы.

Процедура:

- 1 Выберите канал с активным псевдонимом или идентификатором группы. См. **Выбор канала** на стр. 12. **ИЛИ**
Нажмите запрограммированную кнопку **Вызовов одним нажимом**.
- 2 Нажмите тангенту **РТТ** для выполнения вызова. Загорается зеленый светодиод.
- 3 Дождитесь окончания тона Разрешение разговора (если эта функция активирована) и четко говорите в микрофон. **ИЛИ**
 Дождитесь окончания вспомогательного тона тангенты **РТТ** (если активирован) и четко говорите в микрофон.
- 4 Для прослушивания отпустите тангенту **РТТ**. При ответе вызываемой радиостанции зеленый светодиод начинает мигать.
- 5  Если активирована функция Индикация свободного канала, то в момент отпускания тангенты **РТТ** на вызываемой радиостанции вы услышите короткий тон, оповещающий о том, что канал свободен для вашей ответной передачи. Для ответной передачи нажмите тангенту **РТТ**. **ИЛИ**
Если в течение заданного периода времени голос не звучит, то вызов прекращается.

Выполнение Частного вызова

Радиостанция может принимать и/или отвечать на Частные вызовы, инициируемые соответствующим образом запрограммированными радиостанциями, но чтобы выполнять Частные вызовы, она тоже нуждается в соответствующем программировании.

Есть два типа частного вызова. В первом типе перед выполнением вызова производится проверка присутствия радиостанции, а во втором типе вызов выполняется сразу же.

Только **один** из этих типов вызова может быть запрограммирован дилером для радиостанции.

Если эта функция не активирована, то при попытке выполнить Частный вызов с помощью кнопки **Вызов одним нажимом** или Переключателя каналов зазвучит отрицательный индикаторный тон.

Для связи с отдельными радиостанциями используйте Текстовые сообщения или Оповещения о вызове.

Дополнительную информацию смотрите в разделе **Функции текстовых сообщений** на стр. 27 или **Операция оповещения о вызове** на стр. 22.

Процедура:

- 1 выберите канал с активным псевдонимом или идентификатором абонента. См. **Выбор канала** на стр. 12.
ИЛИ
Нажмите запрограммированную кнопку **Вызов одним нажимом**.
- 2 Нажмите тангенту **РТТ** для выполнения вызова. Загорается зеленый светодиод.

- 3 Дождитесь окончания тона Разрешение разговора (если эта функция активирована) и четко говорите в микрофон.
- 4 Для прослушивания отпустите тангенту **РТТ**. При ответе вызываемой радиостанции зеленый светодиод начинает мигать.
- 5 Если активирована функция Индикация свободного канала, то в момент отпускания тангенты **РТТ** на вызываемой радиостанции вы услышите короткий тон, оповещающий о том, что канал свободен для вашей ответной передачи. Для ответной передачи нажмите тангенту **РТТ**.
ИЛИ
Если в течение заданного периода времени голос не звучит, то вызов прекращается.
- 6 Звучит короткий тон.

Выполнение Общего вызова

Эта функция позволяет вызывать всех пользователей, работающих на данном канале. Для использования этой функции радиостанция должна быть соответствующим образом запрограммирована.

Процедура:

- 1 выберите канал с псевдонимом или идентификатором активной группы общего вызова. См. **Выбор канала** на стр. 12.
- 2 Нажмите тангенту **РТТ** для выполнения вызова. Загорается зеленый светодиод.
- 3 Дождитесь окончания тона Разрешение разговора (если эта функция активирована) и четко говорите в микрофон.

ИЛИ

 Дождитесь окончания вспомогательного тона тангенты РТТ (если активирован) и четко говорите в микрофон.

Ответ пользователей канала на Общий вызов не предусмотрен.

 **Телефонный вызов**

ПРИМЕЧАНИЕ: Попытка выполнить или закончить телефонный вызов без запрограммированных кодов доступа и отмены доступа не получится, и прозвучит отрицательный тон.

Процедура:

1 Нажмите запрограммированную кнопку **вызова одним нажимом**, чтобы сделать вызов абоненту с заданным идентификатором.
Если для кнопки **вызова одним нажимом** ничего не записано, то прозвучит отрицательный тон.

2 Если вызов выполнен:
Прозвучит тон DTMF. Вы услышите гудок свободной линии телефонного абонента.

ИЛИ

Если вызов выполнить не удалось:
Прозвучит отрицательный тон, и попытка вызова будет неудачной. Повторите этап 1.

3 Нажимайте кнопку **тангенты РТТ**, чтобы говорить, и отпускайте ее, чтобы слушать.

4 Нажмите запрограммированную кнопку **окончания звонка**, чтобы закончить вызов, и прозвучит тон DTMF.

5 Если вызов закончен:
Прозвучит тон, и радиостанция прекратит телефонный вызов.

ИЛИ

Если вызов закончить не удалось:
Прозвучит отрицательный тон, и радиостанция вернется к телефонному вызову. Повторите этап 4 или дождитесь окончания вызова телефонным абонентом.

После неудачной попытки сделать телефонный вызов звучит короткий тон.

■ Прекращение радиовызова

Эта функция позволяет прекратить идущий Групповой или Частный вызов, чтобы освободить канал для передачи. Например, когда в радиостанции при случайном нажатии кнопки тангенты **РТТ** получается "застрявший микрофон".

Ваша радиостанция должна быть запрограммирована так, чтобы этой функцией можно было пользоваться.

Процедура:

Находясь на нужном канале:

- 1 Нажмите запрограммированную кнопку **Дистанционное прерывание передачи**.
- 2 Дождитесь подтверждения.
- 3 Радиостанция подаст положительный индикаторный тон, говорящий о том, что канал свободен.
ИЛИ
Радиостанция подаст отрицательный индикаторный тон, говорящий о том, что радиостанция не может освободить канал.

*Если радиостанция передает прерываемый вызов, который прекращается с помощью этой функции, то пока вы не отпустите кнопку тангенты **РТТ**, будет звучать отрицательный тон.*

■ Прямая связь

Функция "прямой связи" позволяет поддерживать связь, когда ваш ретранслятор не работает или ваша радиостанция находится за пределами радиуса действия ретранслятора, но в зоне приема других радиостанций.

ПРИМЕЧАНИЕ: Эта функция доступна только в режимах Capacity Plus и Linked Capacity Plus.

Процедура:

- 1 Нажмите запрограммированную кнопку **Ретранслятор/Прямая связь**.
- 2 Звучит положительный тон, означающий, что радиостанция находится в режиме Прямая связь. На дисплее появляется значок Прямая связь.
ИЛИ
Звучит отрицательный тон, означающий, что радиостанция находится в режиме Ретрансляция. Значок Прямая связь исчезает.

При выключении питания заданная настройка прямой связи сохраняется.

■ Непрерывный мониторинг

Функция Непрерывный мониторинг служит для непрерывной проверки выбранного канала на наличие активности.

ПРИМЕЧАНИЕ: Эта функция доступна только в режимах Capacity Plus и Linked Capacity Plus.

Процедура:

- 1 Нажмите запрограммированную кнопку **Непрерывный мониторинг**.
 - 2 Звучит оповещающий тон, и загорается желтый светодиод.
 - 3 Нажмите запрограммированную кнопку **Непрерывный мониторинг**, чтобы выйти из режима Непрерывный мониторинг.
 - 4 Звучит оповещающий тон, и светодиод выключается.
-

Продвинутые функции

Ознакомьтесь со следующей информацией о продвинутых функциях вашей радиостанции:

Списки сканирования	стр. 20
Сканирование	стр. 20
Настройки сигналов оповещения о вызовах	стр. 22
Функция Оповещение о вызове	стр. 22
Экстренный режим	стр. 23
Работа с Текстовыми сообщениями	стр. 27
Шифрование	стр. 27
Многосайтовые функции управления	стр. 28
Функция Одинокий работник	стр. 29
Функции блокировки с паролем	стр. 30
Дополнительные функции	стр. 31

Списки сканирования

Для отдельных каналов и групп каналов можно назначать списки сканирования. Радиостанция следит за наличием переговоров на каналах путем циклического сканирования каналов/групп каналов в последовательности, определяемой списком сканирования, соответствующим текущему каналу/группе каналов.

Ваша радиостанция позволяет создавать до 250 списков сканирования, каждый из которых может содержать до 16 пунктов. Каждый список сканирования может одновременно включать и аналоговые, и цифровые каналы.

ПРИМЕЧАНИЕ: Эта функция доступна только в режимах Capacity Plus и Linked Capacity Plus.

Сканирование

При включении сканирования радиостанция начинает циклически сканировать запрограммированный для текущего канала список сканирования на наличие переговоров.

Начинает мигать желтый светодиод, и на дисплее появляется значок сканирования.

Если, находясь на цифровом канале во время двухрежимного сканирования, ваша радиостанция "фиксируется" на аналоговом канале, то она автоматически переключается с Цифрового на Аналоговый режим до окончания вызова. Если происходит обратное, то выполняется аналогичная процедура.

Сканирование бывает двух типов:

- **Полное сканирование каналов (Ручное):** Радиостанция сканирует все каналы/группы каналов вашего списка сканирования. В зависимости от настроек радиостанция может автоматически начать сканирование с последнего сканированного "активного" канала/группы каналов или с канала, с которого инициировано сканирование.
- **Автосканирование (Автоматическое):** Радиостанция начинает сканирование автоматически при выборе вами канала/группы каналов, для которых активировано Автосканирование.

ПРИМЕЧАНИЕ: Эта функция доступна только в режимах Capacity Plus и Linked Capacity Plus.

Включение и выключение сканирования



Процедура:

- 1 Нажмите запрограммированную кнопку **Сканирование**.
ИЛИ
С помощью Переключателя каналов выберите канал, для которого активировано Автосканирование.
- 2 При включении сканирования начинает мигать желтый светодиод, и звучит положительный тон. На дисплее появляется значок сканирования.
ИЛИ
При выключении сканирования светодиод выключается, и звучит отрицательный тон. Значок сканирования исчезает.

Ответ на вызов во время сканирования

При выполнении сканирования радиостанция останавливается на канале/группе каналов, где обнаруживает активность. Радиостанция остается на этом канале в течение запрограммированного периода времени, называемого "паузой" сканирования.

Процедура:

- 1  Если активирована функция Индикация свободного канала, то в момент отпущения тангенты **РТТ** на передающей радиостанции вы услышите короткий тон, оповещающий о том, что канал свободен для вашей ответной передачи.
- 2 Во время паузы нажмите тангенту **РТТ**. Загорается зеленый светодиод.
- 3 Дождитесь окончания тона Разрешение разговора (если эта функция активирована) и четко говорите в микрофон.
ИЛИ
 Дождитесь окончания вспомогательного тона тангенты **РТТ** (если активирован) и четко говорите в микрофон.
- 4 Для прослушивания отпустите тангенту **РТТ**.
- 5 Если не ответить на вызов до окончания паузы, то радиостанция начнет сканировать другие каналы/группы каналов.

Удаление мешающего канала

Если по какому-либо каналу ("мешающему" каналу) постоянно поступают ненужные вызовы/шумы, то можно временно удалить этот канал из списка сканирования.

Эта функция не применима к каналу, являющемуся Выбранным каналом.

Процедура:

- 1 Если ваша радиостанция "зафиксировалась" на ненужном или мешающем канале, то нажмите запрограммированную кнопку **Удаление мешающего канала** и удерживайте ее, пока не услышите тон.
- 2 Отпустите кнопку **Удаление мешающего канала**. Мешающий канал удаляется.

Восстановление мешавшего канала

Процедура:

Чтобы восстановить мешавший и удаленный канал, выполните **одно** из следующих действий:

- Выключите и снова включите питание радиостанции **ИЛИ**
- Выключите и снова включите сканирование с помощью запрограммированной кнопки **Сканирование** или с помощью меню, **ИЛИ**
- Смените канал с помощью Переключателя каналов.

■ Настройки сигналов оповещения о вызовах

Тоны, оповещающие о поступающих Частных вызовах, можно активировать и деактивировать (см. **Активация и деактивация тонов/оповещений** на стр. 33).

Функция Оповещение с нарастающей громкостью

Радиостанция может быть запрограммирована дилером на непрерывное оповещение пользователя, когда тот не отвечает на вызов. Для этого служит функция постепенного автоматического увеличения громкости тревожного сигнала. Эта функция называется Оповещением с нарастающей громкостью.

■ Функция Оповещение о вызове

Функция Оповещение о вызове позволяет оповестить пользователя другой радиостанции о необходимости вызвать вас, когда у него будет такая возможность.

Эту функцию можно вызвать с помощью программируемой кнопки **Вызов одним нажимом**.

Прием Оповещения о вызове

Процедура:

При поступлении Оповещения о вызове:

- 1 Звучит повторяющийся тон. Начинает мигать желтый светодиод.

- 2 Нажмите тангенту **PTT** в течение четырех (4) секунд после поступления Оповещения о вызове, чтобы ответить на Частный вызов.

Посылка Оповещения о вызове с помощью кнопки Вызов одним нажимом

Процедура:

- 1 Нажмите запрограммированную кнопку **Вызов одним нажимом**, чтобы отправить Оповещение о вызове абоненту с predetermined ID.
- 2 При посылке Оповещения о вызове загорается зеленый светодиод.
- 3 При поступлении подтверждения получения Оповещения о вызове звучат два коротких сигнала.
ИЛИ
Если подтверждение получения Оповещения о вызове не поступило, то звучит низкий тон.

■ Экстренный режим

Экстренный тревожный сигнал служит для оповещения о чрезвычайных обстоятельствах. Инициировать Экстренный тревожный сигнал можно в любой момент, в любом режиме и даже при наличии активности на текущем канале.

Длительность нажатия запрограммированной **Экстренной** кнопки может установить дилер, кроме длительного нажатия, которое аналогично для всех кнопок:

- Короткое нажатие – от 0,05 секунды до 0,75 секунды
- Длительное нажатие – от 0,75 секунды до 3,75 секунды

Экстренная кнопка отведена для функции включения/выключения экстренного режима. Заданное действие **Экстренной** кнопки узнавайте у дилера.

*Если короткое нажатие **Экстренной** кнопки отведено для включения экстренного режима, то длительное нажатие **Экстренной** кнопки отводится для выхода из экстренного режима.*

*Если длительное нажатие **Экстренной** кнопки отведено для включения экстренного режима, то короткое нажатие **Экстренной** кнопки отводится для выхода из экстренного режима.*

Ваша радиостанция позволяет посылать Экстренные тревожные сигналы **трех** типов:

- Экстренный тревожный сигнал
- Экстренный тревожный сигнал с вызовом
- Экстренный тревожный сигнал с последующей голосовой передачей 

Тревожный сигнал каждого из трех типов может быть послан как:

- **Обычный** – Передача тревожного сигнала сопровождается звуковой и/или визуальной индикацией.
- **Скрытый** – Радиостанция передает сигнал тревоги без звуковой и визуальной индикации. Радиостанция принимает вызовы без звука в динамике радиостанции до тех пор, пока не будет нажата тангента **РТТ** для того, чтобы выполнить вызов.
- **Скрытый с голосовой передачей** – Радиостанция передает сигнал тревоги без звуковой и визуальной индикации, но входящие вызовы идут со звуком в динамике радиостанции.

Программируемую **Экстренную** кнопку или **Экстренный** ножной выключатель можно настроить на посылку Экстренного тревожного сигнала только **одного** из указанных выше типов.

Посылка Экстренного тревожного сигнала

Отправление неголосового экстренного сигнала, приводящего к экстренной индикации в группе радиостанций.

Процедура:

- 1 Нажмите программируемую кнопку **Включения экстренного режима** или **Экстренный** ножной переключатель.
- 2 Загорается зеленый светодиод.

- 3 При поступлении подтверждения получения Экстренного тревожного сигнала звучит Экстренный тон. Зеленый светодиод начинает мигать.
ИЛИ
Если, несмотря на все повторные попытки, подтверждение получения Экстренного тревожного сигнала не поступило, то звучит низкий тон.
- 4 Радиостанция выходит из режима Экстренный тревожный сигнал.



Если радиостанция настроена на скрытую посылку тревожного сигнала, то звуковая и визуальная индикация в Экстренном режиме отсутствует.

Посылка Экстренного тревожного сигнала с вызовом

Отправление экстренного сигнала на группу радиостанций. Когда радиостанция в группе подтвердит этот сигнал, группа радиостанций сможет поддерживать связь на запрограммированном экстренном канале.

Процедура:

- 1 Нажмите программируемую кнопку **Включения экстренного режима** или **Экстренный** ножной переключатель.
- 2 Загорается зеленый светодиод.
- 3 При поступлении подтверждения получения Экстренного тревожного сигнала звучит Экстренный тон. Зеленый светодиод начинает мигать.

- 4 Нажмите тангенту **РТТ** для выполнения вызова. Зеленый светодиод горит непрерывно.
-
- 5 Дождитесь окончания тона Разрешение разговора (если эта функция активирована) и четко говорите в микрофон.
или
 Дождитесь окончания вспомогательного тона тангенты **РТТ** (если активирован) и четко говорите в микрофон.
-
- 6 Для прослушивания отпустите тангенту **РТТ**.
-
- 7 Когда канал освободится для ответа, прозвучит короткий тон (, если активирована функция индикации свободного канала). Нажмите кнопку тангенты **РТТ**, чтобы ответить.
или
По окончании своего вызова нажмите кнопку **Выключения экстренного режима**, чтобы выйти из экстренного режима.

*Если в радиостанции установлен скрытый режим, то звуковые и визуальные индикаторы не будут появляться во время экстренного режима, и принимаемые вызовы не будут идти на динамик радиостанции до тех пор, пока вы не нажмете кнопку тангенты **РТТ**, чтобы инициализировать вызов.*

*Если в радиостанции установлен скрытый режим с голосовой связью, то звуковые и визуальные индикаторы не будут появляться во время экстренного режима, а принимаемые вызовы будут идти на динамик радиостанции. Индикация появляется только после нажатия вами тангенты **РТТ** для инициализирования вызова или ответа на вызов.*

Посылка Экстренного тревожного сигнала с последующей голосовой передачей

Отправление экстренного сигнала на группу радиостанций. Микрофон радиостанции активируется автоматически, позволяя осуществлять связь с группой радиостанций без нажатия кнопки тангенты **РТТ**.

Этот режим работы микрофона называется "горячий микрофон".

Если до истечения запрограммированного периода "горячего микрофона" нажать тангенту **РТТ**, то радиостанция игнорирует нажатие тангенты **РТТ** и остается в Экстренном режиме.

ПРИМЕЧАНИЕ: Если нажать тангенту **РТТ** в режиме "горячего микрофона" и удерживать ее нажатой после того, как период "горячего микрофона" истек, то радиостанция продолжит передачу, пока вы не отпустите тангенту **РТТ**.

Процедура:

- 1 Нажмите программируемую кнопку **Включения экстренного режима** или **Экстренный** ножной переключатель.

- 2 Загорается зеленый светодиод.

- 3 После тона начинайте четко говорить в микрофон. В режиме "горячего микрофона" передача осуществляется автоматически, без нажатия тангенты **РТТ**, пока не истечет период "горячего микрофона".

- 4 При передаче загорается зеленый светодиод.
- 5 По истечении периода "горячего микрофона" радиостанция автоматически прекращает передачу. Чтобы продолжить передачу, нажмите тангенту **РТТ**.

*Если в радиостанции установлен скрытый режим, то звуковые и визуальные индикаторы не будут появляться во время экстренного режима, а принимаемые вызовы не будут идти на динамик радиостанции до тех пор, пока не истечет запрограммированный период передачи в режиме "горячего микрофона", и вы не нажмете кнопку тангенты **РТТ**.*

*Если в радиостанции установлен скрытый режим с голосовой связью, то звуковых и визуальных индикаторов при осуществлении вызова через "горячий микрофон" во время экстренного режима появляться не будет, но звук будет идти на динамик радиостанции, когда радиостанция-получатель ответит после истечения запрограммированного периода передачи в режиме "горячего микрофона". Индикаторы появятся, только если вы нажмете кнопку тангенты **РТТ**.*

ПРИМЕЧАНИЕ: Если подтверждения экстренного сигнала не получено, то радиостанция не будет его повторять и напрямую войдет в режим "горячего микрофона".

Возврат в Экстренный режим

ПРИМЕЧАНИЕ: Эта функция доступна только для радиостанции, посылающей экстренный сигнал.

Это может иметь место в двух случаях:

- Находясь в Экстренном режиме, вы переключились на другой канал. Это приводит к выходу из Экстренного режима. Если на новом канале активирован Экстренный тревожный сигнал, то радиостанция возвращается в Экстренный режим.
- Вы нажали программируемую кнопку **Включения экстренного режима** во время инициации/передачи экстренного сигнала. Радиостанция выходит из этого режима, затем возвращается в Экстренный режим.

Выход из Экстренного режима

ПРИМЕЧАНИЕ: Эта функция доступна только для радиостанции, посылающей экстренный сигнал.

Радиостанция выходит из Экстренного режима в каждом из следующих случаев:

- Если поступает подтверждение получения Экстренного тревожного сигнала (только при отправке **Экстренного тревожного сигнала**), **ИЛИ**
- Если тревожный сигнал не прошел несмотря на все повторные попытки, **ИЛИ**
- Нажата кнопка **Выключения экстренного режима**.

ПРИМЕЧАНИЕ: Выход из Экстренного режима также происходит при выключении питания радиостанции. При последующем включении питания радиостанция не возвращается в Экстренный режим.

■ Работа с Текстовыми сообщениями

Псылка Быстрого текстового сообщения

С помощью программируемой кнопки можно послать Быстрые текстовые сообщения, заранее запрограммированные дилером.

Процедура:

- 1 Нажмите запрограммированную кнопку **Вызов одним нажимом**, чтобы отправить предопределенное быстрое текстовое сообщение абоненту с определенным ID.
- 2 Загорается зеленый светодиод.
- 3 Звучат два коротких сигнала, означающие, что сообщение успешно послано.
ИЛИ
Звучит низкий тон, означающий, что сообщение послать не удалось.

■ Шифрование

Эта функция позволяет предотвратить несанкционированное прослушивание радиообмена на канале с помощью программно реализуемого шифрования (скремблирования). В части сигналинга и идентификации пользователя передачи не скремблируются.

Активация функции шифрования является обязательным условием ведения передач со скремблированием на канале, но для приема передач это не является обязательным. После активации функции шифрования на канале по-прежнему можно принимать нескремблированные передачи.

Ваша радиостанция поддерживает два типа конфиденциальности:

- Базовая конфиденциальность
- Улучшенная конфиденциальность

Для радиостанции можно назначить лишь **ОДИН** из этих двух типов конфиденциальности.

Для успешного дескремблирования скремблированных вызовов или данных ваша радиостанция должна быть запрограммирована таким образом, чтобы ее Ключ конфиденциальности (в случае базовой конфиденциальности) ИЛИ ее Значение ключа и ID ключа (в случае улучшенной конфиденциальности) совпадали с соответствующими параметрами передающей радиостанции.

Если Ключ конфиденциальности ИЛИ Значение ключа и ID ключа не совпадают, то при приеме скремблированных передач пользователь радиостанции слышит искаженный сигнал (в случае базовой конфиденциальности) или не слышит ничего (в случае улучшенной конфиденциальности).

Зеленый светодиод горит непрерывно, когда радиостанция передает, и быстро мигает, когда радиостанция принимает вызов с активированной функцией конфиденциальности.

ПРИМЕЧАНИЕ: В некоторых моделях радиостанций функция шифрования может отсутствовать. За соответствующей информацией обратитесь к вашему дилеру или системному администратору.

Процедура:

Для активации или деактивации функции шифрования нажмите запрограммированную кнопку **Шифрование**.

■ Многосайтовые функции управления

Эти функции применимы, когда текущий канал радиостанции является частью конфигурации Соединения IP-сайта или Linked Capacity Plus.

Информацию об этих конфигурациях см. в разделе **Соединение IP-сайта** на стр. 7 и **Linked Capacity Plus** на стр. 8

Включение автоматического поиска сайта

ПРИМЕЧАНИЕ: Радиостанция выполняет поиск нового сайта, только если сигнал текущего сайта слишком слаб или радиостанции не удается его обнаружить. При высоком значении RSSI радиостанция остается на текущем сайте.

Процедура:

- 1 Нажмите запрограммированную кнопку **Включение/выключение фиксации сайта**.
- 2 Звучит тон.
- 3 Когда радиостанция выполняет активный поиск нового сайта, желтый светодиод быстро мигает. Когда радиостанция фиксируется на сайте, светодиод выключается.

Радиостанция также выполняет автоматический поиск сайта (сайт не зафиксирован) при нажатии кнопки тангенты или во время передачи, если рабочий канал, многосайтовый канал с прилагаемым списком роуминга находится вне зоны досягаемости.

Выключение автоматического поиска сайта

Во время выполнения радиостанцией активного поиска нового сайта:

Процедура:

- 1 Нажмите запрограммированную кнопку **Включение/выключение фиксации сайта**.
- 2 Звучит тон, и светодиод выключается.

Включение ручного поиска сайта

Процедура:

- 1 Нажмите запрограммированную кнопку **Ручной сайт-роуминг**.
- 2 Звучит тон, и начинает мигать зеленый светодиод.
- 3 Звучит положительный тон, и светодиод выключается. Это означает, что радиостанция зафиксировалась на сайте.
ИЛИ
Звучит отрицательный тон, и светодиод выключается. Это означает, что радиостанции не удалось зафиксироваться на сайте.

■ Функция Одинокый работник

Эта функция обеспечивает подачу тревожного сигнала в случае отсутствия активности со стороны пользователя радиостанции (нажатия любой кнопки или переключения переключателя каналов) в течение заданного времени.

По истечении таймера неактивности радиостанция предупреждает пользователя звуковым сигналом.

Если активность со стороны пользователя по-прежнему отсутствует, то по истечении заданного "таймера напоминания" радиостанция инициирует Экстренный тревожный сигнал.

Эта функция может быть настроена на посылку Экстренного тревожного сигнала только **одного** из следующих типов:

- Экстренный тревожный сигнал
- Экстренный тревожный сигнал с вызовом
- Экстренный тревожный сигнал с последующей голосовой передачей 

Радиостанция остается в Экстренном режиме с возможностью голосовой связи, пока она не будет выведена из этого режима. О способах выхода из Экстренного режима см. в разделе **Экстренный режим** на стр. 23.

Эта функция доступна только в радиостанциях, в которых она активирована. За соответствующей информацией обратитесь к вашему дилеру или системному администратору.

■ Функции блокировки с паролем

Активация этой функции позволяет пользоваться радиостанцией после включения, если введен пароль.

Доступ к радиостанции через пароль

Процедура:

Включите радиостанцию.

- 1 Зазвучит непрерывный тон.
- 2 Нажимайте переключатель каналов, чтобы выбрать знак, и переднюю кнопку **P2**, чтобы ввести выбранный знак. Таким же образом наберите остальные знаки пароля.
- 3 После набора последнего знака четырехзначного пароля радиостанция автоматически проверяет действительность пароля.
Если пароль набран верно:
Радиостанция продолжит включение. См. **Включение радиостанции** на стр. 2.
ИЛИ
Если пароль набран неверно:
Зазвучит непрерывный тон. Повторите этапы 1 и 2.
ИЛИ
После третьего неверного пароля радиостанция входит в заблокированное состояние. Прозвучит тон, и желтый светодиод мигает двойной вспышкой.

*Радиостанция становится заблокированной на 15 минут, реагируя только на команды кнопки **Вкл./Выкл.***

ПРИМЕЧАНИЕ: В заблокированном состоянии радиостанция не принимает вызовы, в том числе и экстренные вызовы.

Отменить ввод пароля и получить доступ к радиостанции можно Экстренным ножным переключателем.

Разблокирование заблокированной радиостанции

Процедура:

Подождите 15 минут. Повторите Этапы с 1 по 3, указанные в разделе **Доступ к радиостанции через пароль** на стр. 30.
ИЛИ

Включите радиостанцию, если вы ее выключили, когда она была заблокирована:

- 1 Прозвучит тон, и желтый светодиод мигает двойной вспышкой.
- 2 Подождите 15 минут. Повторите Этапы с 1 по 3, указанные в разделе **Доступ к радиостанции через пароль** на стр. 30.

При включении радиостанция снова начинает отсчет 15 минут заблокированного состояния.

■ Дополнительные функции

Регулировка уровня шумоподавления

Функция шумоподавления позволяет отфильтровывать ненужные вызовы с низким уровнем сигнала и каналы с повышенным уровнем фонового шума. Уровень шумоподавления можно регулировать.

Уровни шумоподавления: **Нормальный** используется по умолчанию. **Высокий** позволяет отфильтровывать ненужные вызовы и/или фоновый шум. Однако при этом возможно отфильтровывание дальних вызовов.

Процедура:

- 1 Нажмите запрограммированную кнопку **Шумоподавление**.
- 2 Звучит положительный тон, означающий, что радиостанция работает с высоким уровнем шумоподавления.
ИЛИ
Звучит отрицательный тон, означающий, что радиостанция работает с нормальным уровнем шумоподавления.

Регулировка уровня мощности

Для каждого канала можно установить высокий или низкий уровень мощности передачи.

Уровни мощности: **Высокий** позволяет поддерживать связь с радиостанциями, находящимися на значительном расстоянии от вас. **Низкий** обеспечивает связь с радиостанциями, находящимися на небольшом расстоянии.

Процедура:

- 1 Нажмите запрограммированную кнопку **Уровень мощности**.
- 2 Звучит положительный тон, означающий, что радиостанция работает с низким уровнем мощности.
ИЛИ
Звучит отрицательный тон, означающий, что радиостанция работает с высоким уровнем мощности.

Активация и деактивация функций функциональной платы

На канале возможна поддержка до 6 функций функциональной платы. За соответствующей информацией обратитесь к вашему дилеру или системному администратору.

Процедура:

Для активации функции (функций) функциональной платы нажмите запрограммированную кнопку **Функция функциональной платы**.

Включение и выключение функции голосового управления передачей (VOX)

Эта функция позволяет инициировать вызовы на запрограммированном канале без помощи рук, голосом. При поступлении голосового сигнала на микрофон VOX-аксессуара радиостанция автоматически ведет передачу в течение запрограммированного периода времени.

ПРИМЕЧАНИЕ: Для переключения на другой аксессуар после отсоединения VOX-микрофона вам может потребоваться выключить и снова включить питание радиостанции.

При нажатии тангенты **РТТ** во время работы радиостанции функция VOX выключается. Чтобы снова включить функцию VOX, выполните **одно** из следующих действий:

- Выключите и снова включите питание радиостанции, **ИЛИ**
- Смените канал с помощью Переключателя каналов, **ИЛИ**
- Выполните следующее:

ПРИМЕЧАНИЕ: Включение и выключение этой функции возможно только в радиостанциях, в которых она активирована. За соответствующей информацией обратитесь к вашему дилеру или системному администратору.

Процедура:

Для включения или выключения функции VOX нажмите запрограммированную кнопку **VOX**.

Если активирован тон Разрешение разговора, то для инициирования вызова используйте инициирующее слово. Дождитесь окончания тона Разрешение разговора и четко говорите в микрофон.

Включение и выключение системы мегафона

Внутреннюю систему громкоговорящей связи (РА) радиостанции можно включать и выключать.

Процедура:

Для включения или выключения системы нажмите запрограммированную кнопку **Включение/выключение мегафона**.

Включение и выключение системы внешнего мегафона

Аудиосигнал можно перенаправлять с подключенного к радиостанции внешнего мегафона (РА) на внутреннюю систему громкоговорящей связи радиостанции и обратно.

Процедура:

Для перенаправления аудиосигнала нажмите запрограммированную кнопку **Включение/выключение внешнего мегафона**.

Функция включения звукового сигнала и фар автомобиля

Для оповещения о поступающих вызовах можно использовать функцию включения звукового сигнала и фар автомобиля. Если эта функция активирована, то при поступлении вызова включаются звуковой сигнал и фары вашего автомобиля.

Эта функция устанавливается дилером. Для подключения используется заднее аксессуарное гнездо радиостанции.

Процедура:

- 1 Нажмите запрограммированную кнопку **Звуковой сигнал/фары**.

- 2 Звучит положительный тон, означающий, что функция включения звукового сигнала и фар активирована.
ИЛИ
Звучит отрицательный тон, означающий, что функция включения звукового сигнала и фар деактивирована.

Активация и деактивация тонов/оповещений

Все тоны и оповещения радиостанции (за исключением Экстренного тона) можно при необходимости активировать и деактивировать.

Процедура:

- 1 Нажмите запрограммированную кнопку **Все тоны/оповещения**.

- 2 Звучит положительный тон, означающий, что все тоны и оповещения активированы.
ИЛИ
Звучит отрицательный тон, означающий, что все тоны и оповещения деактивированы.

Ограниченная гарантия

СРЕДСТВА СВЯЗИ MOTOROLA

I. НА ЧТО РАСПРОСТРАНЯЕТСЯ И В ТЕЧЕНИЕ КАКОГО СРОКА ДЕЙСТВУЕТ ДАННАЯ ГАРАНТИЯ:

MOTOROLA SOLUTIONS, INC. (далее - "MOTOROLA") гарантирует перечисленные ниже средства связи, произведенные компанией MOTOROLA, (далее - "Изделия") в отношении дефектов материалов и изготовления при условии нормального использования и эксплуатации в течение периода времени, начинающегося с даты покупки, следующим образом:

Цифровые портативные радиостанции серии DM	два (2) года
Аксессуары для изделий (кроме батарей и зарядных устройств)	один (1) год

MOTOROLA по своему усмотрению или отремонтирует Изделие (с использованием новых или восстановленных деталей), или заменит его на новое или восстановленное Изделие, или выплатит стоимость покупки изделия в течение гарантийного срока, если Изделие возвращено в соответствии с условиями данной гарантии. На заменяемые детали и платы распространяется оставшийся срок действия соответственной первоначальной гарантии. Все замененные детали Изделия становятся собственностью компании MOTOROLA.

Срок данной ясно выраженной ограниченной гарантии может быть продлен компанией MOTOROLA только в отношении первоначального конечного пользователя-покупателя, и гарантия не может быть переуступлена или передана какой-либо другой стороне. Данная гарантия является полной гарантией на Изделие, изготовленное

компанией MOTOROLA. MOTOROLA не берет на себя никаких обязательств или ответственности в отношении дополнений к данной гарантии или модификаций данной гарантии, кроме как в случаях, когда они выражены в письменной форме и подписаны должностным лицом компании MOTOROLA.

MOTOROLA не гарантирует монтаж, техническое или сервисное обслуживание Изделия, если такая гарантия не предусмотрена отдельным соглашением, заключенным компанией MOTOROLA и конечным пользователем-покупателем.

MOTOROLA не несет никакой ответственности за какое-либо дополнительное оборудование, которое предоставлено не компанией MOTOROLA, и которое подсоединено к Изделию или используется совместно с ним, а также за эксплуатацию Изделия вместе с каким-либо дополнительным оборудованием, и все такое оборудование ясно исключается из сферы действия данной гарантии. Каждая система, в которой используются Изделия, своеобразна, и поэтому компания MOTOROLA в рамках данной гарантии отказывается от ответственности за дальность действия, зону покрытия и действие системы в целом.

II. ОБЩИЕ ПОЛОЖЕНИЯ

В данной в полной мере изложены обязанности компании MOTOROLA в отношении Изделия. Ремонт, замена или возврат денежных средств на усмотрение компании MOTOROLA является эксклюзивной мерой. ДАННАЯ ГАРАНТИЯ ДАЕТСЯ ВЗАМЕН ВСЕХ ОСТАЛЬНЫХ ЯСНЫХ ГАРАНТИЙ. ПОДРАЗУМЕВАЕМЫЕ ГАРАНТИИ, В ТОМ ЧИСЛЕ, СРЕДИ ПРОЧЕГО, ГАРАНТИИ ПРИГОДНОСТИ К ПРОДАЖЕ И ГАРАНТИИ СООТВЕТСТВИЯ КОНКРЕТНОМУ НАЗНАЧЕНИЮ, ОГРАНИЧЕНЫ СРОКОМ ДАННОЙ ОГРАНИЧЕННОЙ ГАРАНТИИ. КОМПАНИЯ MOTOROLA НИ В КОЕМ СЛУЧАЕ НЕ НЕСЕТ ОТВЕТСТВЕННОСТИ ЗА УЩЕРБ, ПРЕВЫШАЮЩИЙ ЦЕНУ ПОКУПКИ ИЗДЕЛИЯ, ЗА КАКОЕ-ЛИБО УПУЩЕННОЕ ПОЛЬЗОВАНИЕ, УПУЩЕННОЕ ВРЕМЯ, НЕУДОБСТВО, КОММЕРЧЕСКИЕ УБЫТКИ, УПУЩЕННУЮ ПРИБЫЛЬ ИЛИ ЭКОНОМИЮ, ЛЮБОЙ ИНОЙ СОПУТСТВУЮЩИЙ, ОСОБЫЙ ИЛИ КОСВЕННЫЙ УЩЕРБ, ВЫТЕКАЮЩИЙ ИЗ ПРИМЕНЕНИЯ ИЛИ

НЕВОЗМОЖНОСТИ ПРИМЕНЕНИЯ ЭТОГО ИЗДЕЛИЯ, В ТОЙ МЕРЕ, В КАКОЙ ТАКОЙ ОТКАЗ ОТ ОТВЕТСТВЕННОСТИ ВОЗМОЖЕН В СООТВЕТСТВИИ С ЗАКОНОДАТЕЛЬСТВОМ.

III. ПРАВА, ПРЕДУСМОТРЕННЫЕ ЗАКОНОДАТЕЛЬСТВОМ ШТАТОВ:

В НЕКОТОРЫХ ШТАТАХ НЕ ДОПУСКАЕТСЯ ИСКЛЮЧЕНИЕ ИЛИ ОГРАНИЧЕНИЕ ОТВЕТСТВЕННОСТИ ЗА КОСВЕННЫЙ ИЛИ СОПУТСТВУЮЩИЙ УЩЕРБ В СООТВЕТСТВИИ СО СРОКОМ ПОДРАЗУМЕВАЕМОЙ ГАРАНТИИ, И ВЫШЕУКАЗАННЫЕ ОГРАНИЧЕНИЯ И ИСКЛЮЧЕНИЯ МОГУТ НЕ ДЕЙСТВОВАТЬ.

Данная гарантия дает конкретные юридические права, и в зависимости от штата могут также существовать и другие права.

IV. КАК ПОЛУЧИТЬ ГАРАНТИЙНОЕ ОБСЛУЖИВАНИЕ:

Для того, чтобы получить гарантийное обслуживание, вы должны предоставить доказательство покупки (с указанием даты покупки и серийного номера Изделия), а также доставить или отправить Изделие, оплатив транспортировку и страховку, в уполномоченный центр гарантийного обслуживания. Компания MOTOROLA предоставит гарантийное обслуживание в одном из своих уполномоченных центров гарантийного обслуживания. Если вы сначала обратитесь в организацию, которая продала вам Изделие (т.е. к дилеру или провайдеру услуг связи), он сможет помочь организовать гарантийное обслуживание.

V. НА ЧТО НЕ РАСПРОСТРАНЯЕТСЯ ДАННАЯ ГАРАНТИЯ:

- A) Дефекты или повреждения, являющиеся результатом ненормального и необычного применения Изделия.
- B) Дефекты и повреждения в результате неверного использования, инцидента, попадания воды или недосмотра.
- C) Дефекты или повреждения в результате неправильного тестирования, эксплуатации, установки, изменений, модификаций или корректировки.
- D) Поломка или повреждение антенн, если не является прямым следствием дефектов материалов или изготовления.
- E) Изделие, подвергающееся неутвержденному демонтажу, модификации или ремонту (включая, среди прочего, добавление оборудования, поставляемого не компанией MOTOROLA, к Изделию), который отрицательно влияет на рабочие характеристики Изделия или искажает процесс нормального гарантийного осмотра и тестирования Изделия в целях проверки действительности гарантийной претензии.
- F) Изделие, серийный номер которого удален или сделан неразборчивым.
- G) Аккумуляторные батареи в тех случаях, когда
 - (1) какое-либо из уплотнений корпуса аккумуляторной батареи сломано или имеет признаки повреждения.
 - (2) повреждение или дефект является результатом зарядки или использования аккумулятора в оборудовании или в системе, отличной от того Изделия, для которого он предназначен.
- H) Затраты на транспортировку до ремонтного центра.
- I) Изделие, которое в связи с нелегальным или неутвержденным изменением программного обеспечения/программы ПЗУ Изделия не функционирует в соответствии с опубликованной спецификацией MOTOROLA или маркировкой сертификации FCC, действующей в отношении Изделия в то время, когда

Изделие было изначально отправлено для продажи компанией MOTOROLA.

- J) Царапины или иные повреждения поверхностей Изделия, не влияющие на работу Изделия.
- K) Обычный и нормальный износ.

VI. ПОЛОЖЕНИЯ О ПАТЕНТАХ И ПРОГРАММНОМ ОБЕСПЕЧЕНИИ:

MOTOROLA за свой собственный счет будет вести защиту от любого иска к конечному пользователю-покупателю в той мере, в какой он основан на заявлении о том, что Изделие или его части нарушают патент США, и компания MOTOROLA оплатит относящиеся к такому заявлению издержки и компенсацию ущерба, которые будут окончательно взысканы с конечного пользователя-покупателя в таком иске, однако защита и оплата обусловлены следующим:

- A) Этот покупатель уведомляет о таком иске компанию MOTOROLA незамедлительно и в письменной форме;
- B) Компания MOTOROLA одна контролирует защиту по такому иску, а также все переговоры об урегулировании или компромиссе; а также
- C) если Изделие или его части станут, или по мнению компании MOTOROLA имеют вероятность стать предметом иска о нарушении патента США, покупатель разрешит компании MOTOROLA, за ее счет обеспечить этому покупателю право продолжения применения Изделия или его частей, заменит или модифицирует их так, чтобы они не нарушали патент, или предоставит этому покупателю кредит за это Изделие или его части с учетом амортизации и согласится на их возврат. Амортизация за каждый год будет одинаковой в течение срока службы Изделия или его частей и определяется компанией MOTOROLA.

Компания MOTOROLA не несет никакой ответственности в отношении каких-либо исков о нарушении патентов, основанных на сочетании предоставляемого Изделия или деталей с программным обеспечением, аппаратурой или устройствами, которые не предоставлены компанией MOTOROLA, а также компания MOTOROLA не несет никакой ответственности за использование дополнительного оборудования или программного обеспечения, которое не предоставлено компанией MOTOROLA, и которое присоединено к Изделию или применяется в связи с ним. Выше изложена вся ответственность компании MOTOROLA в отношении нарушений Изделием или его частями каких-либо патентов.

Законодательство США и других стран сохраняет за компанией MOTOROLA определенные эксклюзивные права в отношении программного обеспечения MOTOROLA, защищенного авторским правом, например, эксклюзивные права на воспроизведение и распространение копий этого программного обеспечения MOTOROLA. Программное обеспечение MOTOROLA разрешается использовать только в Изделии, в которое было изначально включено это программное обеспечение, и это программное обеспечение в Изделии нельзя никаким образом заменять, копировать, распространять, модифицировать или использовать для создания каких-либо его производных. Любое иное использование, включая, среди прочего, изменение, модификацию, воспроизведение, распространение или декомпиляция этого программного обеспечения MOTOROLA, равно как использование прав в отношении этого программного обеспечения MOTOROLA, запрещено. Не дается никакой лицензии, подразумеваемой, презюмируемой или иной, в отношении патентных прав или авторских прав компании MOTOROLA.

VII. РЕГУЛИРУЮЩЕЕ ПРАВО:

Данная Гарантия регулируется законодательством штата Иллинойс, США



MOTOROLA, MOTO, MOTOROLA SOLUTIONS and the Stylized M logo are trademarks or registered trademarks of Motorola Trademark Holdings, LLC and are used under license. All other trademarks are the property of their respective owners. © 2007–2012 Motorola Solutions, Inc. All rights reserved. May 2012.

www.motorolasolutions.com/mototrbo



6866575D05-K

