

AUDIO ADAPTER PMLN5679

USER GUIDE

en-US

de-DE

es-ES

fr-FR

it-IT

nl-NL

pt-PT

ru-RU

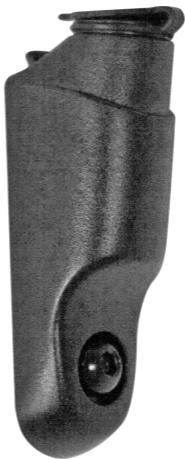

MOTOROLA SOLUTIONS

FOREWORD

Product Safety and RF Exposure Compliance



Caution

Before using this product, read the ATEX/IECEX Safety Leaflet and the operating instructions for safe usage contained in the Product Safety and RF Exposure booklet enclosed with your radio.

ATTENTION!

The Audio Adapter, when attached to the radio, is restricted to occupational use only to satisfy FCC/ICNIRP and RF energy exposure requirements.



Dealers and Resellers: To prevent the potential for serious injury or non-compliance with applicable regulatory requirements, do not use or sell this **Motorola Solutions Audio Adapter** in combination with a **Motorola Solutions radio** and any **non-Motorola Solutions approved third-party accessory**, unless you have obtained all relevant product safety and regulatory compliance approvals and certificates for such a combination of products in hazardous atmosphere. The dealer or reseller is solely responsible for any warranty, quality, performance, safety or any other issues relating to the use of this **Motorola Solutions adapter** with a **non-Motorola Solutions approved third-party accessory**. Dealer may not in any manner, state, imply or otherwise represent that any **non-Motorola Solutions approved third-party accessories** have been approved or otherwise authorized by **Motorola Solutions** for use with this adapter and a **Motorola Solutions radio product**.

DESCRIPTION

The PMLN5679 Audio Adapter allows the user to attach either a **Motorola Solutions audio accessory** or a **third party audio accessory** to the **Professional Radios** and **MTP850Ex** and **MTP810Ex portable radio**. This audio adapter is applicable for audio accessories with the **Molex Connector**.

The adapter is operational with or without the dustcap. Contact a Motorola Solutions representative for your radio compatibility with the audio accessory adapter and applicable audio accessories.

Professional Radios: MTX1550, MTX4550, GP329EX, GP339EX, ATS2500EX, PTX760EX, GP340EX, GP380EX, GP580EX, and GP680EX.

OPERATION



Caution

This procedure must be carried out before entering hazardous environment.

ATTACHING THE ADAPTER/ACCESSORY

1. Turn the radio off.
2. Remove the universal connector seal from the side of the radio and attach the audio adapter to the radio.
3. Secure the adapter to the radio by turning the adapter screw in a clockwise direction until the fit is snug.

4. Open up the dust cap on the audio adapter and attach the applicable accessory to the Molex connector on the adapter.
5. Turn the radio on.



Figure 1. To insert the accessory, hold the connector bottom, align and push.

RADIO OPERATION WITH ADAPTER

The radio functions normally with the adapter attached. However, radio operations changes when an accessory is attached to the adapter. The audio on the radio is muted and routed through the adapter to the attached accessory.

REMOVING THE ADAPTER/ACCESSORY

1. Turn the radio off.
2. Remove the accessory from the adapter.
3. Close the dust cap to cover the Molex connector.
4. Loosen the captive screw holding the adapter to the radio and remove the adapter from the radio.
5. Re-attach the universal connector seal to the side of the radio.
6. Turn the radio on for normal operation.



Figure 2. To remove the accessory, hold connector top firmly and pull.

MOLEX CONNECTOR PIN CONFIGURATION

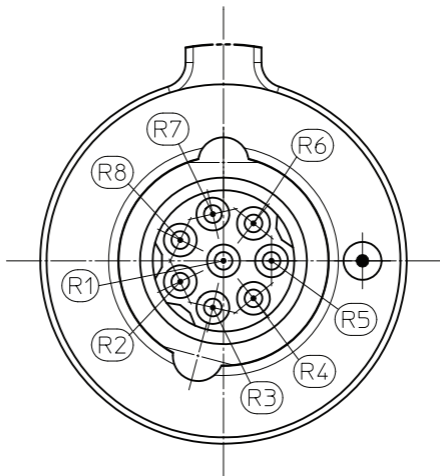

Figure 3. Molex connection pin configuration

Molex Connector	Signal Name
R1	Ground
R2	Speaker +
R3	Mic -
R4	PTT
R5	Detection
R6	B +
R7	Mic +
R8	Speaker -

SERVICE AND WARRANTY

The PMLN5679 Audio Adapter is not repairable. Order a replacement adapter as necessary.

The audio adapter is covered under the standard Motorola Solutions one year limited warranty. Refer to your Motorola Solutions dealer or point-of-purchase for detailed information on warranty replacement.

VORWORT

Produktsicherheit und Einhaltung der Strahlenschutzbedingungen



Warnhinweis

Bitte lesen Sie vor Inbetriebnahme dieses Produkts die ATEX/IECEX-Sicherheitsbeilage sowie die mit Ihrem Funkgerät gelieferte Beilage über Produktsicherheit und Funkfrequenzstrahlung zum sicheren Betrieb des Funkgeräts.

ACHTUNG!

Nach der Anbringung am Funkgerät ist dieser Audioadapter zur Erfüllung der FCC/ICNIRP-Schutzgrenznormen für HF-Belastung ausschließlich dem beruflichen/gewerblichen Einsatz vorbehalten.



Warnhinweis

**Händler und Wiederverkäufer/Reseller:
Um das Risiko schwerer Verletzungen
oder der Nichteinhaltung einschlägiger
Vorschriften und Normen zu vermeiden,
darf dieser Motorola Solutions**

Audioadapter in Kombination mit einem

**Motorola Solutions Funkgerät und einem von
Motorola Solutions nicht zugelassenen Zubehör
eines Drittanbieters weder benutzt noch verkauft
werden, wenn der Händler bzw. Wiederverkäufer
nicht alle relevanten Zulassungen und
Bescheinigungen bezüglich Produktsicherheit und
Einhaltung der einschlägigen Vorschriften für eine
derartige Produktkombination für
Gefahrenbereiche beantragt und erhalten hat. Der
Händler bzw. Wiederverkäufer trägt bei Problemen
bezüglich Garantie, Qualität, Leistung, Sicherheit
und allen sonstigen Problemen in Verbindung mit
der Verwendung dieses Motorola Solutions
Adapters mit von Motorola Solutions nicht
zugelassenem Zubehör von Drittanbietern die
Alleinhaftung. Der Händler/Wiederverkäufer darf
auf keinerlei Weise angeben, andeuten oder
anderweitig den Eindruck vermitteln, dass nicht
von Motorola Solutions zugelassene Drittanbieter-
Zubehöerteile von Motorola Solutions zur
Verwendung mit diesem Adapter und einem
Motorola Solutions Funkgerätprodukt zugelassen
oder anderweitig genehmigt wurden.**

BESCHREIBUNG

Über den Audio-Adapter PMLN5679 kann Audiozubehör von Motorola Solutions oder von Drittanbietern an die Funkgeräte der Professional Serie und die Handfunkgeräte MTP850Ex und MTP810Ex angeschlossen werden. Dieser Audioadapter ist für Audiozubehör mit Molex-Stecker ausgelegt.

Der Adapter ist mit und ohne Staubschutzkappe betriebsfähig. Fragen zur Kompatibilität Ihres Funkgeräts mit dem Audiozubehör-Adapter und den zutreffenden Audiozubehörteilen richten Sie bitte an Ihren Motorola Solutions Vertreter.

Professional Funkgeräte: MTX1550, MTX4550, GP329EX, GP339EX, ATS2500EX, PTX760EX, GP340EX, GP380EX, GP580EX and GP680EX.

BETRIEB



Warnhinweis

Die nachstehenden Maßnahmen müssen vor Betreten von Gefahrenbereichen durchgeführt werden.

ANBRINGEN DES ADAPTERS/ ZUBEHÖRS

1. Schalten Sie das Funkgerät aus.
2. Entfernen Sie den Verschluss des Universalanschlusses an der Seite des

- Funkgeräts und bringen Sie den Audioadapter am Funkgerät an.
3. Drehen Sie zur Befestigung des Adapters am Funkgerät die Adapterschraube im Uhrzeigersinn, bis der Adapter satt am Anschluss anliegt.
 4. Öffnen Sie die Staubschutzkappe am Audioadapter und bringen Sie das betreffende Zubehör am Molex-Stecker des Adapters an.
 5. Schalten Sie das Funkgerät ein.



Abb. 1. Halten Sie zum Anschließen des Zubehörs den Stecker an seinem Unterteil fest und stecken Sie ihn in die Buchse.

BETRIEB DES FUNKGERÄTS MIT ADAPTER

Das Funkgerät funktioniert mit angeschlossenem Adapter wie üblich. Sobald ein Zubehörteil am Adapter angebracht wird, ändert sich die Funktionsweise des Funkgeräts aber: Das Funkgerät wird stummgeschaltet und die Audioausgabe erfolgt durch den Adapter über das angeschlossene Zubehör.

ABNEHMEN DES ADAPTERS/ZUBEHÖRS

1. Schalten Sie das Funkgerät aus.
2. Nehmen Sie das Zubehör vom Adapter ab.
3. Bringen Sie die Staubschutzkappe auf dem Molex-Stecker an.
4. Lockern Sie die unverlierbare Schraube, die den Adapter am Funkgerät hält, und ziehen Sie den Adapter dann vom Funkgerät ab.
5. Bringen Sie den Verschluss des Universalanschlusses an der Seite des Funkgeräts wieder an.
6. Schalten Sie das Funkgerät ein (normaler Betrieb).



Abb. 2. Zum Abnehmen des Zubehörs halten Sie den Stecker an seinem oberen Ende fest und ziehen ihn ab.

MOLEX- ANSCHLUSSSTIFTBELEGUNG



Abb. 3. Molex-Anschlussstiftbelegung

Molex-Anschluss	Signalname
R1	Masse
R2	Lautsprecher +
R3	Mikrofon -
R4	PTT
R5	Erfassung
R6	B +
R7	Mikrofon +
R8	Lautsprecher -

SERVICE UND GARANTIE

Der Audioadapter PMLN5679 kann nicht repariert werden. Bestellen Sie bei Bedarf einen Ersatzadapter.

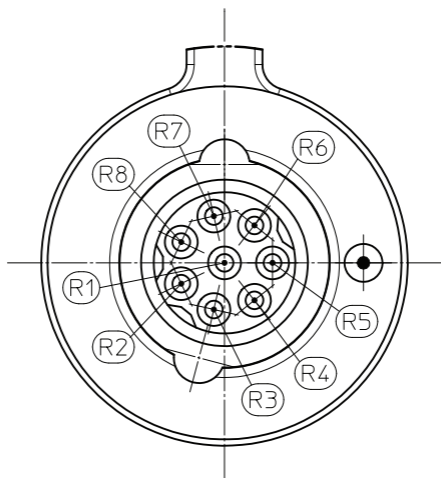
Für den Audioadapter gilt die normale beschränkte Einjahresgarantie von Motorola Solutions. Für nähere Angaben über den Austausch eines Adapters im Rahmen der Garantie wenden Sie sich an Ihre(n) Motorola Solutions Händler oder Verkaufsstelle.

PRÓLOGO

Seguridad del producto y cumplimiento de los requisitos de exposición a radiofrecuencia



Precaución

Antes de utilizar este producto, lea el manual de seguridad de ATEX/IECEX y las instrucciones de funcionamiento para uso seguro incluidos en el folleto sobre exposición a radiofrecuencia y seguridad que se adjunta con el transceptor.

ATENCIÓN

De acuerdo con los requisitos de exposición de radiofrecuencia de la FCC (Comisión Federal de Comunicaciones) y la ICNIRP (Comisión Internacional de Protección contra la Radiación No Ionizante), el adaptador de audio conectado a la radio se limita únicamente al uso profesional.



Precaución

Distribuidores y proveedores: Para prevenir daños graves o el incumplimiento de los requisitos de la normativa reguladora, no utilice ni venda este adaptador de audio de Motorola

Solutions junto con un transceptor Motorola Solutions o accesorio de terceros no aprobado por Motorola Solutions a menos que haya obtenido los documentos de aprobación y certificados de cumplimiento de normativas y seguridad del producto necesarios para utilizar dicha combinación en entornos peligrosos. El distribuidor o proveedor es el único responsable de la garantía, calidad, rendimiento, seguridad y de cualquier otro aspecto relacionado con el uso del adaptador Motorola Solutions con cualquier accesorio de terceros no aprobado por Motorola Solutions. En ningún caso el distribuidor podrá declarar, sugerir o indicar de algún modo que Motorola Solutions ha aprobado o autorizado el uso de accesorios de terceros no autorizados para su uso con este adaptador y con un transceptor de Motorola Solutions.

DESCRIPCIÓN

El adaptador de audio PMLN5679 permite al usuario conectar un accesorio de audio de Motorola Solutions o de terceros a transceptores profesionales y a los transceptores portátiles MTP850Ex y

MTP810Ex. Es compatible con accesorios de audio que dispongan de un conector Molex.

Puede utilizarse con o sin el protector de polvo. Contacte con un representante de Motorola Solutions para conocer la compatibilidad del transceptor con el adaptador accesorio y los accesorios de audio con los que puede utilizarse.

Transceptores profesionales: MTX1550, MTX4550, GP329EX, GP339EX, ATS2500EX, PTX760EX, GP340EX, GP380EX, GP580EX y GP680EX.

FUNCIONAMIENTO



Precaución

Este procedimiento debe realizarse antes de entrar en entornos peligrosos.

CONEXIÓN DEL ADAPTADOR/ ACCESORIO

1. Apague el transceptor.
2. Retire la junta del conector universal del lateral del transceptor y conecte el

- adaptador de audio a este.
3. Fije el adaptador al transceptor girando el tornillo del adaptador en sentido horario hasta que esté bien ajustado.
 4. Abra el protector de polvo del adaptador de audio y conecte el accesorio compatible al conector Molex del adaptador.
 5. Encienda el transceptor.



Ilustración 1. Para introducir el accesorio, sujete la parte trasera del conector, alinéelo y presione.

FUNCIONAMIENTO DEL TRANSECTOR CON EL ADAPTADOR

El transceptor funciona normalmente al conectar el adaptador. Sin embargo, su funcionamiento cambia cuando se conecta a él un accesorio. El sonido de la radio se silencia y se envía a través del adaptador hasta el accesorio conectado.

DESCONEXIÓN DEL ADAPTADOR/ ACCESORIO

1. Apague el transceptor.
2. Extraiga el accesorio del adaptador.
3. Cierre el protector de polvo para cubrir el conector Molex.
4. Afloje el tornillo cautivo que une el adaptador al transceptor y sepárelos.
5. Vuelva a conectar la junta del conector universal al lateral del transceptor.
6. Encienda el transceptor para volver a su funcionamiento normal.



Ilustración 2. Para extraer el accesorio, presione la parte superior del conector firmemente y tire de él.

CONFIGURACIÓN DEL PIN DE CONECTOR MOLEX



Ilustración 3. Configuración del pin del conector Molex

Conector Molex.	Nombre de la señal
R1	Tierra
R2	Altavoz +
R3	Micrófono -
R4	PTT
R5	Detección
R6	B +
R7	Micrófono +
R8	Altavoz -

REPARACIÓN Y GARANTÍA

El adaptador de audio PMLN5679 no se puede reparar. Si fuera necesario solicite un adaptador de repuesto.

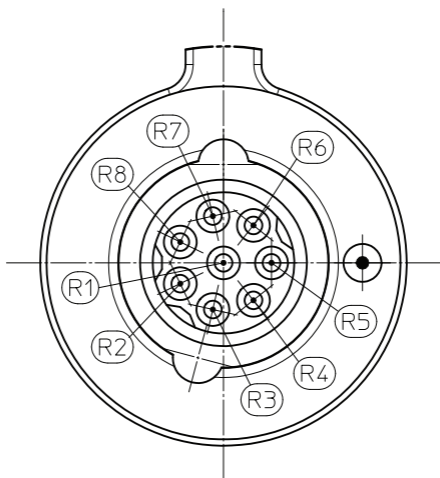
El adaptador de audio está cubierto por la garantía limitada estándar de un año de Motorola Solutions. Consulte a su distribuidor de Motorola Solutions o póngase en contacto con el punto de venta para obtener más información sobre la sustitución del producto en garantía.

AVANT-PROPOS

Normes de sécurité et d'exposition à l'énergie électromagnétique



Avertissement

Avant d'utiliser ce produit, veuillez lire la brochure de sécurité ATEX/IECEX et les instructions d'utilisation dans la brochure intitulée « Normes de sécurité et d'exposition à l'énergie de radiofréquence », fournies avec votre radio.

ATTENTION !

Cet adaptateur audio, une fois connecté à un poste, est uniquement limité à un usage professionnel pour rester conforme aux critères réglementaires de la FCC/ICNIRP et de l'exposition aux fréquences radio.



Avertissement

Agents et revendeurs : pour éviter des risques d'accident ou de non-conformité aux réglementations applicables, cet adaptateur audio Motorola Solutions ne doit pas être vendu ou utilisé avec une radio

Motorola Solutions ou un accessoire tiers non-agréé par Motorola Solutions sans les autorisations et certificats de sécurité et de conformité requis, et en particulier les documents certifiant le type d'atmosphère dans laquelle la combinaison de produits peut être utilisée. L'agent ou le revendeur est le seul responsable de la garantie, de la qualité, de la performance, de la sécurité et d'autres questions associées à l'utilisation de cet adaptateur avec un accessoire tiers non-agréé par Motorola Solutions. Le revendeur NE DOIT en aucune façon, déclarer, laisser entendre ou autrement indiquer qu'un accessoire tiers non-agréé par Motorola Solutions a été agréé ou autrement autorisé par Motorola Solutions pour être utilisé avec cet adaptateur et un produit Motorola Solutions.

DESCRIPTION

L'adaptateur audio PMLN5679 permet de connecter un accessoire audio Motorola Solutions ou un accessoire audio d'une autre marque à une radio de la gamme professionnelle et à une radio portable MTP850Ex ou MTP810Ex. Cet adaptateur

audio peut être utilisé avec un accessoire audio doté d'un connecteur Molex.

Cet adaptateur fonctionne avec ou sans le cache-poussière. Pour toute information sur la compatibilité de votre radio avec cet adaptateur audio et d'autres accessoires audio, veuillez contacter votre agent Motorola Solutions.

Radios professionnelles : MTX1550, MTX4550, GP329EX, GP339EX, ATS2500EX, PTX760EX, GP340EX, GP380EX, GP580EX et GP680EX.

FONCTIONNEMENT



Avertissement

Cette procédure doit être exécutée avant de pénétrer dans un environnement dangereux.

BRANCHEMENT DE L'ADAPTATEUR/DE L'ACCESSOIRE

1. Éteignez la radio.
2. Retirez le cache-protecteur du connecteur latéral du poste et branchez l'adaptateur audio à la radio.

3. Fixez l'adaptateur à la radio en serrant sa vis à fond, mais sans forcer, dans le sens horaire.
4. Ouvrez le cache-poussière sur l'adaptateur audio et branchez l'accessoire requis sur le connecteur Molex de l'adaptateur.
5. Allumez la radio.



Figure 1. Pour brancher l'accessoire, tenez le connecteur par le bas, alignez-le et poussez.

FONCTIONNEMENT DE LA RADIO AVEC L'ADAPTATEUR

La radio fonctionne normalement lorsque l'adaptateur est branché. Son fonctionnement est différent lorsqu'un accessoire est branché à l'adaptateur. L'audio n'est plus audible sur la radio mais passe par l'adaptateur pour être reproduit par l'accessoire.

DÉBRANCHEMENT DE L'ADAPTATEUR/ DE L'ACCESSOIRE

1. Éteignez la radio.
2. Débranchez l'accessoire de l'adaptateur.
3. Fermez le cache-poussière pour protéger le connecteur Molex.
4. Dévissez la vis captive qui retient l'adaptateur à la radio et débranchez-le.
5. Remettez en place le cache-protecteur du connecteur universel situé sur le côté du poste.
6. Allumez la radio.



Figure 2. Pour débrancher l'accessoire, tenez le connecteur par le bas, tirez en respectant l'alignement.

CONFIGURATION DES BROCHES DU CONNECTEUR MOLEX

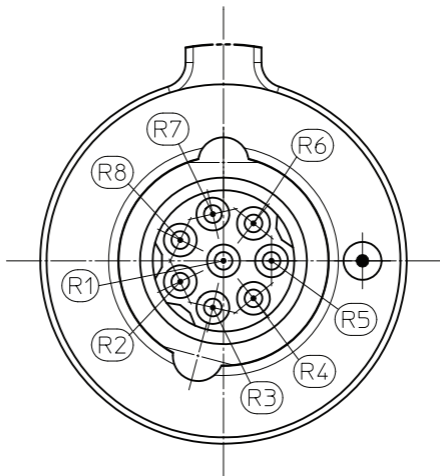

Figure 3. Configuration des broches du connecteur Molex

Connecteur Molex	Signal
R1	Masse
R2	Haut-parleur +
R3	Micro -
R4	Alternat
R5	Détection
R6	B +
R7	Micro +
R8	Haut-parleur -

ENTRETIEN ET GARANTIE

L'adaptateur PMLN5679 ne peut pas être réparé. En cas de besoin, veuillez commander un adaptateur de remplacement.

Cet adaptateur est couvert par la garantie standard Motorola Solutions d'une année. Pour obtenir d'autres informations sur la procédure de remplacement sous garantie, consultez votre revendeur Motorola Solutions ou votre fournisseur.

INTRODUZIONE

Sicurezza del prodotto ed esposizione all'energia di radiofrequenza (RF)



Attenzione

Prima di utilizzare questo prodotto, leggere le istruzioni per il funzionamento sicuro riportate nell'opuscolo Sicurezza del prodotto ed esposizione all'energia di radiofrequenza (RF) che accompagna la radio.

ATTENZIONE

L'adattatore audio collegato alla radio deve essere utilizzato solo a scopi professionali, al fine di soddisfare i requisiti di esposizione all'energia di radiofrequenza (RF) dell'FCC/ICNIRP.



Attenzione

Distributori e rivenditori: per evitare la possibilità di lesioni gravi o di mancata conformità ai requisiti normativi, non utilizzare né vendere questo adattatore audio Motorola Solutions insieme a una radio Motorola Solutions e a qualsiasi accessorio di altri produttori non autorizzati da Motorola Solutions, senza aver prima ottenuto tutte le autorizzazioni e i certificati riguardanti la sicurezza del prodotto e la conformità normativa per tale combinazione di prodotti utilizzati in ambienti pericolosi. Il distributore o rivenditore è individualmente responsabile della qualità, delle prestazioni, della sicurezza e di ogni altro problema riguardanti l'uso di questo adattatore con un accessorio di altri produttori non autorizzati da Motorola Solutions. Il distributore non è autorizzato a dichiarare, esplicitamente o implicitamente o in qualsiasi altro modo, che gli accessori di altri produttori non autorizzati da Motorola Solutions sono stati omologati o altrimenti autorizzati per l'uso con questo adattatore e con un prodotto Motorola Solutions.

DESCRIZIONE

L'adattatore audio PMLN5679 consente di collegare un accessorio audio Motorola Solutions o di produttori terzi alle radio della serie professionale e alle radio portatili MTP850Ex e MTP810Ex . L'adattatore audio

è compatibile con gli accessori audio muniti di connettore Molex.

L'adattatore funziona con o senza cappuccio parapolvere. Per controllare la compatibilità della radio con l'adattatore audio e gli accessori audio specifici, rivolgersi al concessionario Motorola Solutions.

Radio professionali: MTX1550, MTX4550, GP329EX, GP339EX, ATS2500EX, PTX760EX, GP340EX, GP380EX, GP580EX e GP680EX.

FUNZIONAMENTO



Attenzione

Eeguire questa operazione prima di entrare nelle zone a rischio.

CONNESSIONE DELL'ADATTATORE/ ACCESSORIO

1. Spegner la radio.
2. Rimuovere la protezione dal connettore universale sul lato della radio e collegare l'adattatore audio alla radio.
3. Fissare l'adattatore alla radio avvitando la vite dell'adattatore in senso orario fino a quando non sia ben serrata.

4. Aprire il cappuccio parapolvere dell'adattatore audio e collegare l'accessorio al connettore Molex.
5. Accendere la radio.



Figura 1. Per inserire l'accessorio, tenere il connettore dal lato inferiore, allineare e spingere.

FUNZIONAMENTO DELLA RADIO CON L'ADATTATORE

La radio funziona normalmente quando l'adattatore è connesso. Tuttavia, il funzionamento cambia quando un accessorio viene connesso all'adattatore. L'audio della radio viene disattivato ed instradato all'accessorio connesso tramite l'adattatore.

RIMOZIONE DELL'ADATTATORE/ ACCESSORIO

1. Spegnerne la radio.
2. Scollegare l'accessorio dall'adattatore.
3. Chiudere il cappuccio parapolvere del connettore Molex.
4. Allentare la vite imperdibile che trattiene l'adattatore alla radio, quindi staccare l'adattatore dalla radio.
5. Riposizionare la protezione del connettore universale sul lato della radio.
6. Accendere la radio e utilizzarla come consueto.



Figura 2. Togliere l'accessorio tenendo saldamente il connettore dal lato superiore e tirare.

CONFIGURAZIONE DEI PIN DEL CONNETTORE MOLEX



Figura 3. Configurazione dei pin del connettore Molex

Connettore Molex	Nome segnale
R1	Massa
R2	Altoparlante +
R3	Mic -
R4	PTT
R5	Rilevazione
R6	B +
R7	Mic +
R8	Altoparlante -

MANUTENZIONE E GARANZIA

L'adattatore audio PMLN5679 non può essere riparato. Se del caso, ordinarne uno nuovo.

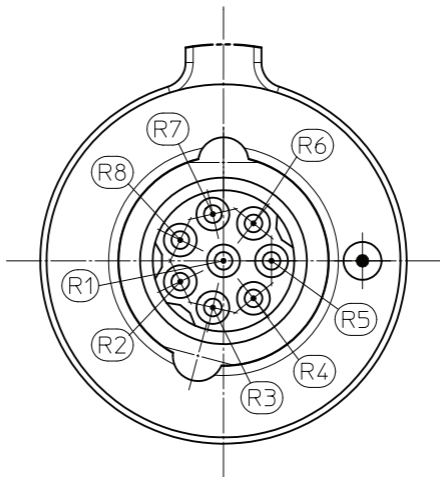
L'adattatore audio è coperto dalla garanzia limitata standard Motorola Solutions, valida un anno. Per informazioni più dettagliate sulla sostituzione in garanzia, rivolgersi al distributore Motorola Solutions o al punto di vendita presso cui si è acquistato il prodotto.

VOORWOORD

Productveiligheid en naleving van de richtlijnen voor blootstelling aan radiogolven



Let op

Lees alvorens dit product te gebruiken, eerst de ATEX/IECEx veiligheidsbrochure en de bedieningsinstructies voor veilig gebruik in het boekje Productveiligheid en blootstelling aan radiogolven, die bij uw mobilofoon/portofoon geleverd werden.

LET OP!

Teneinde te voldoen aan de FCC/ICNIRP-vereisten en de RF-vereisten inzake blootstelling aan radiogolven, mag deze audioadapter uitsluitend worden aangesloten en gebruikt met een mobilofoon/portofoon die bestemd is voor beroepsmatig gebruik.



Let op

Dealers en wederverkopers: om de potentiële risico's voor ernstig letsel of niet-nelaving van de toepasselijke wettelijke vereisten te voorkomen, mag deze audioadapter van Motorola Solution niet worden gebruikt of verkocht in

combinatie met een mobilfoon of portofoon van Motorola Solutions en een niet door Motorola Solutions goedgekeurde accessoire van een ander merk, tenzij u beschikt over alle toepasselijke goedkeuringen en certificaten omtrent productveiligheid en wettelijke naleving met betrekking tot deze combinatie van producten in gevaarlijke omgevingen. De dealer of wederverkoper is volledig verantwoordelijk voor enige garantie, kwaliteit, prestatie, veiligheid of andere kwestie met betrekking tot het gebruik van deze adapter van Motorola Solutions met een niet door Motorola Solutions goedgekeurde accessoire van een ander merk. Dealers mogen op geen enkele wijze verklaren, impliceren of op andere wijze bekendmaken dat enige niet door Motorola Solutions goedgekeurde accessoires van andere merken wel door Motorola Solutions zijn goedgekeurd of anderszins geautoriseerd zijn door Motorola Solutions voor gebruik met deze adapter en een mobilfoon of portofoon van Motorola Solutions.

BESCHRIJVING

De PMLN5679 audioadapter biedt de gebruiker de mogelijkheid een audioaccessoire van Motorola

Solutions of van een ander merk aan te sluiten op de Professionele mobilfoons en de portofoons MTP850Ex en MTP810Ex. Deze audioadapter is geschikt voor gebruik met audioaccessoires met de Molex-aansluiting.

De adapter kan met of zonder de stofkap worden gebruikt. Neem contact op met een vertegenwoordiger van Motorola Solutions voor informatie over de compatibiliteit van uw mobilfoon of portofoon met de audioadapter en bijbehorende audioaccessoires.

Professionele mobilfoons/portofoons: MTX1550, MTX4550, GP329EX, GP339EX, ATS2500EX, PTX760EX, GP340EX, GP380EX, GP580EX en GP680EX.

BEDIENING



Let op

Deze procedure moet worden uitgevoerd alvorens een gevaarlijke omgeving te betreden.

DE ADAPTER OF HET ACCESSOIRE AANSLUITEN

1. Zet de mobilfoon/portofoon uit.
2. Verwijder het deksel van de universele aansluiting aan de zijkant van de mobilfoon/portofoon en sluit de audioadapter aan.
3. Zet de adapter vast op de mobilfoon/

portofoon door de schroef rechtsom goed vast te draaien.

4. Open de stofkap op de audioadapter en sluit het gewenste accessoire aan op de Molex-aansluiting op de adapter.
5. Zet de mobilfoon/portofoon aan.



Figuur 1. Accessoire bevestigen door de stekker aan de onderkant vast te houden, uit te lijnen en vervolgens in de aansluiting te duwen.

BEDIENING VAN DE MOBILFOON/ PORTOFOON MET ADAPTER

De mobilfoon/portofoon werkt normaal als de adapter is aangesloten. Wanneer er echter een accessoire wordt aangesloten, verandert de werking van de mobilfoon/portofoon. Het geluid van de mobilfoon/portofoon wordt gedempt en wordt nu via de adapter naar het verbonden accessoire geleid.

ADAPTER/ACCESSOIRE VERWIJDEREN

1. Zet de mobilfoon/portofoon uit.
2. Verwijder het accessoire van de adapter.
3. Sluit de Molex-aansluiting af met de stofkap.
4. Draai de borgschroef waarmee de adapter aan de mobilfoon/portofoon is bevestigd, los en verwijder de adapter van de mobilfoon/portofoon.
5. Plaats het deksel over de universele aansluiting aan de zijkant van de mobilfoon/portofoon.
6. De mobilfoon/portofoon werkt nu weer normaal.



Figuur 2. De bovenrand van de verbinding stevig vasthouden en het accessoire uit de adapter verwijderen.

PINCONFIGURATIE VAN MOLEX-AANSLUITING

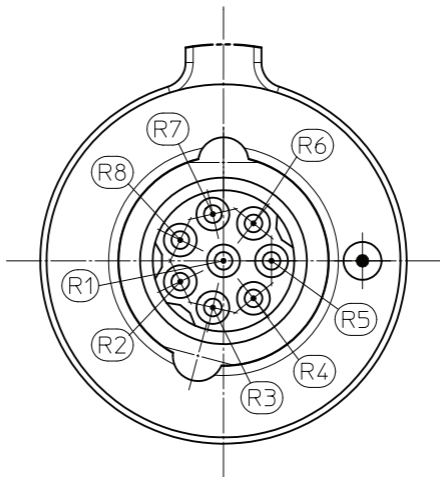

Figuur 3. Pinconfiguratie van de Molex-aansluiting

Molex-aansluiting	Signaal
R1	Aarding
R2	Luidspreker +
R3	Mic -
R4	Zendtoets (PTT)
R5	Detectie
R6	B +
R7	Mic +
R8	Luidspreker -

SERVICE EN GARANTIE

De PMLN5679 audioadapter kan niet worden gerepareerd. Bestel, indien nodig, een vervanging.

De audioadapter valt onder de beperkte standaardgarantie van Motorola Solutions van één jaar. Vraag uw Motorola Solutions-dealer of het aankooppunt om gedetailleerde informatie over vervanging onder garantie.

PREFÁCIO

Segurança do Produto e Conformidade Relativamente à Exposição a RF



Cuidado

Antes de utilizar este produto, leia o folheto de segurança ATEX/IECEX e as instruções de utilização segura contidas no folheto de Segurança do Produto e Exposição a RF fornecidos com o rádio.

ATENÇÃO!

O Adaptador de Áudio, quando instalado no rádio, está limitado à utilização profissional para satisfazer os requisitos da FCC/ICNIRP e de exposição a energia de RF.



Cuidado

Agentes e Revendedores: para evitar a possibilidade de ferimentos graves ou não conformidade com os requisitos regulamentares aplicáveis, este

Adaptador de Áudio Motorola Solutions

só pode ser usado ou vendido juntamente com um rádio Motorola Solutions e acessórios de terceiros não aprovados pela Motorola Solutions, se tiverem sido obtidas todas as aprovações e certificados relevantes em termos de segurança do produto e de conformidade regulamentar para a utilização de tal combinação de produtos numa atmosfera perigosa. É da exclusiva responsabilidade do agente ou do revendedor a utilização deste adaptador Motorola Solutions com um acessório de terceiros não aprovado pela Motorola Solutions no que toca a qualquer garantia, qualidade, desempenho, segurança ou outros. O agente não pode de nenhum modo, especificar, sugerir ou alegar de outra forma que quaisquer acessórios de terceiros não aprovados pela Motorola Solutions tenham sido aprovados ou autorizados pela Motorola Solutions para utilização com este adaptador e com um rádio Motorola Solutions.

DESCRIÇÃO

O Adaptador de Áudio PMLN5679 permite ligar um acessório de áudio Motorola Solutions ou de um terceiro aos Rádios

Profissionais e aos rádios portáteis MTP850Ex e MTP810Ex. Este adaptador de áudio destina-se a acessórios de áudio com o Conector Molex.

O adaptador funciona com ou sem o tampão antipoeiras. Contacte um representante da Motorola Solutions para conhecer a compatibilidade do seu rádio com o adaptador de acessório de áudio e acessórios de áudio aplicáveis.

Rádios Profissionais: MTX1550, MTX4550, GP329EX, GP339EX, ATS2500EX, PTX760EX, GP340EX, GP380EX, GP580EX e GP680EX.

OPERAÇÃO



Cuidado

Este procedimento tem de ser realizado antes da entrada em ambientes perigosos.

COLOCAÇÃO DO ADAPTADOR/ ACESSÓRIO

1. Desligue o rádio.
2. Retire o vedante da ficha universal da zona lateral do rádio e ligue o adaptador de áudio ao rádio.

3. Fixe o adaptador ao rádio rodando o parafuso do adaptador no sentido dos ponteiros do relógio, até ficar bem apertado.
4. Abra o tampão antipoeiras do adaptador de áudio e ligue o acessório aplicável ao conector Molex do adaptador.
5. Ligue o rádio.



Figura 1. Para inserir o acessório, pegar na base do conector, alinhar e pressionar.

FUNCIONAMENTO DO RÁDIO COM O ADAPTADOR

O rádio funciona normalmente com o adaptador ligado. Porém, quando está ligado um acessório ao adaptador o funcionamento do rádio altera-se. O áudio do rádio é silenciado e é encaminhado através do adaptador para o acessório que se encontra ligado.

REMOÇÃO DO ADAPTADOR/ ACESSÓRIO

1. Desligue o rádio.
2. Retire o acessório do adaptador.
3. Feche o tampão antipoeiras para proteger o conector Molex.
4. Desaperte o parafuso fixo que segura o adaptador ao rádio e separe o adaptador do rádio.
5. Recoloque o vedante da ficha universal na parte lateral do rádio.
6. Ligue o rádio para o utilizar normalmente.



Figura 2. Para remover o acessório, pegar firmemente no topo do conector e puxar.

DISPOSIÇÃO DE PINOS DO CONECTOR MOLEX



Figura 3. Disposição de pinos da ligação Molex

Conector Molex	Nome do Pino
R1	Terra
R2	Altifalante +
R3	Mic -
R4	PTT
R5	Detecção
R6	B +
R7	Mic +
R8	Altifalante -

ASSISTÊNCIA E GARANTIA

O Adaptador de Áudio PMLN5679 não é reparável. Encomende um adaptador sobressalente conforme necessário. O adaptador de áudio está coberto pela garantia normal limitada de um ano da Motorola Solutions. Consulte o seu agente Motorola Solutions ou o ponto de venda para obter informações detalhadas sobre a substituição ao abrigo da garantia.

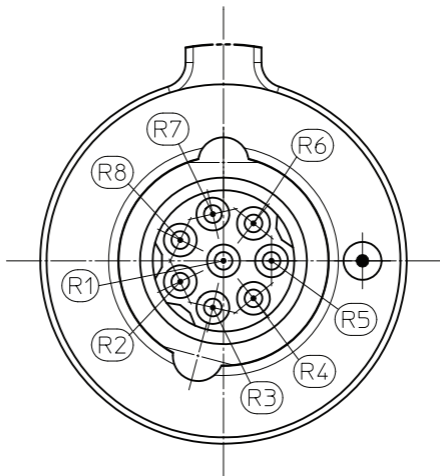
ПРЕДИСЛОВИЕ

Безопасность изделия и соблюдение требований по воздействию РЧ



ВНИМАНИЕ

Перед тем, как использовать данное изделие, прочитайте информацию об АТЕХ/IECEх и инструкцию по безопасной эксплуатации в прилагаемой к радиостанции брошюре о безопасности изделия и соблюдении требований по воздействию РЧ.

ВНИМАНИЕ!

Чтобы были соблюдены требования FCC/ICNIRP по воздействию РЧ-энергии, подсоединенный к радиостанции аудио адаптер должен использоваться только в служебных целях.



ВНИМАНИЕ

Вниманию дилеров и реселеров: Во избежание тяжелых травм и нарушения действующих нормативных требований не используйте и не продавайте данный аудио адаптер Motorola

Solutions в сочетании с какой-либо радиостанцией Motorola Solutions и аксессуаром другого производителя, не утвержденным компанией Motorola Solutions, без наличия соответствующих сертификатов и подтверждений соответствия такой комбинации устройств нормативным требованиям и требованиям безопасности применительно к опасным средам. За любые гарантии, качество, рабочие характеристики, безопасность и другие вопросы использования данного адаптера Motorola Solutions с аксессуаром другого производителя, не утвержденным компанией Motorola Solutions, отвечает исключительно дилер или реселер. Дилеру запрещено каким-либо образом утверждать, давать понять или иначе заверять, что какие-либо аксессуары других производителей, не утвержденные компанией Motorola Solutions, утверждены или иным образом разрешены компанией Motorola Solutions для использования с данным адаптером и радиостанцией Motorola Solutions.

ОПИСАНИЕ

Аудио адаптер PMLN5679 позволяет подключать аудио аксессуар Motorola Solutions или аудио аксессуар другого производителя к

профессиональным радиостанциям, а также к портативным радиостанциям МТР850Ех и МТР810Ех. Данный аудио адаптер используется с аудио аксессуарами, имеющими разъем Molex.

Адаптер может работать с пылезащитным колпачком или без него. С вопросами о совместимости вашей радиостанции с аудио адаптером и о соответствующих аудио аксессуарах обращайтесь к представителю компании Motorola Solutions.

Профессиональные радиостанции: МТХ1550, МТХ4550, GР329ЕХ, GР339ЕХ, АТS2500ЕХ, РТХ760ЕХ, GР340ЕХ, GР380ЕХ, GР580ЕХ и GР680ЕХ.

ЭКСПЛУАТАЦИЯ



ВНИМАНИЕ

Данную процедуру нужно выполнить перед тем, как входить в опасную среду.

ПОДСОЕДИНЕНИЕ АДАПТЕРА/ АКСЕССУАРА

1. Выключите радиостанцию.
2. Снимите крышку универсального разъема с боковой стороны радиостанции и подсоедините аудио адаптер к

- радиостанции.
3. Закрепите адаптер на радиостанции, поворачивая винт адаптера по часовой стрелке, пока он плотно не примкнет к радиостанции.
 4. Откройте пылезащитный колпачок на аудио адаптере и подсоедините соответствующий аксессуар к разъему Molex на адаптере.
 5. Включите радиостанцию.



Рис. 1. Чтобы подключить аксессуар, возьмитесь за нижнюю часть разъема, совместите его с гнездом и вставьте.

ЭКСПЛУАТАЦИЯ РАДИОСТАНЦИИ С АДАПТЕРОМ

Радиостанция с подсоединенным адаптером работает обычным образом. Однако, когда к адаптеру подключен аксессуар, радиостанция начинает работать иначе. Звук в радиостанции заглушается и направляется через адаптер в подсоединенный аксессуар.

ОТСОЕДИНЕНИЕ АДАПТЕРА/ АКСЕССУАРА

1. Выключите радиостанцию.
2. Отсоедините аксессуар от адаптера.
3. Закройте разъем Molex пылезащитным колпачком.
4. Отвинтите невыпадающий винт, крепящий адаптер к радиостанции и отсоедините адаптер от радиостанции.
5. Установите крышку универсального разъема на боковой стороне радиостанции.
6. Включите радиостанцию, чтобы начать ее нормальную эксплуатацию.



Рис. 2. Чтобы отсоединить аксессуар, возьмитесь за верх разъема и потяните.

КОНФИГУРАЦИЯ КОНТАКТОВ РАЗЪЕМА MOLEX



Рис. 3. Конфигурация контактов разъема Molex

Разъем Molex	Сигнал
R1	Земля
R2	Динамик +
R3	Микрофон -
R4	РТТ (тангента)
R5	Обнаружение
R6	В +
R7	Микрофон +
R8	Динамик -

СЕРВИСНОЕ ОБСЛУЖИВАНИЕ И ГАРАНТИЯ

Аудио адаптер PMLN5679 ремонту не подлежит. Если необходимо, закажите новый адаптер.

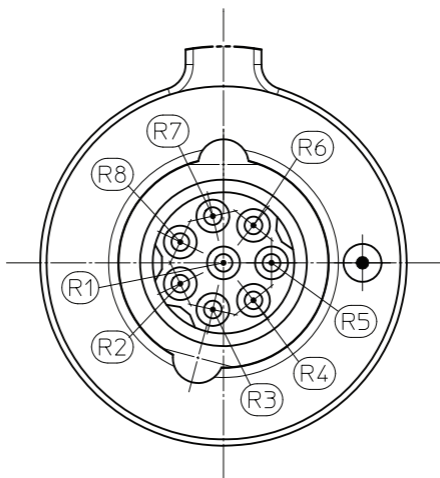
На аудио адаптер распространяется стандартная ограниченная гарантия Motorola Solutions сроком на один год. За детальной информацией о гарантийной замене изделия обращайтесь к дилеру Motorola Solutions или по месту покупки.



MOTOROLA, MOTO, MOTOROLA SOLUTIONS and the Stylized M logo are trademarks or registered trademarks of Motorola Trademark Holdings, LLC and are used under license. All other trademarks are the property of their respective owners.

© 2011 and 2021 Motorola Solutions, Inc. All rights reserved.

Printed in

EAC



68012002044-CA