

REMOTE SPEAKER MICROPHONE (RSM), PMMN4013, PMMN4029

EN
DE
FR
ES



IT
PR
RU

Accessories



68012009033-A

MOTOROLA, MOTO, MOTOROLA SOLUTIONS and the Stylized M logo are trademarks or registered trademarks of Motorola Trademark Holdings, LLC and are used under license. All other trademarks are the property of their respective owners.



© 2013 Motorola Solutions, Inc. All rights reserved.

CAUTION

Product Safety and RF Exposure Compliance

 Caution	<p>Before using this product, read the operating instructions for safety usage contained in the Product Safety and RF Exposure booklet enclosed with your radio.</p>
-------------	--

ATTENTION!

The RSM, when attached to the radio, is restricted to occupational use only to satisfy FCC/ICNIRP RF energy exposure requirements. Before using this product, read the RF energy awareness information and operating instructions in the Product Safety and RF Exposure booklet enclosed with your radio to ensure compliance with RF energy exposure limits.

VORWORT

Produktsicherheit und Einhaltung der Strahlenschutzbedingungen

 Vorsicht	<p>Lesen Sie vor Verwendung dieses Produkts die Bedienungsanleitung für den gefahrlosen Einsatz des Produkts in der mit Ihrem Funkgerät gelieferten Beilage über Produktsicherheit und Funkfrequenzstrahlung.</p>
--------------	---

ACHTUNG!

Das an das Funkgerät angeschlossene RSM ist zur Erfüllung der FCC-/ICNIRP-Schutzgrenznormen für HF-Belastung ausschließlich dem beruflichen/gewerblichen Einsatz vorbehalten. Lesen Sie vor Verwendung dieses Produkts die Informationen über Funkfrequenzstrahlung und die Bedienungsanleitung in der mit Ihrem Funkgerät gelieferten Beilage über Produktsicherheit und Funkfrequenzstrahlung, die nützliche Informationen zur Einhaltung der Strahlenschutzbedingungen enthält.

AVANT-PROPOS

Normes de sécurité et d'exposition à l'énergie électromagnétique

 Attention	<p>Avant d'utiliser ce produit, lisez les instructions de sécurité dans la brochure intitulée « Normes de sécurité et d'exposition à l'énergie de radiofréquence », fournie avec votre radio.</p>
---------------	---

ATTENTION !

Ce microphone haut-parleur déporté, une fois connecté à un poste, est uniquement limité à un usage professionnel pour se conformer aux critères réglementaires de l'exposition aux fréquences radio de la FCC. Avant d'utiliser ce produit, veuillez lire les informations sur l'exposition à l'énergie électromagnétique et les instructions d'utilisation contenues dans la brochure « Sécurité du produit et exposition à l'énergie électromagnétique » fournie avec votre radio, pour être certain de respecter les limites d'exposition à l'énergie électromagnétique.

ADVERTENCIA

Cumplimiento de requisitos de seguridad del producto y de exposición a RF

 PRECAUCIÓN	<p>Antes de usar este producto, lea las instrucciones de operación para uso seguro incluidas en el folleto de seguridad del producto y exposición a radiofrecuencia que acompaña a su radio.</p>
----------------	--

¡ATENCIÓN!

El RSM, conectado a una radio, está restringido únicamente al uso laboral conforme a los requisitos de exposición a energía de radiofrecuencia de la Comisión Federal de Comunicaciones de EE.UU (FCC, por sus siglas en inglés). Antes de usar este producto, lea las instrucciones de operación y la información de advertencia sobre energía de radiofrecuencia incluidas en el folleto de Seguridad del Producto y Exposición a Radiofrecuencia que acompaña a su radio para asegurarse acerca del cumplimiento con los límites de exposición a la energía de radiofrecuencia.

INTRODUZIONE

Sicurezza del prodotto ed esposizione all'energia di radiofrequenza (RF)

 Attenzione	<p>Prima di utilizzare questo prodotto, leggere le istruzioni per il funzionamento sicuro riportate nell'opuscolo Sicurezza del prodotto ed esposizione all'energia di radiofrequenza che accompagna la radio.</p>
----------------	--

ATTENZIONE

L'uso dell'RSM collegato alla radio è limitato a scopi professionali, al fine di soddisfare i requisiti di esposizione all'energia di radiofrequenza (RF) dell'FCC/ICNIRP. Prima di utilizzare questo prodotto, leggere le informazioni sull'energia di radiofrequenza e le istruzioni per il funzionamento nell'opuscolo Sicurezza del prodotto ed esposizione all'energia di radiofrequenza (RF) che accompagna la radio, per garantire che siano rispettati i limiti di esposizione.

PREFÁCIO

Segurança do Produto e Conformidade Relativamente à Exposição a RF

 Atenção	<p>Antes de utilizar este produto, leia as instruções de utilização segura contidas no folheto de Segurança do Produto e Exposição a RF fornecido com o rádio.</p>
-------------	--

ATENÇÃO!

O RSM, quando instalado no rádio, está limitado à utilização profissional para satisfazer os requisitos da FCC/ICNIRP relativamente à exposição a energia de RF. Antes de utilizar este produto, leia as informações de consciencialização quanto à energia de RF, bem como as instruções de utilização, no folheto de Segurança do Produto e Exposição a RF fornecido com o rádio para garantir a conformidade com os limites de exposição a energia de RF.

ВВЕДЕНИЕ

Безопасность изделия и соблюдение требований по воздействию РЧ

 Внимание!	<p>Перед тем, как использовать данное изделие, прочитайте инструкцию по безопасной эксплуатации в прилагаемой к радиостанции брошюре о безопасности изделия и соблюдении требований по воздействию РЧ.</p>
---------------	--

ВНИМАНИЕ!

Чтобы были соблюдены требования FCC по воздействию РЧ, подсоединенный к радиостанции дистанционный переключатель должен использоваться только в служебных целях. Перед тем, как применять данное изделие, прочитайте информацию о РЧ-энергии и инструкцию по эксплуатации в прилагаемой к радиостанции брошюре о безопасности изделия и соблюдении требований по воздействию РЧ, чтобы обеспечить соблюдение нормативов воздействия РЧ-энергии.

Recommended RSM Wearing Position
Empfohlene RSM-Trageposition
Configuration conseillée pour porter le MHPD
Posición recomendada para usar el RSM
Posizione consigliata per indossare l'RSM
Posição Recomendada para Utilização do RSM
Рекомендуемое ношение выносного микрофона с динамиком



Attaching the RSM to the Radio
Anbringung des Lautsprechermikrofons am Funkgerät
Branchement du microphone haut-parleur déporté à une radio
Conexión del RSM a la radio
Collegamento dell'RSM alla radio
Ligar o RSM ao Rádio
Подключение выносного микрофона с динамиком к радиостанции

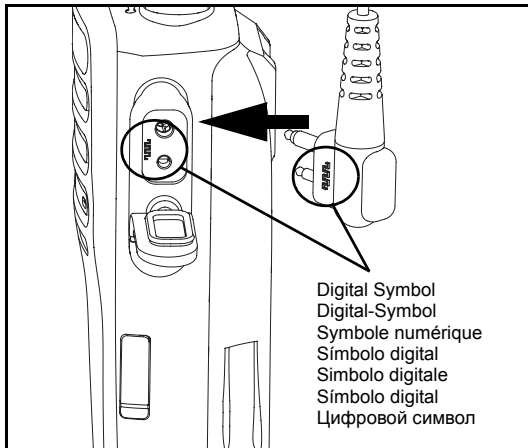

Radios with this "Digital Symbol" are digital radios and require the use of accessories with the same "Digital Symbol". These accessories with the "Digital Symbol" have been optimized for digital audio Transmit and Receive. Use of non-approved accessories may result in degradation of audio quality.

Bei Funkgeräten mit diesem "Digital-Symbol" handelt es sich um Digitalfunkgeräte, bei denen die Verwendung von Zubehörteilen mit dem gleichen "Digital-Symbol" erforderlich ist. Diese Zubehörteile mit dem "Digital-Symbol" wurden für das Senden und Empfangen von digitalen Audiosignalen optimiert. Die Verwendung von nicht zugelassenen Zubehörteilen kann zu einer Verschlechterung der Audioqualität führen.

Les radios portant le symbole numérique sont des radios numériques et requièrent l'utilisation d'accessoires portant le même symbole. Les accessoires sur lesquels le symbole numérique apparaît sont optimisés pour la transmission et la réception de données audio numériques. L'utilisation d'accessoires non approuvés peut entraîner une perte de qualité audio.

Las radios que incluyan este "Símbolo digital" son radios con capacidad digital y requieren el uso de accesorios que tengan el mismo "Símbolo digital". Dichos accesorios con el "Símbolo digital" se han optimizado para la transmisión y recepción de audio digital. El uso de accesorios no aprobados puede tener como consecuencia la degradación de la calidad de audio.

Os rádios com este "Símbolo digital" são rádios digitais e requerem a utilização de acessórios com o mesmo "Símbolo digital". Os acessórios com o "Símbolo digital" foram otimizados para transmissão e recepção de áudio digital. A utilização de acessórios não aprovados pode resultar na degradação da qualidade do áudio.

Os rádios com este "Símbolo digital" são rádios digitais e requerem a utilização de acessórios com o mesmo "Símbolo digital". Os acessórios com o "Símbolo digital" foram otimizados para transmissão e recepção de áudio digital. A utilização de acessórios não aprovados pode resultar na degradação da qualidade do áudio.

Радиостанции с "цифровым символом" обладают возможностью цифровой поддержки и требуют использования аксессуаров с тем же "цифровым символом". Данные аксессуары с "цифровым символом" оптимизированы для передачи и приема цифрового аудиосигнала. Использование аксессуаров, отличных от одобренных, может привести к ухудшению качества звука.

NOTE

1. Connecting the RSM to the radio will disable both radio's speaker and radio's microphone. The user must speak into the RSM microphone and use the RSM speaker to listen to incoming calls.
2. Turn the radio off before connecting the RSM to the radio.

HINWEIS

1. Durch Anschließen des RSM an das Funkgerät werden sowohl der Lautsprecher sowie das Mikrofon des Funkgeräts deaktiviert. Der Benutzer muss in das RSM-Mikrofon sprechen und die RSM-Lautsprecher verwenden, um eingehende Anrufe hören zu können.
2. Schalten Sie das Funkgerät aus, bevor Sie das Lautsprechermikrofon am Funkgerät anschließen.

REMARQUE

1. La connexion du microphone haut-parleur distant (RSM) à la radio désactive le haut-parleur et le microphone de la radio. L'utilisateur doit parler dans le microphone RSM et utiliser le haut-parleur RSM pour entendre les appels entrants.
2. Éteignez la radio avant de brancher le microphone à la radio.

NOTA

1. Si conecta el RSM a la radio, se desactivarán tanto el altavoz como el micrófono de la radio. El usuario debe hablar por el micrófono RSM y escuchar las llamadas entrantes a través del altavoz RSM.
2. Apague la radio antes de conectar el RSM a la radio.

NOTA

1. Collegando l'RSM alla radio vengono disattivati sia l'altoparlante sia il microfono della radio. L'utente deve parlare nel microfono RSM e utilizzare l'altoparlante RSM per ascoltare le chiamate in arrivo.
2. Spegnere la radio prima di staccare l'RSM dalla radio.

NOTA

1. Ligar o RSM ao rádio desativará o altifalante e o microfone do rádio. O utilizador tem de falar para o microfone do RSM e utilizar o altifalante do RSM para ouvir as chamadas recebidas.
2. Desligue o rádio antes de ligar o RSM ao mesmo.

ПРИМЕЧАНИЕ

1. Подключение выносного микрофона с динамиком к радиостанции приведет к отключению и динамика, и микрофона радиостанции. Пользователь должен говорить в выносной микрофон и использовать динамик выносного микрофона для прослушивания входящих вызовов.
2. Выключите радиостанцию перед тем, как подключать выносной микрофон с динамиком.

RSM Features
Merkmale

Caractéristiques RSM

Funciones del RSM

Caratteristiche dell'RSM

Funções do RSM

Функции дистанционного переключателя

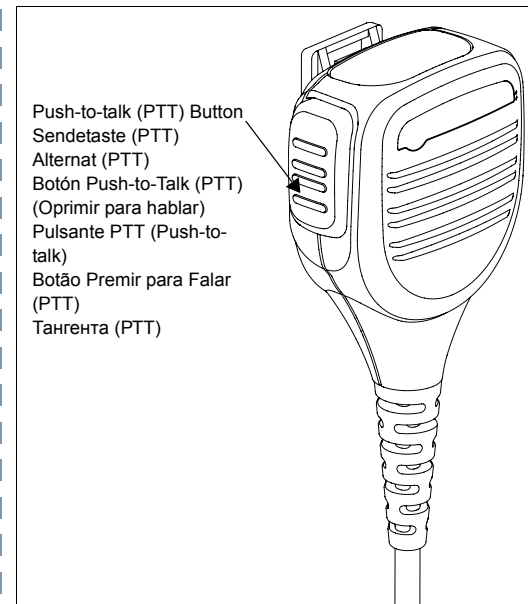
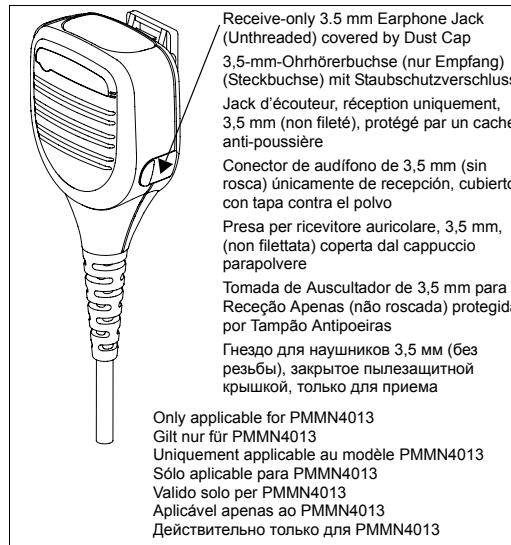

Transmitting
Senden
Transmission
Transmisión
Trasmissione
Transmissão
Передача

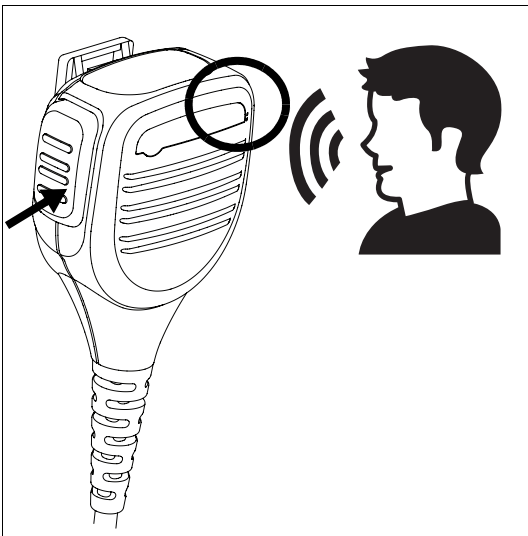

Receiving
Empfangen
Réception
Recepción
Ricezione
Receção
Прием

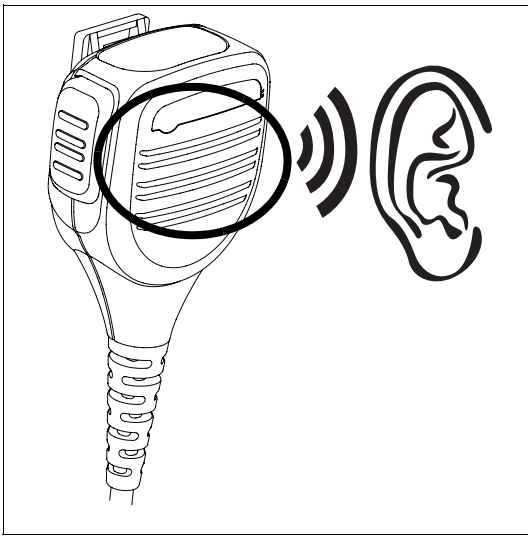

Acoustic Safety

Exposure to loud noises from any source for extended periods of time may temporarily or permanently affect your hearing. The louder the radio's volume, the less time is required before your hearing could be affected. Hearing damage from loud noise is sometimes undetectable at first and can have a cumulative effect.

To protect your hearing:

- Use the lowest volume necessary to do your job.
- Turn up the volume only if you are in noisy surroundings.
- Turn down the volume before connecting headset or earpiece.
- Limit the amount of time you use headsets or earpieces at high volume.
- When using the radio without a headset or earpiece, do not place the radio's speaker directly against your ear.

Lärmschutz (Akustik)

Starke Lärmbelastung über längere Zeiträume hinweg kann zu vorübergehenden oder permanenten Hörschäden führen. Je lauter das Funkgerät eingestellt ist, desto schneller kann sich dies auf das Gehör auswirken. Von starker Lärmbelastung verursachte Hörschäden sind nicht immer gleich feststellbar und können eine kumulative Wirkung haben.

Schützen Sie Ihr Gehör wie folgt:

- Stellen Sie die Lautstärke stets auf die niedrigstmögliche Stufe ein.
- Stellen Sie die Lautstärke nur dann lauter, wenn dies aufgrund des Umgebungslärms erforderlich wird.
- Stellen Sie die Lautstärke niedriger, bevor Sie Headset oder Ohrhörer anschließen.
- Bemühen Sie sich, Headsets und Ohrhörer nur kurze Zeit bei hoher Lautstärke zu verwenden.
- Halten Sie den Funkgerätlautsprecher nicht direkt ans Ohr, wenn Sie das Funkgerät ohne Headset oder Ohrhörer verwenden.

Seguridad acústica

La exposición a ruidos de elevado volumen procedentes de cualquier fuente durante períodos de tiempo prolongados puede ocasionar problemas auditivos temporales o permanentes. Cuanto más alto esté el volumen del transceptor, menos tardarán en aparecer los problemas auditivos. Muchas veces, las lesiones auditivas causadas por ruidos de elevado volumen empiezan siendo imperceptibles y pueden tener un efecto acumulativo.

Para proteger sus oídos:

- Utilice el volumen más bajo con el que pueda realizar su trabajo.
- Aumente el volumen únicamente si se encuentra en un ambiente ruidoso.
- Reduzca el volumen antes de conectar los auriculares.
- Limite el período de tiempo durante el cual utiliza los auriculares con volúmenes elevados.
- Al utilizar el transceptor sin auriculares, no coloque el altavoz directamente pegado a la oreja.

Seguridad acústica

La exposición a ruidos de elevado volumen procedentes de cualquier fuente durante períodos de tiempo prolongados puede ocasionar problemas auditivos temporales o permanentes. Cuanto más alto esté el volumen del transceptor, menos tardarán en aparecer los problemas auditivos. Muchas veces, las lesiones auditivas causadas por ruidos de elevado volumen empiezan siendo imperceptibles y pueden tener un efecto acumulativo.

Para proteger sus oídos:

- Utilice el volumen más bajo con el que pueda realizar su trabajo.
- Aumente el volumen únicamente si se encuentra en un ambiente ruidoso.
- Reduzca el volumen antes de conectar los auriculares.
- Limite el período de tiempo durante el cual utiliza los auriculares con volúmenes elevados.
- Al utilizar el transceptor sin auriculares, no coloque el altavoz directamente pegado a la oreja.

Sicurezza acustica

L'esposizione a rumori forti provenienti da qualsiasi fonte per periodi di tempo prolungati può compromettere l'udito in modo temporaneo o permanente. Più alto è il volume della radio, minore è il tempo che intercorre prima che l'udito sia compromesso. Talvolta, i danni all'udito dovuti a rumori forti sono difficili da individuare in un primo momento e possono avere un effetto cumulativo.

Per proteggere l'udito:

- Regolare il volume al livello più basso possibile che consenta di svolgere il proprio lavoro.
- Aumentare il volume solo in ambienti rumorosi.
- Ridurre il volume prima di collegare cuffie o auricolari.
- Limitare la quantità di tempo di utilizzo delle cuffie o degli auricolari a volume alto.
- Se si utilizza la radio senza una cuffia o un auricolare, non appoggiare l'altoparlante della radio a contatto diretto con l'orecchio

Segurança de Exposição ao Ruído

A exposição a qualquer tipo de ruído alto por períodos prolongados pode afetar a audição temporária ou permanentemente. Quanto mais alto o volume do rádio, menor será o tempo necessário para que a audição fique afetada. Por vezes, as lesões auditivas provocadas por ruído alto não são imediatamente detetadas e podem ter um efeito cumulativo.

Para proteger a audição:

- Use o volume mínimo necessário para desempenhar o seu trabalho.
- Só deve aumentar o volume se estiver em ambientes ruidosos.
- Diminua o volume antes de ligar um auscultador ou auricular.
- Limite a quantidade de tempo de utilização de auscultadores ou auriculares com o volume alto.
- Quando usar o rádio sem auscultador ou auricular, não encoste o altifalante do rádio diretamente ao ouvido.

Акустическая безопасность

Длительное воздействие громкого звука из любого источника может привести к временному или постоянному нарушению слуха. Чем больше громкость радиостанции, тем быстрее может пострадать слух. Поначалу нарушение слуха в результате громкого звука может быть незаметным, но оно обладает кумулятивным эффектом.

Чтобы защитить свой слух:

- Устанавливайте минимальную громкость звука, необходимую для работы.
- Увеличивайте громкость, только когда находитесь в шумной обстановке.
- Уменьшайте громкость звука перед тем, как подключать гарнитуру или ушной вкладыш.
- Ограничивайте длительность использования гарнитур и ушных вкладышей с большой громкостью звука.
- Применяя радиостанцию без гарнитуры или ушного вкладыша, не прикладывайте динамик радиостанции к уху.

Optional Accessories

Part Number	Description
RLN4885	Receive-only foam-covered earbud.
WADN4190	Receive-only flexible earpiece.
PMLN4620	D-Shell Style Receive-only earpiece
RLN4941	Receive-only earpiece with translucent tube and rubber eartip.
RLN4760 (S-right) RLN4761 (M-right) RLN4762 (L-right) RLN4763 (S-left) RLN4764 (M-left) RLN4765 (L-left)	Clear and comfortable earpieces for use with RLN4941 listed above. These earpieces are alternatives to the standard rubber eartip and available in Small, Medium, and Large: for the Left or Right Ear.

NOTE

Some part numbers may have regional prefix such as AA, MD or AZ.

Erhältliches Zubehör

Teil-Nr.	Beschreibung
RLN4885	Ohrhörer, nur Empfang, mit Schaumstoffüberzug
WADN4190	Biegsamer Ohrhörer, nur Empfang
PMLN4620	D-Shell-Ohrhörer (nur Empfang)
RLN4941	Ohrhörer (nur Empfang) mit durchsichtigem Akustikschlauch und Gummi-Ohrhörerspitze
RLN4760 (S-rechts) RLN4761 (M-rechts) RLN4762 (L-rechts) RLN4763 (S-links) RLN4764 (M-links) RLN4765 (L-links)	Durchsichtige und bequeme Ohrhörer zur Verwendung mit RLN4941 sind oben aufgelistet. Diese Ohrhörer sind Alternativen zu den Gummi-Ohrhörerspitzen des Standardlieferumfangs und in Klein, Medium und Groß für das linke oder rechte Ohr erhältlich.

HINWEIS

Eventuell haben einige Teilnummern ein regionales Präfix wie AA, MD oder AZ.

Accessoires en option

Référence des pièces	Description
RLN4885	Capsule d'écouteur avec protection en mousse (réception uniquement)
WADN4190	Écouteur souple (réception uniquement)
PMLN4620	Écouteur Style D-Shell (réception uniquement)
RLN4941	Écouteur avec tube translucide et protège-oreillette en caoutchouc (réception uniquement)
RLN4760 (P-droit) RLN4761 (M-droit) RLN4762 (L-droit) RLN4763 (P-gauche) RLN4764 (M-gauche) RLN4765 (L-gauche)	Écouteurs transparents et confortables utilisables avec le RLN4941 indiqué ci-dessus. Ces écouteurs peuvent remplacer les protège-oreillettes standard en caoutchouc et sont disponibles en trois tailles (petite, moyenne, grande) pour l'oreille gauche ou droite.

REMARQUE

Certains composants peuvent avoir un préfixe régional, tels que AA, MD ou AZ.

Accesorios Opcionales

Núm. de pieza	Descripción
RLN4885	Mini-auricular con almohadilla de espuma, únicamente para recepción.
WADN4190	Auricular flexible, únicamente para recepción.
PMLN4620	Auricular tipo D, sólo para recepción.
RLN4941	Auricular con tubo translúcido y extremo de caucho para el oído, sólo para recepción.
RLN4760 (S-derecho) RLN4761 (M-derecho) RLN4762 (L-derecho) RLN4763 (S-izquierdo) RLN4764 (M-izquierdo) RLN4765 (L-izquierdo)	Auriculares transparentes y cómodos para utilizar con el accesorio RLN4941. Estos auriculares son alternativas para el miniauricular de caucho estándar y se encuentran disponibles en diferentes tamaños: Pequeño (S), Mediano (M) y Grande (L). Puede solicitarlos para el oído derecho o el izquierdo.

NOTA

Es posible que algunos números de referencia incluyan prefijos regionales como AA, MD o AZ.

Accessori opzionali

Codice parte	Descrizione
RLN4885	Ricevitore auricolare, rivestimento schiuma
WADN4190	Ricevitore auricolare flessibile
PMLN4620	Ricevitore auricolare, tipo D-Shell
RLN4941	Ricevitore auricolare con tubo acustico trasparente ed eartip di gomma.
RLN4760 (S-destro) RLN4761 (M-destro) RLN4762 (L-destro) RLN4763 (S-sinistro) RLN4764 (M-sinistro) RLN4765 (L-sinistro)	Auricolari trasparenti e comodi da utilizzarsi con l'accessorio RLN4941. Possono essere utilizzati al posto degli eartip di gomma e sono disponibili nelle taglie piccola (S), media (M) e grande (L), nelle versioni per l'orecchio sinistro o destro.

NOTA

È possibile che alcuni codici delle parti rechino il prefisso regionale, ad es. AA, MD o AZ.

Acessórios Opcionais

Referência	Descrição
RLN4885	Auricular revestido a esponja, apenas para receção.
WADN4190	Auricular flexível apenas para receção.
PMLN4620	Auricular em D apenas para receção.
RLN4941	Auricular apenas para receção com tubo translúcido e auscultador em borracha.
RLN4760 (S-direita) RLN4761 (M-direita) RLN4762 (L-direita) RLN4763 (S-esquerda) RLN4764 (M-esquerda) RLN4765 (L-esquerda)	Auriculares nítidos e confortáveis para utilizar com o RLN4941 indicado acima. Estes auriculares são uma alternativa aos auscultadores em borracha standard e estão disponíveis em tamanho pequeno (S), médio (M) e grande (L): para as orelhas esquerda ou direita.

NOTA

Algumas referências podem ter prefixo regional, tal como AA, MD ou AZ.

Дополнительные аксессуары

Номер детали	Описание
RLN4885	Ушной вкладыш с поролоновым покрытием только для приема
WADN4190	Гибкий наушник только для приема
PMLN4620	D-образный наушник только для приема
RLN4941	Гибкий наушник только для приема с прозрачной трубкой и резиновым ушным вкладышем
RLN4760 (S-правый) RLN4761 (M-правый) RLN4762 (L-правый) RLN4763 (S-левый) RLN4764 (M-левый) RLN4765 (L-левый)	Удобные прозрачные ушные вкладыши для использования с вышеуказанным RLN4941. Эти вкладыши могут использоваться вместо стандартного резинового ушного вкладыша и могут быть малого, среднего и большого размера для левого или правого уха.

ПРИМЕЧАНИЕ

У некоторых номеров деталей могут быть региональные префиксы, такие как AA, MD или AZ.

Replacement Parts
Ersatzteile
Pièces de rechange
Repuestos
Parti di ricambio
Peças Sobresselentes
Сменные детали

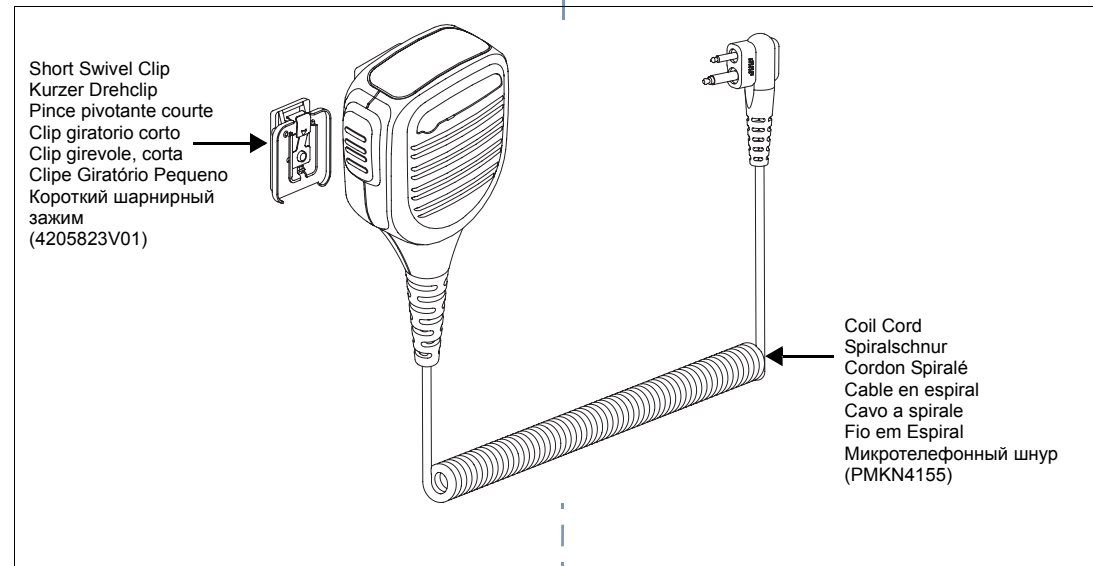

Warranty

For North America, contact your Motorola Dealer or call 800-422-4210. For other regions, contact your Motorola Dealer or point-of-purchase for detailed information on warranty replacement.

Garantie

Wenden Sie sich in Nordamerika an Ihren Motorola-Händler oder wählen Sie die Rufnummer 800-422-4210. Wenden Sie sich in anderen Regionen an Ihren Motorola-Händler oder den Einkaufsort, um detaillierte Informationen zum Ersatz im Rahmen der Garantie zu erhalten.

Garantie

Pour l'Amérique du Nord, contactez votre distributeur Motorola ou appelez le 800 422 4210. Pour les autres régions, contactez votre distributeur Motorola ou votre point de vente pour de plus amples informations sur le remplacement de votre matériel dans le cadre de la garantie.

Garantía

Para Norteamérica, póngase en contacto con su distribuidor de Motorola o llame al 800-422-4210. Para el resto de regiones, póngase en contacto con su distribuidor de Motorola o diríjase a su punto de venta para obtener información detallada sobre la sustitución de la garantía.

Garanzia

Per il Nord America, contattare il proprio rivenditore Motorola o chiamare il numero 800-422-4210. Per le altre aree geografiche, contattare il rivenditore Motorola o il punto vendita per reperire informazioni dettagliate sulla sostituzione in garanzia.

Garantia

Na América do Norte, contacte o seu distribuidor Motorola ou ligue para o 800-422-4210. Noutras regiões, contacte o seu distribuidor Motorola ou ponto de venda para obter informações detalhadas sobre a substituição durante a garantia.

Гарантия

Для Северной Америки: свяжитесь с дилером компании Motorola Solutions или позвоните по телефону 800-422-4210. Для других регионов: чтобы получить подробную информацию о гарантийной замене, свяжитесь с дилером компании Motorola Solutions или обратитесь по месту покупки.

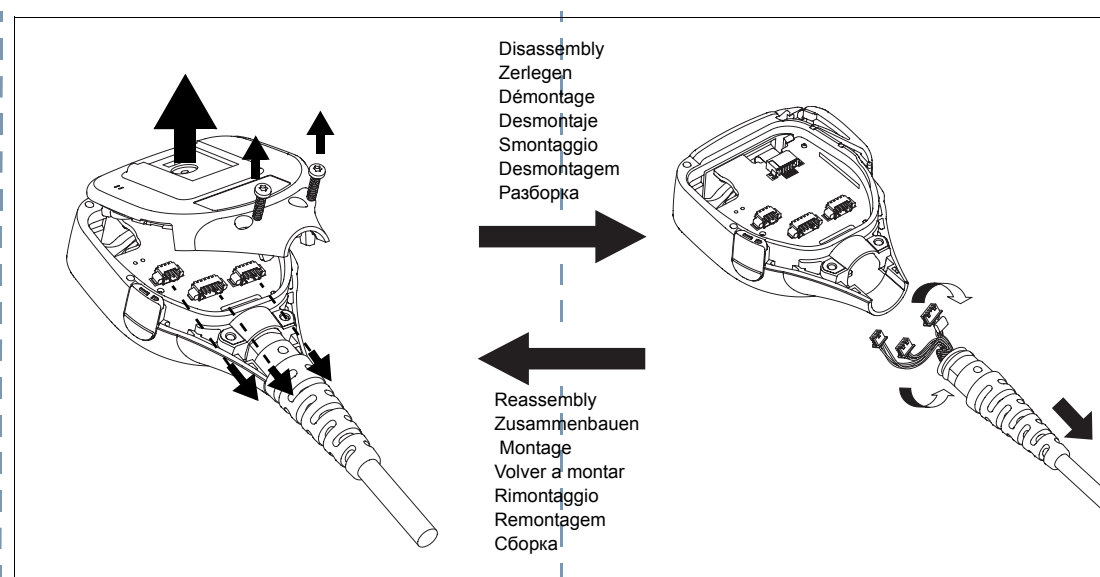

NOTES

NOTES