



**MOTOROLA**



***MTM800  
TETRA Motorcycle Terminal  
Basic User Guide***



When printed by Motorola

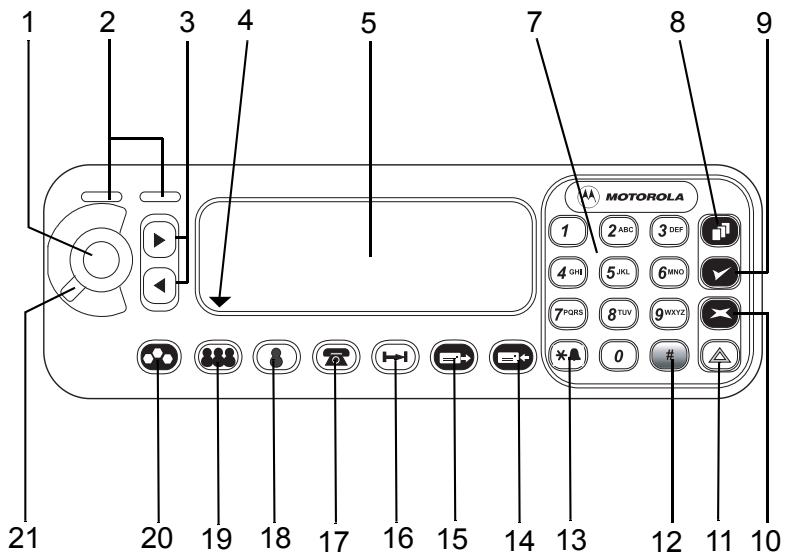

# Contents

---

<b>Safety Information</b> .....	<b>3</b>
Disposal Information .....	3
Copyright Information .....	3
Icon Conventions .....	4
<b>MTM800 Overview</b> .....	<b>5</b>
Controls and Indicators .....	5
Audio Signal Tones .....	6
Periodic Alert .....	9
Key and Button Overview .....	9
Mode Keys .....	9
Menu Key .....	9
Emergency Button .....	9
Function Keys .....	9
The LED Status Indicator .....	11
To Enter the Menu Options .....	11
To Exit the Menu Options .....	11
List of Menu Options .....	12
The Display .....	14
Display Icons .....	14
Displaying Long Numbers or Messages .....	15
<b>Getting Started</b> .....	<b>16</b>
Powering the MTM800 On/Off (On/Off Button) .....	16
Powering On the MTM800 (Ignition Sense) .....	16
Powering On the MTM800 (Ext. Emergency Switch) .....	16
Powering On with Transmit Inhibit Active .....	16
Uninstalling the Radio .....	17
Unlocking the MTM800 .....	17
<b>Selecting TMO or DMO Operation</b> .....	<b>18</b>
Entering TMO or DMO .....	18
Calls (Trunked Mode Operation) .....	18

TMO Group Calls .....	18
Making a TMO Group Call .....	18
Receiving a TMO Group Call .....	19
Receiving a TMO Broadcast Call .....	19
Calls (Direct Mode Operation) .....	19
DMO Group Calls .....	19
Making a DMO Group Call .....	20
Receiving a DMO Group Call .....	20
Exiting DMO .....	20
<b>Calls (Private and Phone Calls) .....</b>	<b>21</b>
Private Call .....	21
Making a Private Call .....	21
Receiving a Private Call .....	21
Phone and PABX Calls .....	22
Making a Phone or PABX Call .....	22
VOX Control .....	22
<b>Emergency Mode .....</b>	<b>23</b>
Entering or Exiting Emergency Mode (TMO & DMO) .....	23
Invisible Emergency Mode .....	23
Sending an Emergency Alarm .....	23
Hot Microphone Feature .....	24
Making an Emergency Group Call .....	25
<b>Messages .....</b>	<b>26</b>
Sending a Status Message .....	26
Sending a New Message .....	26
Sending a User-defined Message .....	26
Sending a Predefined Message .....	26
Handling New Incoming Text Messages .....	26
Handling Old Messages .....	26
<b>Quick Reference Guide .....</b>	<b>27</b>

© Motorola Inc., 2008

MOTOROLA and the stylized M Logo are registered in the U.S. Patent and Trademark Office. All other product or service names are the property of their respective owners.

# Safety Information

---

	<b>CAUTION</b>	<i>Before using these products, read the operating instructions for safe usage contained in the Product Safety and RF Exposure booklet Safety Leaflet 6866537D37.</i>
---	----------------	---

The accessories are restricted to occupational use only to satisfy ICNIRP RF energy exposure requirements. Before using the products, read the RF energy awareness information and operating instructions in the Product Safety and RF Exposure booklet (Motorola Publication part number Safety Leaflet 6866537D37) to ensure compliance with RF energy exposure limits.

Keep this User Guide and the Product Safety and RF Exposure booklet in a safe place and make it available to other operators in case the accessories are passed on to other people.

## Disposal Information



The **European Union's Waste of Electrical and Electronic Equipment** directive requires that products sold into EU countries must have the crossed out trashbin label on the product (or the package in some cases). As defined by the WEEE directive, this cross-out trashbin label means that customers and end-users in EU countries should not dispose of electronic and electrical equipment or accessories in household waste.

Customers or end-users in EU countries should contact their local equipment supplier representative or service centre for information about the waste collection system in their country.

## Copyright Information

The Motorola products described in this manual may include copyrighted Motorola computer programs stored in semiconductor memories or other mediums. Laws in the United States and other countries preserve for Motorola certain exclusive rights for copyrighted computer programs, but not limited to, including the exclusive right to copy or reproduce in any form the copyrighted computer program.

Accordingly, any copyrighted Motorola computer programs contained in the Motorola products described in this manual may not be copied, reproduced, modified, reverse-engineered, or distributed in any manner without the express written permission of Motorola.

Furthermore, the purchase of Motorola products shall not be deemed to grant either directly or by implication, estoppel, or otherwise, any licence under the copyrights, patents, or patent applications of Motorola, except for the normal non-exclusive licence to use that arises by operation of the law in the sale of a product.

This document is copyright protected. Duplications for the purpose of the use of Motorola products are permitted to an appropriate extent. Duplications for other purposes, changes, additions or other processing of this document are not permitted. Only this electronically-saved document is considered to be the original. Duplications are considered merely copies. The group companies of Motorola, Inc. do not vouch for the correctness of such kinds of copies.

## Icon Conventions

The document set is designed to give the reader more visual cues. The following graphic icons are used throughout the documentation set. These icons and their associated meanings are described below.



**WARNING**

*The signal word Warning with the associated safety icon implies information that, if disregarded, could result in death or serious injury, or serious product damage.*



**CAUTION**

*The signal word Caution with the associated safety icon implies information that, if disregarded, may result in minor or moderate injury, or serious product damage.*

**CAUTION**

*The signal word Caution may be used without the safety icon to state potential damage or injury that is not related to the product.*

**NOTE**

*Notes contain information more important than the surrounding text, such as exceptions or preconditions. They also refer the reader elsewhere for additional information, remind the reader how to complete an action (when it's not part of the current procedure, for instance), or tell the reader where something is located on the screen. There is no warning level associated with a Note.*

# MTM800 Overview

---

## Controls and Indicators

The numbers below refer to the illustration on the inside front cover.

Number	Description
1	<b>On-Off Key</b> Used to turn the MTM800 On/Off (press and hold).
2	<b>LED (Indicator)</b>
3	<b>Navigation Keys</b> Press left or right for list scrolling while moving around the menu hierarchy or for alphanumeric text editing.
4	<b>Display Arrows</b> Indicate the present mode.
5	<b>Alphanumeric Display</b> Provides two lines of 14 characters with backlighting.
7	<b>Alphanumeric Keypad</b> Use the keypad to enter alphanumeric characters for dialing, address book entries and text messages.
8	<b>Menu Key</b> Used to enter the main menu and scroll the menu options.
9	<b>Select Key</b>
10	<b>Cancel Key</b>
11	<b>Emergency Key</b> Used to send Emergency Alarms (press and hold).
12	<b>Backlight Key</b> Dims and intensifies the terminal's backlight.
13	<b>External Alarm Key</b> Used to activate and deactivate the External Alarm (Horn & Lights).
14	<b>Message Mail Key</b> Selects the Message Mail mode of operation.
15	<b>Status Mode Key.</b> Selects the Send Status mode of operation.

Number	Description
16	<b>Direct Mode Key</b> Enters/Exits Direct Mode Operation.
17	<b>Phone Mode Key</b> Selects the Phone/PABX Call modes of operation.
18	<b>Private Mode Key</b> Selects the Private Call mode of operation.
19	<b>Group Call Key</b> Selects the Group Call mode of operation.
20	<b>Range Key</b> Selects the talkgroup range or DMO gateway.
21	<b>Volume Knob</b> Adjusts the volume level.
	<b>Push-To-Talk (PTT) Button</b> Press and hold this button to talk, release it to listen.

**NOTE**









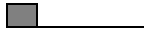

Before using your MTM800 for the first time, remove the plastic lens protector from the display.

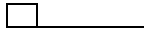



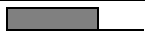
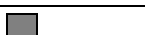
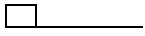

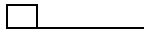
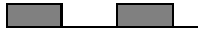

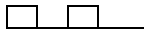

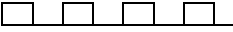
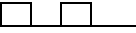

## Audio Signal Tones

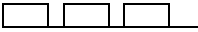
= High Tone;  = Low Tone;

Description	Type	Repeated
<b>Idle</b>		
<ul style="list-style-type: none"> <li>• Back to Home display</li> <li>• Back to rotary volume use when rotary scroll timer expires</li> <li>• Back to coverage</li> <li>• Back to full service</li> </ul>	<input type="checkbox"/> _____	Once
Clear-to-send	<input type="checkbox"/> _____	Once
Bad key press	<input checked="" type="checkbox"/> _____	Once
<ul style="list-style-type: none"> <li>• Good key press</li> <li>• MTM800 self-test fails at power up</li> <li>• From out-of-service to in-service</li> </ul>	<input type="checkbox"/> _____	Once

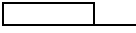
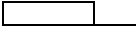

Description	Type	Repeated
<b>In Call</b>		
Call clear warning		Once
Call waiting tone while Phone or Private Call are pending.		Every 6 seconds, until a call is terminated.
Data connected or Data disconnected		Once
Talk Permit sounds upon pressing the PTT.		Once (Normal Tone)
		Once (Short Tone)
Talk permit without gateway sounds upon pressing PTT. The tone indicates the gateway is no longer available.		Twice
		Once
<ul style="list-style-type: none"> <li>• Talk prohibit</li> <li>• System busy</li> <li>• Time-out timer expire</li> <li>• Called MTM800 not available or busy</li> </ul>		Until you release the PTT.
Call disconnected or failed due to network		Once
Wrong number dialed		No tone
DMO (Direct Mode) Entering		Once
DMO Exiting		Once
Local site trunking — Entering/Exiting		Once
Phone ring back (sending)		Every three seconds, until the called user answers or call is rejected.
Phone busy		Every 0.5 seconds
Status message sent to the dispatcher or failed.		Twice

Description	Type	Repeated
<b>Incoming Calls</b>		
Status message acknowledged by the dispatcher.		Four times
Your MTM800 received a Group Call without gateway (setup only).		Once
High-priority Group Call received		Once
Emergency Alarm sent or received		Twice
Emergency Alarm failed		Four times
Emergency Call received		Once
Phone ring, full-duplex Private Call (reception)	According to the Ring Style sub-menu setting.	Until you answer or the call is rejected.
Private Call received	According to the Ring Style sub-menu setting.	Until you answer or the call is rejected.
Private Call ringing to the caller		Until the call is answered.
Half-duplex Private Pre-emptive Priority Call (PPC) ring		Every 4 seconds, until the call is answered or rejected.
Full-duplex Private PPC ring		Every 4 seconds, until the call is answered or rejected.
Limited service		Once, upon entering limited service.
New mail received		Once
New Group Call		Once
<b>General</b>		
Volume setting (earpiece, keypad, speaker)		Continuous
Volume setting (ringer)		While setting the volume.
Transmit Inhibit (TXI)		Once

## Periodic Alert





This feature can be disabled/enabled by the user.

Press  - **4 Setup - 1 Tones - 5 Periodic Alert** also to set the period of time between the indications.

## Key and Button Overview

### Mode Keys

The MTM800 has four call modes when operating in Trunked Mode (TMO):

- Group mode — to send and receive Group Calls: Press 
- Private mode — to send and receive Private Calls: Press 
- Phone mode — to send and receive Phone Calls: Press  **1**
- PABX mode — to send and receive local (office) extension calls:  
Press  **2**

Group mode is the default mode to which your MTM800 returns when there is no activity for a few seconds.

### Menu Key

Press  to enter the menu. The MTM800 menus allow you to control your MTM800 settings.

### Emergency Button

Press and hold  from any mode to enter the Emergency mode.

#### NOTE

*The required time you need to press the Emergency button is set as default to 2 seconds. This time may be set, however, by your service provider.*

## Function Keys

### Numeric Keys

The MTM800 supports the one-touch feature that allows you to select or activate commonly used features by pressing and holding a numeric key.

## One Touch Private Call

The MTM800 supports the one-touch private call if it is set by the Service Provider. User can dial the last group call originator number via pressing the assigned button.













### NOTE

*The required time you need to press the Numeric keys to activate a one-touch function is set as default to 1 second. This time may be set, however, by your service provider.*

### NOTE

*For information on the function assigned to each Numeric keys please refer to your service provider.*

### List of Available Characters:



Key	Alphanumeric Mode
	.,?!01@'"/:_;+&%x*=<>€£\$¥¤[] { } \ ~ ^ `   ; \$ #
	A B C 2 a b c 2
	D E F 3 d e f 3
	G H I 4 g h i 4
	J K L 5 j k l 5
	M N O 6 m n o 6
	P Q R S 7 p q r s 7
	T U V 8 t u v 8
	W X Y Z 9 w x y z 9
	Space * / %
	0 + -
	# = < >

## The LED Status Indicator

The LED indicator shows the states of your MTM800.

Indicator	Status
Solid green	In use
Flashing green	In service
Solid red	Out of service
Flashing red	Connecting to a network/Entering DMO
Solid orange	Transmit Inhibit (TXI) in service / Channel busy in DMO
First solid then flashing orange	Incoming call
No indication	Switched off

## To Enter the Menu Options

1. From any mode, press .
2. Scroll to the required option, press  to select.
3. Alternatively, key the numbers of the required option, typically **2 2 4** to reach **4 Mem Usage**.

## To Exit the Menu Options

Press .

### NOTE

*Your MTM800 may exit if no key presses are detected for a time-out period.*

# List of Menu Options

English

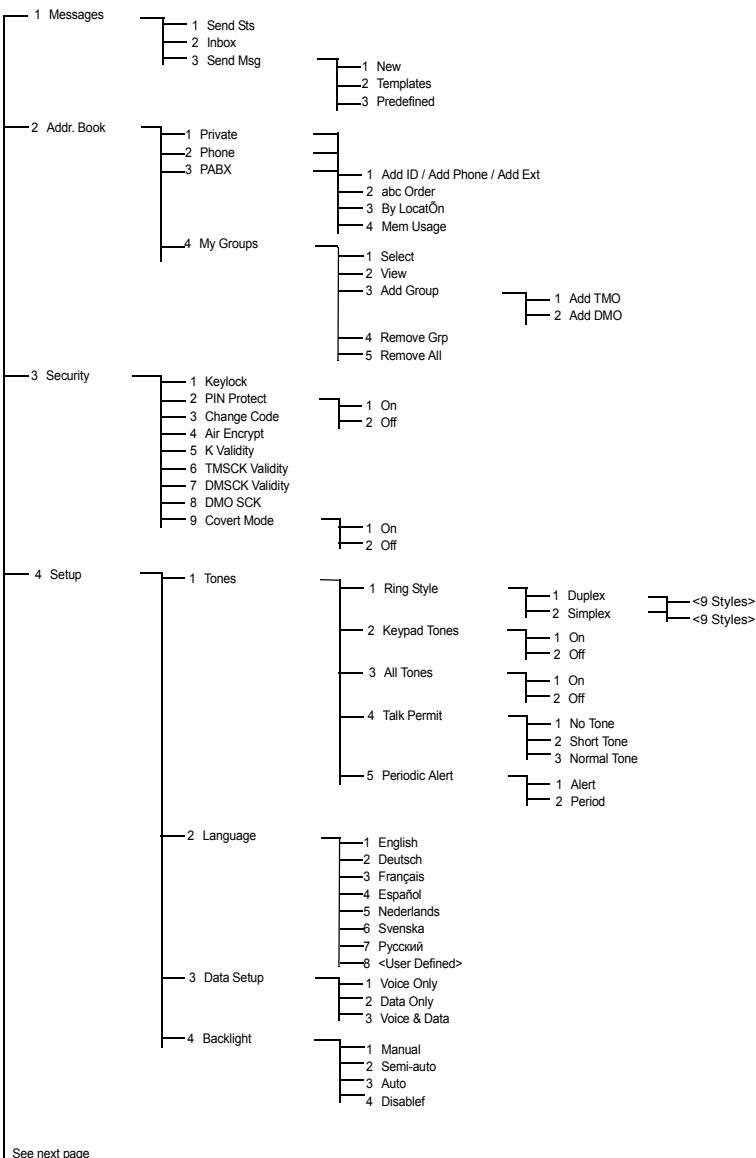

See next page

# List of Menu Options (Cont'd)

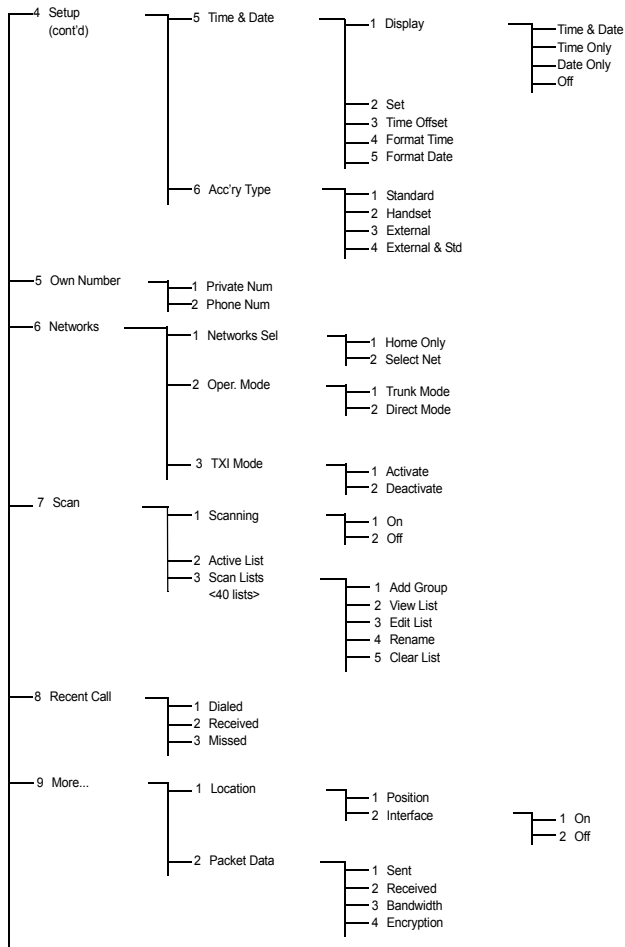







**NOTE**

Some menu numbers may be different than the listed as some menu options can be enabled/disabled by your Service Provider.





# The Display

## Display Icons



When you turn on your MTM800, icons appear along the top of the display to indicate the following conditions:

Display Icon	Description
<b>Trunked Mode Operation</b>	
	<b>Signal Strength (TMO)</b> Allows you to check signal strength. More bars indicate a stronger signal.
	<b>Priority Scan</b> Indicates priority scanning is activated in the MTM800.
	<b>Data Connected</b> Displayed when the MTM800 is successfully connected to an external device and ready for data transfer.
	<b>Data Transmit/Receive</b> Displayed when the MTM800 is transferring data to/ receiving data from the external device (laptop or desktop PC).
<b>Direct Mode Operation</b>	
	<b>Signal Strength (DMO)</b> Indicates an incoming Direct Mode Group Call.
	<b>Direct Mode</b> Displayed when the MTM800 is in Direct mode.
	<b>DMO Gateway</b> Indicates that gateway is selected. The icon has three states: <b>Solid</b> — while the MTM800 is synchronised with the gateway. <b>Flashing</b> — while the MTM800 is not synchronised or during attachment. <b>No icon</b> — during a terminal to terminal and repeater call.



Display Icon	Description
	<p><b>DMO Repeater</b>            Displayed when the repeater option in DMO is selected. This icon has three states:  <b>Solid</b> — while the terminal has detected the repeater (i.e., when the terminal receives a presence signal).  <b>Blinking</b> — while the terminal has not detected the repeater or during attachment.  <b>No icon</b> — during a terminal to terminal and gateway call.</p>
<b>General Icons</b>	
	<p><b>Unread Message</b>            Indicates that you have unread messages in your Inbox.</p>
	<p><b>New Message Has Arrived</b>            Your Inbox could not open due to an on-going activity. The icon remains to remind you of new messages in your Inbox.</p>
	<p><b>Emergency</b>            Appears while the MTM800 is in Emergency mode.</p>

## Displaying Long Numbers or Messages

Three dots after a number or message indicate that it continues on the next page. Press  to read the next “text” page and  to return to the previous page.

# Getting Started

---

## Powering the MTM800 On/Off (On/Off Button)

To power **On**, Press and hold the On/Off push button. Your MTM800 performs a self-check and registration routine. After successful registration, the MTM800 is in service.

To power **Off**, press and hold the On/Off push button. You will hear an audible beep and the **Powering Off** message is displayed.

## Powering On the MTM800 (Ignition Sense)

If the MTM800 is configured with ignition sense, the terminal will automatically turn on whenever the vehicle ignition is turned on.

## Powering On the MTM800 (Ext. Emergency Switch)

If an external Emergency Switch is connected and the MTM800 is powered off, press the Emergency Switch to power on. The MTM800 will power on in Emergency mode.

## Powering On with Transmit Inhibit Active

The TXI Mode remains active at power On.

You will be asked whether to leave the TXI Mode On or not.



### **WARNING**

*Ensure you have left the restricted area before deactivating Transmit Inhibit.*

Select **1 Exit TXI** to deactivate the TXI Mode. If the MTM800 was previously used in Trunked Mode (TMO), it will register to the network. If the MTM800 was previously used in Direct Mode it will remain in Direct Mode.

Select **2 Stay in TXI** in Trunked Mode and the MTM800 powers down; select **2 Stay in TXI** in DMO mode and you remain in DMO with TXI selected.

## Uninstalling the Radio



### CAUTION

#### OPTION 1:

Before disconnecting the 13.2V main power supply from the radio:

1. Switch off the radio.
2. Wait for a minimum of 4 seconds after the radio Off Switch is released.

Disconnect the 13.2V main power supply.

#### OPTION 2:

Turn off the main power supply **WITHOUT** switching OFF the radio.

## Unlocking the MTM800

Your MTM800 may be locked at power up.



To unlock the MTM800 after powering on, enter the code at the prompt. The MTM800 enters the default home mode.

# Selecting TMO or DMO Operation

---

## Entering TMO or DMO

Enter TMO or DMO in one of the following ways:

- Press and hold  (TMO) if the MTM800 is in DMO.
- Press and hold  (DMO) if the MTM800 is in TMO.







## Calls (Trunked Mode Operation)

### TMO Group Calls

A Group Call is a communication between you and others in a talkgroup. A Talkgroup is a pre-defined set of subscribers enabled to participate in and/or invoke a Group Call.

Talkgroups are divided into **ranges**. Each range may contain several talkgroups.

### Making a TMO Group Call

1. Press .
2. If this is the required talkgroup and range, press and hold the **PTT**. Wait for the talk permit tone and then speak into the microphone.  
Release the **PTT** button to listen.
3. If you wish to call a talkgroup other than the one shown, press  or  to scroll through the talkgroups.
4. To select a range other than the one shown, press , select the Range option, use  or  to scroll. Press  to confirm your selection (or **PTT** to start the call in the new range).

When you start a call, all members of the selected talkgroup who have their units turned on, will receive the transmission.

#### NOTE

*The "No Group" message is displayed when you are out of the normal coverage area of your selected talkgroup. You must then select a new talkgroup that is valid for your working location.*

## Receiving a TMO Group Call

Unless it is engaged in an active call, your MTM800 will automatically switch to Group Mode and receive the transmission. To answer the call, press and hold **PTT**.

Your MTM800 shows the Group name and the caller's private number or alias if previously stored in your address book.

**NOTE** *For incoming call alert, see settings in the Tones menu option.*

**NOTE** *When receiving a Group call, you will hear a "New Group Call" tone.*

## Receiving a TMO Broadcast Call

The Broadcast Call (also called Site Wide Call) is a high-priority group call from the console operator (or dispatcher) to all users. The MTM800s are configured to monitor a Broadcast Call, but users cannot talk back.

The Broadcast Call pre-empts an on-going Group Call that has the same (or lower) call priority.

## Calls (Direct Mode Operation)

### DMO Group Calls

In DMO, the MTM800 can be used without your Service Provider's infrastructure.

Direct Mode allows communication with other terminals also operating in Direct Mode, which are on the same frequency and talkgroup as your MTM800.

**NOTE** *In DMO it is only possible to place the following call types: Group Calls, Emergency Group Calls and Private Half-duplex Calls.*

You can receive a call from the selected talkgroup and from an open group. (An open group is a super-group of all DMO groups.)

When you start a call, the members of the selected talkgroup who have their units turned on will receive the transmission.

In DMO the MTM800 can communicate with the trunking system (and vice-versa) if the Gateway option is enabled in the MTM800.

## Making a DMO Group Call

1. Enter **Direct Mode** by selecting the Direct Mode option via the menu.
2. If this is the required talkgroup and range, press and hold the **PTT** button. Wait for the talk permit tone and then speak into the microphone.

Release the **PTT** button to listen.

## Receiving a DMO Group Call

You can receive a DMO Group Call only when your MTM800 is in DMO.

Your MTM800 will display the caller's private number or alias, and the talkgroup name.

## Exiting DMO

To exit DMO, select the Operating Mode option your MTM800 should be operating on.

# Calls (Private and Phone Calls)

---



## Private Call

A Private Call, also called Point-to-Point or individual call, is a call between two individuals. No other terminal can hear the conversation.

This call can be:

- full-duplex call (if the system allows) in TMO
- standard half-duplex call in TMO or DMO

## Making a Private Call

1. To enter the Private Mode, press .
2. Enter the number of the person you wish to call.
3. Press and release the **PTT** button. You will hear a ringing tone. Wait for the called person to answer your call.
4. Press and hold **PTT**. Wait for the talk permit tone (if configured) before talking, and release the **PTT** when listening.
5. To end the call, press . If the called person ends the call, the **Call Ended** message is displayed.

### NOTE



*While Transmit Inhibit is activated, an incoming Private Call is indicated, but it is not possible to answer the call.*

## Receiving a Private Call

If the Service Provider configured the MTM800 to Automatic Mode Switch:

1. The MTM800 automatically switches to Private Mode. The display shows the caller's identity.
2. To answer the incoming call, press **PTT**.
3. To end the call, press . The display returns automatically to the mode it was in before the incoming call arrived.

If the Service Provider configured the MTM800 to Manual Mode Switch:

1. If the MTM800 is **NOT** in Private Mode, the Private Display Arrow starts blinking. The display returns to the mode it was in before the incoming call arrived.
2. To answer the call, press , and then the **PTT** button.
3. To end the call, press .

If the called person ends the call, the **Call Ended** message is displayed.

**NOTE** For call alert, see settings in the Tones menu option.

## Phone and PABX Calls

The **Phone Mode** allows you to call a landline telephone number or a cellular mobile phone number. In this publication we use “phone number” when referring to these numbers.

The **Private Automatic Branch Exchange (PABX) Mode** allows you to call local (office) extension numbers. This mode needs to be activated by your Service Provider.

Both modes have the same dialling features.

**NOTE** While Transmit Inhibit is activated, an incoming Phone or PABX Call is indicated, but it is not possible to answer the call.

## Making a Phone or PABX Call

1. Press , and select **1 Phone** or **2 PABX**.
2. Proceed as for making and receiving Private phone calls

## VOX Control

VOX (Voice Operating Transmission) allows the user to transmit voice in a hands-free condition. The radio is detecting audio automatically when full duplex private call and telephone call use the fist microphone.

**NOTE** This feature is only available if set up by your Service Provider. If it is disabled, transmission can start upon pressing PTT.



# Emergency Mode

---

You can send and receive **Emergency Group Calls** in **Trunked Mode (TMO)** or in **Direct Mode (DMO)**. If your terminal is configured to operate through a gateway, Emergency calls can be placed through the gateway.

You can initiate an Emergency Group Call to and receive it from the selected talkgroup (TMO and DMO).

Your Service Provider will configure the Emergency Alarm and Hot Microphone features.

Emergency calls will be allocated emergency priority in the system.

## Entering or Exiting Emergency Mode (TMO & DMO)

To enter Emergency mode from any mode, press **and hold** the emergency button .

**NOTE** For call alerts, see settings in the Tones menu option.

**NOTE** The required time you need to press the Emergency button is set to default to 2 seconds. The time can be configured by your Service Provider.

To exit Emergency mode, press and hold . You will switch to normal Group mode.

## Invisible Emergency Mode

If the Invisible Emergency Mode is enabled by your Service Provider, all the audible and visible indications for operations in Emergency Mode are disabled.

**NOTE** Only the Emergency Private Call is exception for this feature.

## Sending an Emergency Alarm

Your MTM800 will automatically send an Emergency Alarm when in Emergency mode. This is sent:

- automatically, upon entering Emergency mode
- if you press  again while the MTM800 is in Emergency mode.

After sending the alarm, the screen will show one of the following delivery reports:

- **Alarm Sent**
- **Alarm Failed**

In both cases the screen returns within a few seconds to the main screen of the Emergency mode.

Due to no delivery confirmation in DMO, **Alarm Sent** information confirms only sending the alarm.

**NOTE**

*The Emergency Alarm is a special status message sent to the dispatcher monitoring the selected talkgroup. This can be used in dispatch systems to highlight emergency calls.*

**NOTE**

*Some systems do not support the Emergency Alarm feature when the user is in a "Local Area Service" area.*

**WARNING**

*Pressing the Emergency button, even if Transmit Inhibit is activated, causes the MTM800 to radiate immediately. The MTM800 must **NOT** be within the RF sensitive area when entering Emergency mode.*

## Hot Microphone Feature

If the Hot Microphone feature was programmed into your MTM800 by your Service Provider, you can make an Emergency Group Call and talk to the dispatcher (and members of your talkgroup) without the need to press and hold the **PTT**.

The microphone will stay open for a time period (programmed by your Service Provider). The microphone will stay open until:

- the Hot microphone time period expires
- you press **PTT** during the Hot Microphone period
- you press the **End** key

At the end of the Hot Microphone the **Emgcy Mic Ended** message will be displayed and the MTM800 reverts back to the Emergency Mode. The Hot Microphone feature is disabled and PTT operation returns to normal.

If required you can resume Hot Microphone by pressing the emergency key again.

## Making an Emergency Group Call

- Hot Microphone enabled - to initiate an Emergency Group Call, press and hold **Emergency Button**.
- Hot Microphone disabled - to initiate an Emergency Group Call, press and hold **Emergency Button**. When the display has changed to Emergency Group Call hold **PTT** and wait for talk permit tone (if configured) and talk. Release the PTT to be able to listen.

# Messages

---

## Sending a Status Message

Select the desired group, then press  - **1 Messages - 1 Send Sts - OK**. Select status and press **PTT** to send the status message.

## Sending a New Message

Press  - **1 Messages - 1 New - OK**. Write your message. Press **Optns** and select **Send**. Select your mail recipient or enter number. Press **PTT** to send the new message.

## Sending a User-defined Message

Press  - **1 Messages - 2 Templates - OK**. Scroll and choose your required template. Press **Optns** and select **Send**. Select your mail recipient or enter number. Press **PTT** to send the message.

## Sending a Predefined Message

Press  - **1 Messages - 2 Templates - OK**. Scroll and choose your required template. Press **Edit** to edit the message. Type required information. Press **PTT** to send the message.

## Handling New Incoming Text Messages

The  icon will flash on your display.

To enter the Inbox press  - **1 Messages - 2 Inbox - OK**. Scroll to the messages and select **Read** soft key. To read a long message, press **More** to read the next page and **Exit** to return to the previous page.

## Handling Old Messages

Press  - **1 Messages - 2 Inbox - OK**. Scroll to the messages and select **Optns**. You can read, erase one message or erase all by selecting the relevant option.



**MOTOROLA** **MTM800**  
**Motorcycle Terminal**  
*Quick Reference Guide*

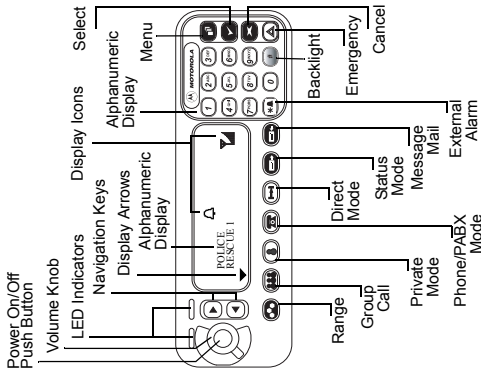

**Making a Phone/PABX Call**

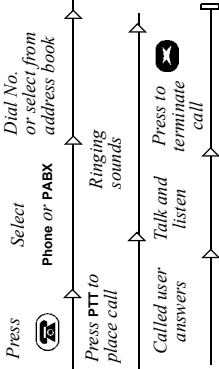

**Making a DMO Private Call**

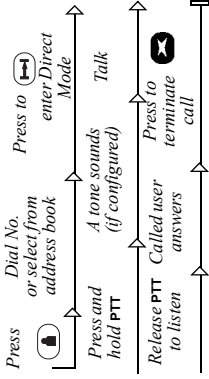

**Making a TMO Private Call**

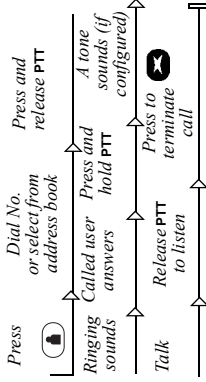

**Making a TMO or DMO Group Call**

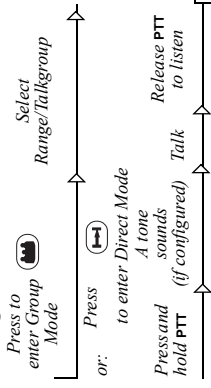

**Making a TMO Private Full-duplex Call**

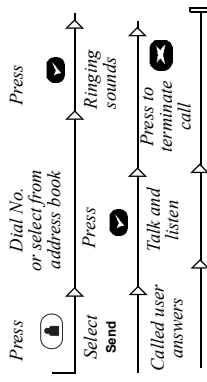

## Making an Emergency Group Call (in TMO Mode)

Press and hold . Emergency Alarm is sent automatically.

While in Emergency Mode, press and hold **PTT** to talk. If using Hot Mic feature, wait for the **Emergency Mic On** message to be displayed, and talk without pressing **PTT**.

To exit Emergency Mode press and hold .

## Answering a Call

Your MTM800 switches to the mode of the incoming call and starts ringing. To answer the call, press **PTT**.

## Sending a Status Message

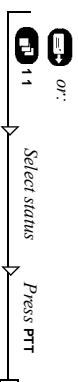

## Sending a New Message

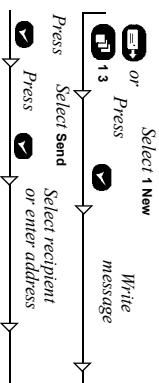

## Sending a User defined Message

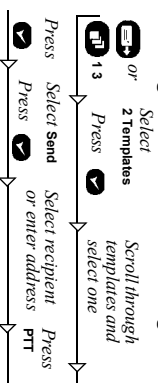

## Sending a Predefined Message

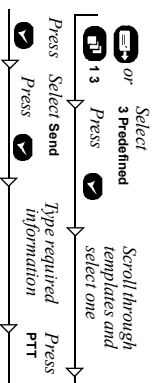

## Handling New Incoming Text Messages

The  icon will flash on your display and the MTM800 sounds a tone. For details see the Menu Messages section in the User Guide.

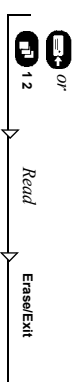



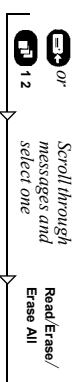

## Handling Old Messages



## Last Number Redial

Press **PTT** to call the last called number.

## Using the Menu

- Entering the menu: Press .
- Scrolling through the menu: Press  or .
- Selecting a menu option: Press .
- Exiting the menu: Press .

# Inhaltsverzeichnis

---

<b>Sicherheitshinweise</b> .....	<b>3</b>
Informationen zur Entsorgung .....	3
Copyright-Informationen .....	4
Symbole .....	5
<b>MTM800 Allgemeine Informationen</b> .....	<b>6</b>
Bedienelemente und Anzeigen .....	6
Signaltöne .....	8
Alarm für Dauer .....	11
Tasten und Schalter im Überblick .....	11
Modus-/Tasten .....	11
Menütasten .....	12
Notruftaste .....	12
Betätigungstasten .....	12
Numerische Tasten .....	12
Einzelruf durch Schnellwahl .....	12
LED-Statusanzeigen .....	14
Aufrufen der Menüoptionen .....	14
Verlassen der Menüoptionen .....	14
Liste der Menüoptionen .....	15
Die Anzeige .....	17
Anzeigensymbole .....	17
Anzeige langer Nummern oder Nachrichten .....	18
<b>Inbetriebnahme des Geräts</b> .....	<b>19</b>
Ein-/Ausschalten des MTM800 (Ein-/Aus-Taste) .....	19
Einschalten des MTM800 (Zündungssteuerung) .....	19
Einschalten des MTM800 (externer Notrufschalter) .....	19
Einschalten mit aktivierter Sendesperre .....	19
Entnehmen des Funkgeräts .....	20
Entsperrn des MTM800 .....	20
<b>Auswahl von Trunking-Modus (TMO) oder</b>	
<b>Direkt-Modus (DMO)</b> .....	<b>21</b>
Trunking-Modus oder Direkt-Modus aufrufen .....	21
Rufe (Trunking-Modus) .....	21

TMO-Gruppenrufe .....	21
TMO-Gruppenruf tätigen .....	21
Einen TMO-Gruppenruf empfangen .....	22
Einen TMO-Ansageruf empfangen .....	22
Rufe (Direkt-Modus) .....	23
Gruppenrufe im Direkt-Modus (DMO) .....	23
DMO-Gruppenruf tätigen .....	23
Einen DMO-Gruppenruf beantworten .....	23
Den Direkt-Modus verlassen .....	23
<b>Rufe (Einzel- und Telefonrufe) .....</b>	<b>24</b>
Einzelruf .....	24
Einen Einzelruf einleiten .....	24
Einen Einzelruf im Wechselsprechverkehr beantworten ..	25
Telefon- und Nebenstellenrufe .....	26
Durchführen eines Telefon- oder Nebenstellenrufs .....	26
VOX-Steuerung .....	26
<b>Notruf-Modus .....</b>	<b>27</b>
Starten und Verlassen des Notruf-Modus (TMO, DMO) .....	27
Unsichtbarer Notrufmodus .....	27
Notrufsignal senden .....	28
Notrufmikrofon .....	29
Einen Gruppennotruf ausführen .....	29
<b>Nachrichten .....</b>	<b>30</b>
Statusnachricht senden .....	30
Neue Nachricht senden .....	30
Eine vom Benutzer definierte Nachricht senden .....	30
Eine vordefinierte Nachricht senden .....	30
Behandlung neu eingehender Textnachrichten .....	31
Alte Nachrichten bearbeiten .....	31
<b>Kurzübersicht .....</b>	<b>33</b>

© Motorola, Inc., 2008

MOTOROLA und das stilisierte M-Logo sind beim US Patent & Trademark Office eingetragen. Alle sonstigen Produkt- oder Dienstleistungsamen sind das Eigentum ihrer jeweiligen Inhaber.



# Sicherheitshinweise

	<b>VORSICHT</b>	<i>Lesen Sie die im Sicherheitsheft 6866537D37 über Produktsicherheit und Funkfrequenzstrahlung enthaltenen Hinweise für den sicheren Einsatz der Funkgeräte, bevor Sie diese in Betrieb nehmen. Das Heft erhalten Sie zusammen mit Ihrem MTH800.</i>
---	-----------------	---

In Erfüllung der ICNIRP-Vorschriften für Funkfrequenzstrahlung ist das das Zubehör nur für den beruflichen Gebrauch bestimmt. Um die Einhaltung der Belastungsgrenzen im Umgang mit Funkfrequenzstrahlung zu gewährleisten, lesen Sie die im Heft über Produktsicherheit und Funkfrequenzstrahlung (Motorola-Veröffentlichung Teile-Nr. Sicherheitsheft 6866537D37) enthaltenen Hinweise über Funkfrequenzstrahlung und Betriebsinformationen, bevor Sie die Funkgeräte in Betrieb nehmen.

Bewahren Sie diese Bedienungsanleitung und die Allgemeinen Sicherheitshinweise sicher auf. Stellen Sie sie auch anderen Benutzern zur Verfügung, wenn das Zubehör an andere Personen weitergegeben wird.

## Informationen zur Entsorgung



Gemäß WEEE-Richtlinie (**European Union's Waste of Electrical and Electronic Equipment, deutsch Elektro- und Elektronikaltgeräte**) der EU besteht für

Elektro- und Elektronikgeräte, die in den Mitgliedsländern der Europäischen Union in Verkehr gebracht werden, Kennzeichnungspflicht. Diese Kennzeichnung soll für die Endverbraucher von Elektro- und Elektronikgeräten als Hinweis dienen, diese Geräte nach dem Gebrauch nicht mit dem Hausmüll zu entsorgen.

Kunden und Endverbraucher in den Mitgliedsländern der Europäischen Union sind angehalten, bei ihrem örtlichen Händler oder beim Kundendienst des Herstellers Informationen zum nationalen Rücknahmesystem ihres Landes einzuholen, damit Elektro- und Elektronikaltgeräte dem Recycling zugeführt werden können.

## Copyright-Informationen

Die in diesem Handbuch beschriebenen Produkte werden zum Teil mit urheberrechtlich geschützten Computerprogrammen ausgeliefert, die in Halbleiterspeichern oder auf anderen Medien gespeichert sind. Nach den Gesetzen der USA und anderer Staaten sind bestimmte exklusive Rechte an der urheberrechtlich geschützten Software, einschließlich aber nicht nur die Rechte der Vervielfältigung in jeglicher Form der Firma Motorola vorbehalten. Entsprechend dürfen keine in den Produkten von Motorola enthaltenen, durch Copyright geschützten Computerprogramme, die in dieser Bedienungsanleitung beschrieben werden, in irgendeiner Form kopiert, reproduziert, geändert, zurückentwickelt oder verteilt werden, ohne dass hierfür eine ausdrückliche schriftliche Genehmigung von Motorola vorliegt. Auch der Erwerb dieser Produkte bedeutet in keiner Weise den Erwerb einer Lizenz für die mitgelieferten Produkte, die durch Copyright, Patente oder Patentanmeldungen der Inhaber dieser Rechte geschützt sind. Der Käufer erhält mit dem Erwerb lediglich die normale Berechtigung, das Produkt in der dafür vorgesehenen Form und in rechtmäßiger Weise zu benutzen.

Dieses Dokument ist urheberrechtlich geschützt. Vervielfältigungen im Zusammenhang mit der Verwendung von Motorola-Produkten sind in einem angemessenen Umfang zulässig. Vervielfältigungen für andere Zwecke, Änderungen, zusätzlicher Text oder eine andere Verarbeitung dieses Dokuments sind nicht zulässig. Dieses Dokument gilt nur in elektronisch gespeicherter Form als Original. Vervielfältigungen werden lediglich als Kopien angesehen. Die Unternehmensgruppe Motorola, Inc. bürgt für die Richtigkeit dieser Kopien nicht.

## Symbole

Visuelle Hinweise in diesem Dokument bieten dem Benutzer einen besseren Überblick. Die folgenden grafischen Symbole werden in der gesamten Dokumentation verwendet. Diese Symbole und ihre Bedeutung werden im Folgenden beschrieben.



**WARNHINWEIS**

*Das Signalwort „Warnung“ und das entsprechende Sicherheitssymbol weisen auf Informationen hin, die bei Nichteinhaltung zum Tode oder schweren Verletzungen, sowie zu schweren Beschädigungen des Produkts führen können.*



**VORSICHT**

*Das Signalwort „Vorsicht“ und das entsprechende Sicherheitssymbol weisen auf Informationen hin, die bei Nichteinhaltung zu leichten oder mittelschweren Verletzungen, sowie zu schweren Beschädigungen des Produkts führen können.*

**VORSICHT**

*Das Signalwort „Vorsicht“ kann auch ohne das Sicherheitssymbol verwendet werden, um Sie über potenzielle Schäden oder Verletzungsgefahr zu informieren, die nicht mit dem Produkt in Zusammenhang stehen.*

**ANMERKUNG**

*Hinweise enthalten Informationen, die wichtiger sind als der umgebende Text, wie beispielsweise Ausnahmen und Voraussetzungen. In Hinweisen wird der Benutzer zudem auf zusätzliche Informationen hingewiesen, dem Benutzer die Durchführung eines Vorgangs in Erinnerung gerufen (wenn dieser beispielsweise nicht Teil des aktuell beschriebenen Vorgangs ist), oder dem Benutzer erklärt, wo sich ein Element auf dem Bildschirm befindet. Ein Hinweis beinhaltet keinerlei Warnungen.*

# MTM800 Allgemeine Informationen

---

## Bedienelemente und Anzeigen

Die unten angegebenen Nummern beziehen sich auf die Abbildung auf der vorderen Umschlaginnenseite.

Nummer	Beschreibung
1	<b>Ein-Aus-Taste</b> Zum Ein-/Ausschalten des MTM800 (drücken und halten).
2	<b>LED (Anzeige)</b>
3	<b>Pfeiltasten</b> Zum Durchblättern von Menüs und Listen und zum alphanumerischen Bearbeiten von Eingaben die linke bzw. rechte Taste drücken.
4	<b>Anzeigenpfeile</b> Die Pfeile zeigen den aktuellen Modus an.
5	<b>Alphanumerische Anzeige</b> Bietet zwei jeweils 14 Zeichen lange Zeilen mit Hintergrundbeleuchtung.
7	<b>Alphanumerische Tastatur</b> Zur Eingabe alphanumerischer Zeichen, z.B. Rufnummern, für Adressbucheingaben und Textnachrichten.
8	<b>Menütasten</b> Zum Aufrufen des Hauptmenüs und Durchblättern der Menüoptionen.
9	<b>Bestätigungstaste</b>
10	<b>Abbruchtaste</b>









Nummer	Beschreibung
11	<b>Notruftaste</b> Zum Senden von Notrufalarmen (drücken und halten).
12	<b>Hintergrundbeleuchtungstaste</b> Zum Einstellen der Hintergrundbeleuchtung Ihres MTM800.
13	<b>Taste für externen Alarm</b> Zum Aktivieren und Deaktivieren des externen Alarms (Hupe und Licht).
14	<b>Nachrichtentaste</b> Zum Auswählen der Betriebsart „Nachrichten-Empfang“.
15	<b>Statusstaste</b> Zum Auswählen der Betriebsart „Sendestatus“.
16	<b>Direkt-Modus-Taste</b> Zum Ein-/Ausschalten des Direkt-Modus (DMO).
17	<b>Telefon-Modus-Taste</b> Zum Auswählen des Telefon-/Nebenstellenbetriebs.
18	<b>Einzelruftaste</b> Zum Auswählen des Einzelruf-Modus.
19	<b>Gruppenruftaste</b> Zum Auswählen des Gruppenrufbetriebs.
20	<b>Bereichstaste</b> Zum Auswählen des Gruppenbereichs oder des DMO-Gateway.
21	<b>Lautstärkesteller</b> Zum Einstellen der Lautstärke.
	<b>Sprechtaste (PTT)</b> Drücken Sie diese Taste und halten Sie sie zum Sprechen gedrückt, während Sie sie zum Zuhören wieder freigeben.







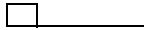

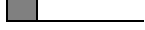

**ANMERKUNG**

*Entfernen Sie vor dem ersten Gebrauch Ihres MTM800 den Plastikschutz von der Anzeige.*

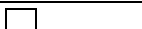
# Signaltöne

□ = Hoher Ton; ■ = Tiefer Ton;

Beschreibung	Typ	Wiederholt
<b>Ruhezustand</b>		
<ul style="list-style-type: none"> <li>Zurück zu Ausgangsanzeige</li> <li>Zurück auf Drehknopf-Lautstärke, wenn Zeitbegrenzung für die Funktion „Liste“ abgelaufen ist.</li> <li>Zurück zu Empfangsbereich</li> <li>Zurück auf Vollbetrieb</li> </ul>		Einmal
Sendebereit		Einmal
Drücken einer falschen Taste		Einmal
<ul style="list-style-type: none"> <li>Drücken einer richtigen Taste</li> <li>MTM800 Einschalt-Selbsttest gescheitert</li> <li>Von „außer Betrieb“ zu „in Betrieb“</li> </ul>		Einmal
<b>Während des Rufs</b>		
Warnung „Ruf frei“		Einmal
Rufwarteton bei anstehendem Telefon- oder Einzelruf		Alle 6 Sekunden, bis Sie den Ruf beenden
„Daten verbunden“ oder „Daten nicht verbunden“		Einmal
Beim Drücken der Sprechtaete (PTT) ertönt der Ton für die Sprecherlaubnis	 	Einmal (normaler Ton)  Einmal (kurzer Ton)

Beschreibung	Typ	Wiederholt
Beim Drücken der Sprech­taste erklingt Freigabe-ohne-Gateway-Ton; Der Ton zeigt an, dass das Gateway nicht länger verfügbar ist.		Zweimal
		Einmal
<ul style="list-style-type: none"> <li>• Sendesperre</li> <li>• System belegt</li> <li>• Sendezeitbegrenzer läuft ab</li> <li>• Das gerufene MTM800 ist nicht verfügbar oder besetzt</li> </ul>		Bis zum Loslassen der Sprech­taste.
Ruf aufgrund eines Netzwerkfehlers unterbrochen oder gescheitert		Einmal
Falsche Nummer gewählt		Kein Ton
Direkt-Modus (DMO) aufrufen		Einmal
DMO-Modus verlassen		Einmal
Lokales Trunking – Eintritt/Verlassen		Einmal
Telefon-Rückruf (Senden)		Alle drei Sekunden, bis die gerufene Person den Ruf entgegennimmt oder der Ruf abgelehnt wird
Besetztton		Alle 0,5 Sekunden
Statusnachricht an Funkzentrale gesendet oder gescheitert		Zweimal

Beschreibung	Typ	Wiederholt
<b>Ankommende Rufe</b>		
Quittierung der Statusnachricht durch die Funkzentrale		Viermal
Ihr MTH800 empfing einen Gruppenruf ohne Gateway (nur Setup)		Einmal
Ankommender Gruppenruf hoher Priorität		Einmal
Notrufalarm gesendet oder empfangen		Zweimal
Notrufalarmmeldung gescheitert		Viermal
Notruf empfangen		Einmal
Telefonruf (Empfang), Einzelruf im Gegengsprechverkehr	Je nach Einstellung im Untermenü „Rufart“	Bis Sie antworten oder der Ruf abgelehnt wird
Einzelruf empfangen	Je nach Einstellung im Untermenü „Rufart“	Bis Sie antworten oder der Ruf abgelehnt wird
Einzelruf-Rufan an den Rufenden		Bis der Ruf beantwortet wird
Einzelruf im Wechselsprechverkehr PPC-Ton (Bevorzugter Ruf)		Alle vier Sekunden, bis der Ruf beantwortet oder abgelehnt wird
Einzelruf im Gegengsprechverkehr – PPC-Ton		Alle vier Sekunden, bis der Ruf beantwortet oder abgelehnt wird
Eingeschränkter Service		Einmal zu Beginn des eingeschränkten Services
Neue Nachricht eingegangen		Einmal
Neuer Gruppenruf		Einmal



Beschreibung	Typ	Wiederholt
<b>Allgemein</b>		
Lautstärkeeinstellung (Ohrhörer, Tastenfeld, Lautsprecher)		Ununterbrochen
Lautstärkeeinstellung (Signalton)		Beim Einstellen der Lautstärke
Übertragungssperre (TXI)		Einmal

## Alarm für Dauer

Diese Funktion kann vom Benutzer aktiviert/deaktiviert werden. Wählen Sie außerdem - **4 Einstellungen - 1 Töne - 5 Alarm für Dauer**, um den Zeitraum zwischen den Hinweisen festzulegen.

## Tasten und Schalter im Überblick

### Modus-/Tasten

Das MTM800 bietet vier Rufmodi, wenn es im Trunking-Modus (MTO) eingesetzt wird:

- Gruppen-Modus – zum Senden und Empfangen von Gruppenrufen: Drücken Sie
- Einzelruf-Modus – zum Senden und Empfangen von Einzelrufen: Drücken Sie
- Telefon-Modus – zum Senden und Empfangen von Telefonrufen: Drücken Sie **1**
- Nebenstellen-Modus: Zum Senden und Empfangen von lokalen (Büro-) Nebenstellenummern: Drücken Sie **2**

Wenn Sie einige Sekunden lang keine Taste betätigen, wechselt das MTM800 in den Gruppen-Modus. Dieser ist der Standardmodus.

## Menütasten

Drücken , um das -Menü zu öffnen. In den Menüs des MTM800 können Sie die Einstellungen des MTM800 festlegen.

## Notruftaste

Halten Sie in einem beliebigen Modus  gedrückt, um in den Notrufmodus zu wechseln.

### ANMERKUNG

*Die Notruftaste muss 2 Sekunden lang gedrückt werden (Standardeinstellung). Diese Zeit kann von Ihrem Diensteanbieter aber auch anders eingestellt werden.*

## Betätigungstasten

### Numerische Tasten

Das MTM800 unterstützt ein Eintasten-Leistungsmerkmal, das es Ihnen erlaubt, häufig verwendete Funktionen durch Drücken und Halten einer einzigen numerischen Taste zu wählen oder zu aktivieren.

### Einzelruf durch Schnellwahl

Das MTM800 unterstützt Einzelruf durch Schnellwahl (sofern vom Diensteanbieter konfiguriert). Benutzer kann durch Drücken der zugewiesenen Taste die Abensendernummer des letzten Gruppenrufs wählen.













### ANMERKUNG

*Die werkseitige Einstellung der Dauer, wie lange Sie eine der numerischen Tasten drücken und halten müssen, um eines dieser Eintasten-Leistungsmerkmale zu benutzen ist 1 Sekunde. Diese Zeit kann von Ihrem Diensteanbieter aber auch anders eingestellt werden.*

### ANMERKUNG

*Weitere Informationen über die den seitlichen oder numerischen Tasten zugeordneten Funktionen erhalten Sie von Ihrem Diensteanbieter.*

## Liste verfügbarer Zeichen:



Taste	Alphanumerischer Modus
	.,?!01@'"/:_;+&%x*=<>€£\$¥¤□[] { } \ ~ ^ ` ¡ ¢ § #
	A B C 2 a b c 2
	D E F 3 d e f 3
	G H I 4 g h i 4
	J K L 5 j k l 5
	M N O 6 m n o 6
	P Q R S 7 p q r s 7
	T U V 8 t u v 8
	W X Y Z 9 w x y z 9
	Leerzeichen * / %
	0 + -
	# = < >

## LED-Statusanzeigen

Die LED-Anzeigen geben den Betriebszustand Ihres MTM800 an (siehe folgende Tabelle).

Statusanzeige	Betriebszustand
Grün	Aktiv
Grün, blinkend	In Betrieb
Rot	Kein Betrieb möglich
Rot	Einbuchen bei einem Netz/Direkt-Modus wird aktiviert
Orange	Sendesperre aktiviert/ Kanal belegt in DMO
Zunächst orange, dann orange blinkend	Eingehender Anruf
Keine Anzeige	Gerät ausgeschaltet

## Aufrufen der Menüoptionen

1. Drücken Sie in einem beliebigen Modus .
2. Blättern Sie zur gewünschten Option, drücken Sie dann zum Auswählen .
3. Geben Sie alternativ die Ziffern der jeweils gewünschten Option ein, überlicherweise **2 2 4**, um **4 Speicher** zu erreichen.

## Verlassen der Menüoptionen

Drücken Sie .

### ANMERKUNG

*Ihr MTM800 wird möglicherweise beendet, wenn nach einer bestimmten Wartezeit kein Tastendruck erkannt wurde.*

# Liste der Menüoptionen

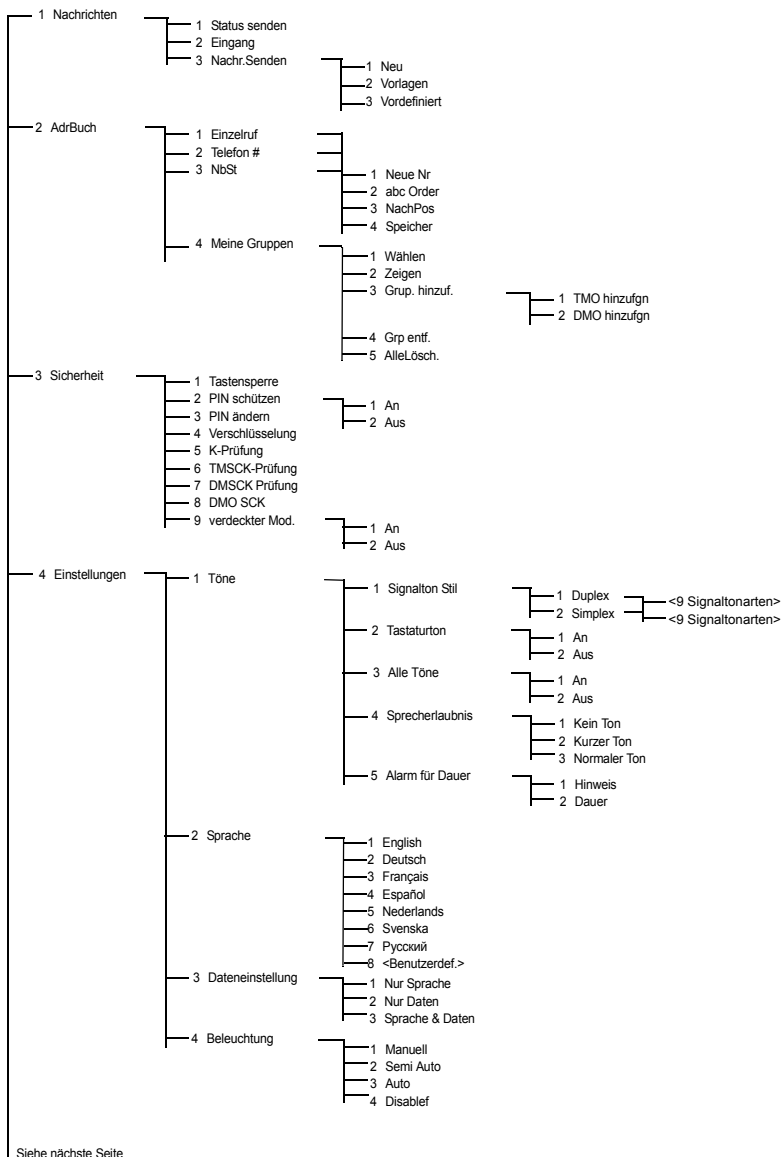

Siehe nächste Seite

# Liste der Menüoptionen (Fortsetzung)

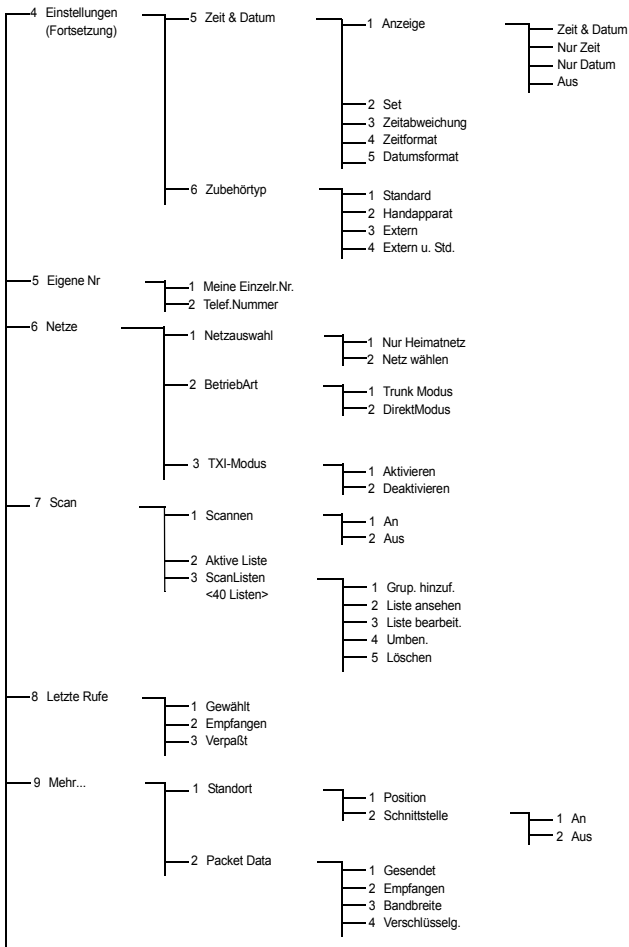







## ANMERKUNG





Manche Menünummern unterscheiden sich vielleicht von den hier angeführten, da Ihr Diensteanbieter manche Menüoptionen eventuell aktiviert/deaktiviert hat.

# Die Anzeige

## Anzeigensymbole



Nach dem Einschalten des MTM800 erscheinen oben auf dem Display Symbole, um die folgenden Zustände anzuzeigen:

Anzeigensymbol	Beschreibung
<b>Trunking-Modus</b>	
	<b>Signalstärke (TMO)</b> Zum Überprüfen der Signalstärke. Je mehr Balken, desto stärker das Signal.
	<b>Prioritätsscan</b> Zeigt an, dass auf dem MTM800 Prioritätsscannen aktiviert ist.
	<b>Daten verbunden</b> Wird angezeigt, wenn das MTM800 erfolgreich mit einem externen Gerät verbunden und zur Datenübertragung bereit ist.
	<b>Senden/Empfangen von Daten</b> Dieses Symbol wird bei einer laufenden Datenübertragung vom MTM800 zu einem externen Gerät (Laptop oder PC) bzw. von einem externen Gerät zu dem MTH800 durchgeführt.
<b>Betrieb im Direkt-Modus</b>	
	<b>Signalstärke (DMO)</b> Weist auf einen ankommenden Gruppenruf im Direkt-Modus hin.
	<b>Direkt-Modus</b> Dieses Symbol wird angezeigt, wenn sich das MTM800 im Direkt-Modus befindet.
	<b>DMO-Gateway</b> Zeigt an, dass ein Gateway gewählt wurde. Die Symbolanzeige variiert wie folgt: <b>Durchgehend</b> – Während der Synchronisierung des MTM800 mit dem Gateway. <b>Blinkend</b> – Solange das MTM800 nicht synchronisiert wird oder während einer Verbindung. <b>Kein Symbol</b> – Während eines Funkgerät-zu-Funkgerät- und Repeater-Rufs.

Anzeigensymbol	Beschreibung
	<p><b>DMO-Repeater</b> Wird angezeigt, wenn im DMO-Modus die Repeater-Option gewählt wird. Dieses Symbol hat drei Zustände:</p> <p><b>Durchgehend</b> – Wenn das Funkgerät den Repeater erkannt hat (d. h. wenn das Funkgerät ein Anwesenheitssignal empfängt).</p> <p><b>Blinkend</b> – Wenn das Funkgerät den Repeater nicht erkannt hat oder während einer Verbindung.</p> <p><b>Kein Symbol</b> – während eines Rufs von Gerät zu Gerät oder eines Gateway-Rufs.</p>
<b>Andere Symbole</b>	
	<p><b>Ungelesene Nachricht</b> Dieses Symbol zeigt an, dass Ihr Nachrichteneingang eine ungelesene Nachricht enthält.</p>
	<p><b>Neue Nachricht eingegangen</b> Wegen einer laufenden Aktivität konnte Ihr Nachrichteneingang nicht automatisch geöffnet werden. Dieses Symbol wird angezeigt, solange Ihr Nachrichteneingang neue Nachrichten enthält.</p>
	<p><b>Notruf</b> Wird angezeigt, während sich das MTM800 im Notrufmodus befindet.</p>

## Anzeige langer Nummern oder Nachrichten

Drei Punkte nach einer Nummer oder einer Nachricht zeigen an, dass auf der nächsten Seite eine Fortsetzung folgt. Drücken Sie

, um zur nächsten „Text“-Seite zu gelangen, und , um zur vorherigen Seite zurückzukehren.



# Inbetriebnahme des Geräts

---

## Ein-/Ausschalten des MTM800 (Ein-/Aus-Taste)

Zum **Einschalten**, halten Sie die Ein-/Aus-Taste gedrückt. Das MTM800 führt einen Selbsttest und die Registrierungsroutine durch. Nach der erfolgreichen Anmeldung ist das MTM800 betriebsbereit. Halten Sie zum **Ausschalten**, die Ein-/Aus-Taste gedrückt. Es wird ein Signalton zu hören sein und die Nachricht **Schaltet aus** angezeigt.

## Einschalten des MTM800 (Zündungssteuerung)

Wenn Ihr MTM800 auf Zündungssteuerung konfiguriert ist, schaltet sich das Funkgerät automatisch ein, sobald die Fahrzeugzündung aktiviert wird.

## Einschalten des MTM800 (externer Notrufschalter)

Ist ein externer Notrufschalter angeschlossen und das MTM800 abgeschaltet, drücken Sie den Notrufschalter, um es einzuschalten. Das MTM800 wird im Notruf-Modus eingeschaltet.

## Einschalten mit aktivierter Sendesperre

Wenn Sie in diesem Modus einschalten, bleibt die Sendesperre nach erfolgtem Einschalten weiterhin aktiviert.

Sie werden gefragt, ob Sie TXI aktiviert aufheben oder beibehalten möchten.



**WARNHINWEIS**

*Bevor Sie die Sendesperre deaktivieren, vergewissern Sie sich, dass Sie den Bereich verlassen, in dem Sendebetrieb nicht erlaubt ist.*

Wählen Sie **1 TXI verl**, um den TXI-Modus zu deaktivieren. Wenn das MTM800 zuvor im Trunking-Modus (TMO) verwendet wurde, meldet es sich beim Netz an. War Ihr MTM800 vor dem Ausschalten im Direkt-Modus (DMO), bleibt es im Direkt-Modus. Wenn Sie im Trunking-Mode **2 Nicht beend.** wählen, wird das MTM800 abgeschaltet. Wenn Sie im DMO-Modus **2 Nicht beend.** wählen, verbleiben Sie im DMO-Modus wobei TXI ausgewählt ist.

## Entnehmen des Funkgeräts



**VORSICHT**

### **OPTION 1:**

Vor dem Trennen des Funkgeräts von der 13,2-V-Stromversorgung:

1. Schalten Sie das Funkgerät aus.
2. Warten Sie mindestens vier Sekunden, nachdem Sie den Ausschalter des Funkgeräts losgelassen haben.

Trennen Sie das Funkgerät von der 13,2-V-Stromversorgung.

### **OPTION 2:**

Schalten Sie die Stromversorgung aus, OHNE das Funkgerät auszuschalten.

## Entsperren des MTM800

Das MTM800 kann beim Einschalten gesperrt sein.



Zum Entsperren des MTM800 geben Sie nach dem Einschalten an der Eingabeaufforderung den Code ein. Das MTM800 wechselt zum Ausgangsmodus.

# Auswahl von Trunking-Modus (TMO) oder Direkt-Modus (DMO)

---

## Trunking-Modus oder Direkt-Modus aufrufen

Rufen Sie TMO oder DMO auf eine der folgenden Weisen auf:

- Halten Sie  (TMO) gedrückt, wenn sich das MTM800 im DMO-Modus befindet.
- Halten Sie  (DMO) gedrückt, wenn sich das MTM800 im TMO-Modus befindet.



## Rufe (Trunking-Modus)





### TMO-Gruppenrufe

Ein Gruppenruf stellt eine Verbindung zwischen Ihnen und anderen Mitgliedern einer Gruppe her. Eine Gruppe ist eine vordefinierte Anzahl von Teilnehmern, die an einem Gruppenruf teilnehmen bzw. diesen einleiten können.

Die Gesprächsgruppen sind in **Bereiche** unterteilt. Jeder Bereich kann mehrere Gesprächsgruppen enthalten.

### TMO-Gruppenruf tätigen

1. Drücken Sie .
2. Wenn dies die gewünschte Gesprächsgruppe und der Bereich sind, halten Sie die **Sprechtaste (PTT)** gedrückt. Warten Sie auf den Freiton und sprechen Sie in das Mikrofon.  
Lassen Sie die **Sprechtaste (PTT)** los, um zu hören.
3. Um eine andere Gesprächsgruppe als die angezeigte anzurufen, drücken Sie  oder , um durch die Gesprächsgruppen zu blättern.

4. Um einen anderen Bereich als den angezeigten zu wählen, drücken Sie , wählen die Option „Bereich“, und verwenden zum Blättern  oder . Drücken Sie , um die Auswahl zu bestätigen (oder die **Sprechtaste (PTT)**, um den Ruf im neuen Bereich zu starten).

Mit Einleiten eines Anrufs werden alle Mitglieder der ausgewählten Gruppe, deren Geräte eingeschaltet sind, angesprochen.

#### ANMERKUNG

*Die Nachricht „Keine Gruppe“ wird angezeigt, wenn Sie sich außerhalb des normalen Empfangsbereichs der gewählten Gesprächsgruppe befinden. In diesem Fall wählen Sie eine Gruppe, die für Ihren Arbeitsstandort gültig ist.*

## Einen TMO-Gruppenruf empfangen

Außer während eines laufenden Gesprächs schaltet Ihr MTM800 automatisch auf den Gruppen-Modus um und empfängt den Ruf. Zum Annehmen des Rufs drücken Sie die **Sprechtaste (PTT)**, und halten sie gedrückt.

Ihr MTM800 zeigt den Gruppennamen oder die Einzelrufnummer oder den Aliasnamen des Anrufers an, wenn diese sich bereits in Ihrem Adressbuch befinden.

#### ANMERKUNG

*Die Hinweise bei ankommenden Rufen entnehmen Sie der Einstellung der Menüoption Töne.*

#### ANMERKUNG

*Beim Empfang eines Gruppenrufs ertönt ein entsprechender Hinweisston.*

## Einen TMO-Ansageruf empfangen

Bei einem Ansageruf (auch standortweiter Ruf genannt) handelt es sich um einen von der (Funk-Zentrale gesendeten Ruf hoher Priorität an alle Benutzer. Die MTH800-Geräte sind so konfiguriert, Ansagerufe zu hören, Sie können jedoch nicht rücksprechen.

Ein Ansageruf hat Vorrang gegenüber einem laufenden Gruppenruf gleicher (oder niedrigerer) Priorität.

## Rufe (Direkt-Modus)

### Gruppenrufe im Direkt-Modus (DMO)

Im Direkt-Modus kann das MTM800 eingesetzt werden, ohne dass die Infrastruktur von Ihrem Diensteanbieter erforderlich ist.

Der Direkt-Modus ermöglicht den Funkverkehr mit anderen, ebenfalls im Direkt-Modus befindlichen TETRA-Funkgeräten, die die gleiche Frequenz und Gruppe benutzen wie Ihr MTM800.

#### ANMERKUNG

*Im DMO-Modus können nur die folgenden Rufarten durchgeführt werden: Gruppenrufe, Gruppennotrufe und Einzelrufe im Wechselsprechverkehr.*

Sie können einen Ruf der gewählten Gruppe oder einer offenen Gruppe empfangen. (Eine offene Gruppe ist eine Zusammenfassung aller DMO-Gruppen.)

Mit Einleiten eines Rufs werden alle Mitglieder der ausgewählten Gruppe, deren Geräte eingeschaltet sind, angesprochen.

Im Direkt-Modus (DMO) ist das Senden von Ihrem MTM800 zum Trunking-System (und umgekehrt) möglich, wenn die Gateway-Funktion in Ihrem MTM800 aktiviert wurde.

### DMO-Gruppenruf tätigen

1. Rufen Sie den **Direkt-Modus** auf, indem Sie über das Menü die Direkt-Modus Option.
2. Handelt es sich hierbei um die entsprechende Gesprächsgruppe oder den entsprechenden Bereich, halten Sie die **Sprechtaste (PTT)** gedrückt. Warten Sie auf den Freiton und sprechen Sie in das Mikrofon. Lassen Sie die **Sprechtaste (PTT)** los, um zu hören.

### Einen DMO-Gruppenruf beantworten

Sie können einen Direkt-Modus-Gruppenruf nur dann empfangen, wenn sich Ihr MTM800 im Direkt-Modus befindet.

Ihr MTM800 zeigt die Rufnummer oder den Aliasnamen des Anrufers und den Namen der Gruppe an.

### Den Direkt-Modus verlassen

Zum Verlassen des Direkt-Modus wählen Sie die für Ihr MTM800 vorgesehene Betriebsart-Menüoption.

# Rufe (Einzel- und Telefonrufe)

---



## Einzelruf

Ein Einzelruf, auch Punkt-zu-Punkt-Verbindung genannt, ist ein Gespräch zwischen zwei Einzelpersonen. Das Gespräch kann von keinem anderen Funkgerät mitgehört werden.

Dies kann sein:

- ein Ruf im Gegensprechverkehr (solange dies vom System erlaubt wird) im TMO-Modus oder
- ein normaler Ruf im Wechselsprechverkehr im TMO- oder DMO-Modus

## Einen Einzelruf einleiten

1. Drücken Sie , um in den Einzelruf-Modus zu wechseln.
2. Geben Sie die Nummer der Person ein, die Sie anrufen möchten.
3. Drücken Sie die **Sprechtaste (PTT)**, und lassen Sie sie los. Sie hören einen Rufton. Warten Sie, bis die angerufene Person Ihren Ruf beantwortet.
4. Halten Sie die **Sprechtaste (PTT)** gedrückt. Warten Sie vor dem Sprechen auf den Ton für die Sprecherlaubnis (falls konfiguriert), und lassen Sie beim Hören die **Sprechtaste (PTT)** los.
5. Um den Ruf zu beenden, drücken Sie . Wenn der gerufene Teilnehmer das Gespräch beendet, wird die Nachricht **Ruf beendet** angezeigt.

### ANMERKUNG



*Solange die Sendesperre aktiv ist, werden eingehende Einzelrufe zwar angezeigt, können aber nicht beantwortet werden.*

## Einen Einzelruf im Wechselsprechverkehr beantworten

Wenn das MTM800 von Ihrem Diensteanbieter auf automatischen Umschalt-Modus konfiguriert ist, geschieht Folgendes:

1. Das MTM800 schaltet automatisch in den Einzelruf-Modus. In der Anzeige wird die Anruferkennung angezeigt.
2. Drücken Sie die **Sprechtaste (PTT)**, um den ankommenden Ruf entgegenzunehmen.
3. Um den Ruf zu beenden, drücken Sie . Die Anzeige kehrt automatisch in den Modus zurück, in dem sie sich vor Eingang des ankommenden Rufs befand.

Wenn das MTM800 von Ihrem Diensteanbieter auf manuellen Umschalt-Modus konfiguriert ist, geschieht Folgendes:

1. Befindet sich das MTM800 **NICHT** im Einzelruf-Modus, blinkt der Pfeil der Einzelruf-Anzeige. Die Anzeige kehrt in den Modus zurück, in dem sie sich vor dem Eingang des ankommenden Rufs befand.
2. Drücken Sie zum Annehmen des Rufs  und dann die **Sprechtaste (PTT)**.
3. Um den Ruf zu beenden, drücken Sie .

Wenn der gerufene Teilnehmer das Gespräch beendet, wird die Nachricht **Ruf beendet** angezeigt.

**ANMERKUNG** *Die Hinweise bei ankommenden Rufen entnehmen Sie der Einstellung der Menüoption.*

## Telefon- und Nebenstellenrufe

Der **Telefon-Modus** ermöglicht Rufe ins Festnetz oder ins Mobilfunknetz. Im vorliegenden Dokument wird das Wort „Telefonnummer“ verwendet, wenn auf diese Nummern Bezug genommen wird.

Durch den **Nebenstellen-Ruf** (PABX) können Sie (Büro-) Nebenstellennummern der Telefonanlage innerhalb der Firma anrufen. Dieser Modus muss von Ihrem Diensteanbieter aktiviert werden.

Beide Modi verfügen über die gleichen Wählfunktionen.

### ANMERKUNG

*Während die Sendesperre aktiv ist, werden eingehende Einzel- oder Nebenstellenrufe zwar angezeigt, können aber nicht beantwortet werden.*

## Durchführen eines Telefon- oder Nebenstellenrufs

1. Drücken Sie , und wählen Sie **1 Telefon #** oder **2 NbSt.**
2. Verfahren Sie im Weiteren wie beim Einleiten und Beantworten von Einzelrufen.

## VOX-Steuerung

VOX (Voice Operating Transmission, stimmgesteuerte Übertragung) ermöglicht es dem Benutzer die Stimme mit einer Freisprechvorrichtung zu übertragen. Das Funkgerät erkennt Töne automatisch, wenn Einzelruf im Gegensprechverkehr und Telefonruf das erste Mikrofon verwenden.

### ANMERKUNG

*Diese Funktion ist nur verfügbar, wenn sie von Ihrem Diensteanbieter eingerichtet wurde. Falls die Funktion deaktiviert ist, kann die Übertragung durch Drücken der Sprechaste (PTT) begonnen werden.*



# Notruf-Modus

---

Sie können **Gruppennot-**rufe im **Trunking-Modus** (TMO) oder im **Direkt-Modus** (DMO) senden und erhalten. Ist Ihr Funkgerät auf Gateway-Betrieb konfiguriert, können Notrufe auch über den Gateway durchgeführt werden.

Sie können einen Gruppennotruf auch an eine gewählte Gruppe senden oder von ihr empfangen (TMO und DMO).

Ihr Diensteanbieter konfiguriert auch die Notrufalarm- und Notrufmikrofonfunktionen für Sie.

Notrufe erhalten Notfallpriorität im System.

## Starten und Verlassen des Notruf-Modus (TMO, DMO)

Drücken Sie zum wechseln in den Notrufmodus von jedem beliebigen Modus, **und halten Sie die** Notruftaste  gedrückt.

**ANMERKUNG** *Die Hinweise bei ankommenden Rufen entnehmen Sie der Einstellung der Menüoption Töne.*

**ANMERKUNG** *Die Notruftaste muss 2 Sekunden lang gedrückt werden (Standardeinstellung). Diese Zeitvorgabe kann von Ihrem Diensteanbieter konfiguriert werden.*

Zum Beenden des Notrufs, drücken Sie und halten Sie  gedrückt. Das Funkgerät schaltet auf normalen Gruppen-Modus.

## Unsichtbarer Notrufmodus

Wenn der unsichtbare Notrufmodus von Ihrem Diensteanbieter aktiviert wurde, sind alle hörbaren und sichtbaren Vorgangshinweise im Notrufmodus deaktiviert.

**ANMERKUNG** *Diese Funktion gilt nicht für private Notrufe.*

## Notrufsignal senden

Wenn sich Ihr MTM800 im Notruf-Modus befindet, versendet es automatisch eine Notrufalarmmeldung: Dies wurde gesendet:

- automatisch beim Aufrufen des Notrufmodus
- wenn Sie  erneut drücken, während sich das MTM800 im Notrufmodus befindet.

Nach Versenden der Alarmmeldung wird eine der folgenden Meldungen angezeigt:

- **Alarm gesendet**
- **Alarm fehlg.**

In beiden Fällen kehrt die Anzeige innerhalb von ein paar Sekunden zum Hauptanzeige des Notruf-Modus zurück.

Da es im DMO-Modus keine Zustellbestätigung gibt, bestätigt die Information **Alarm gesendet** nur das Senden des Signals.

### ANMERKUNG

*Der Notrufalarm ist eine besondere Statusmeldung, die an die Funkzentrale gesendet wird, die die entsprechende Gruppe überwacht. Dies kann in diesen Funksystemen dazu dienen, Notrufe besonders hervorzuheben.*

### ANMERKUNG

*Einige Systeme unterstützen den Notrufalarm nicht, wenn sich der Benutzer in einem „Lokalnetzdienst“-Bereich aufhält.*



### WARNHINWEIS

*Wird die Notruftaste gedrückt, sendet das MTM800 auch bei aktivierter Sendesperre sofort. Das MTP850 darf sich beim Aufrufen des Notruf **NICHT** in einem funkstrahlungsempfindlichen Bereich befinden.*

## Notrufmikrofon

Sofern die Notrufmikrofon-Funktion von Ihrem Diensteanbieter in Ihrem MTP800 programmiert wurde, können Sie einen Gruppennotruf durchführen und mit der Zentrale (oder Mitgliedern Ihrer Gesprächsgruppe) sprechen, ohne dazu die **Sprechtaste (PTT)** drücken und halten zu müssen.

Das Mikrofon bleibt solange eingeschaltet, bis: (programmiert durch Ihren Diensteanbieter) Das Mikrofon bleibt solange eingeschaltet, bis:

- die für das Notrufmikrofon (von Ihrem Diensteanbieter) programmierte Zeitspanne abgelaufen ist
- sie während der Notrufmikrofon-Zeitdauer die **Sprechtaste** drücken
- sie die **Beenden**-Taste drücken

Am Ende der Notrufmikrofonphase wird die Nachricht **Notrufmikro Aus** angezeigt und zurück in den Notruf-Modus des MTM800 gewechselt. Die Notrufmikrofon-Funktion ist jetzt deaktiviert und die Sprechtaste funktioniert wieder wie gewohnt.

Wenn erforderlich, können Sie die Notrufmikrofon-Funktion wieder aktivieren, indem Sie die Notruftaste erneut drücken.

## Einen Gruppennotruf ausführen

- Notrufmikrofon aktiviert – zum Versenden eines Gruppennotrufs drücken und halten Sie die **Notruftaste**.
- Notrufmikrofon deaktiviert – zum Versenden eines Gruppennotrufs drücken und halten Sie die **Notruftaste**. Drücken Sie die **Sprechtaste (PTT)**, sobald das Display auf Gruppennotruf umschaltet, warten Sie auf den Freigabeton (sofern eingestellt) und sprechen Sie. Lassen Sie die Sprechtaste los, um zu hören.

# Nachrichten

---

## Statusnachricht senden

Wählen Sie die gewünschte Gruppe aus, und drücken Sie dann  - **1 Nachrichten - 1 Status senden - OK**. Wählen Sie den Status, und drücken Sie die **Sprechtaste (PTT)**, um die Statusnachricht zu senden.

## Neue Nachricht senden

Drücken Sie  - **1 Nachrichten - 1 Neu - OK**. Schreiben Sie Ihre Nachricht. Drücken Sie **Option**, und wählen Sie **Senden**. Wählen Sie Ihren Nachrichtempfänger aus, oder geben Sie eine Nummer ein. Drücken Sie die **Sprechtaste (PTT)**, um die neue Nachricht zu senden.

## Eine vom Benutzer definierte Nachricht senden

Drücken Sie  - **1 Nachrichten - 2 Vorlagen - OK**. Blättern Sie zur gewünschten Vorlage und wählen Sie sie aus. Drücken Sie **Option**, und wählen Sie **Senden**. Wählen Sie Ihren Nachrichtempfänger aus, oder geben Sie eine Nummer ein. Drücken Sie die **Sprechtaste (PTT)**, um die Nachricht zu senden.

## Eine vordefinierte Nachricht senden

Drücken Sie  - **1 Nachrichten - 2 Vorlagen - OK**. Blättern Sie zur gewünschten Vorlage und wählen Sie sie aus. Drücken Sie **Bearb**, um die Nachricht zu bearbeiten. Geben Sie die erforderlichen Informationen ein. Drücken Sie die **Sprechtaste (PTT)**, um die Nachricht zu senden.

## Behandlung neu eingehender Textnachrichten

Das -Symbol blinkt auf Ihrem Display.

Um zum Nachrichteneingang zu gelangen, drücken Sie  - **1 Nachrichten - 2 Eingang - OK**. Blättern Sie zu den Nachrichten, und wählen Sie den Softkey **Lesen**. Drücken Sie zum Lesen einer langen Nachricht **Mehr**, um die nächste Seite zu lesen und **Ende**, um zur vorherigen Seite zurückzukehren.

## Alte Nachrichten bearbeiten

Drücken Sie  - **1 Nachrichten - 2 Eingang - OK**. Blättern Sie zu den Nachrichten, und wählen Sie **Option**. Wählen Sie die gewünschte Option, um eine Nachricht zu lesen, zu löschen oder alle Nachrichten zu löschen.





# MTM800 Motorradfunkgerät

## Kurzübersicht

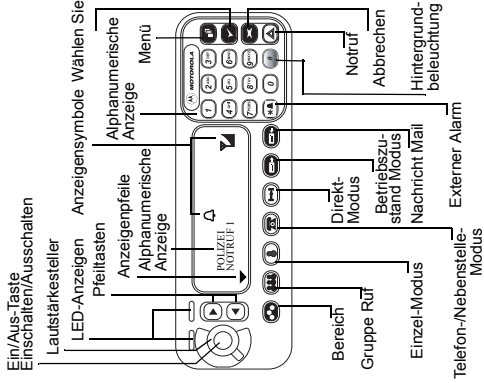

### Telefon-/Nebenstellenruf tätigen

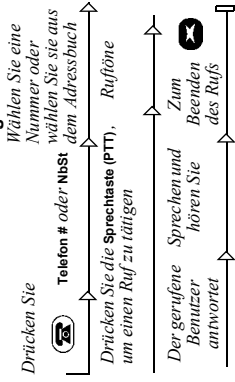

### Einen Einzelruf im TMO-Wechselsprechverkehr einleiten

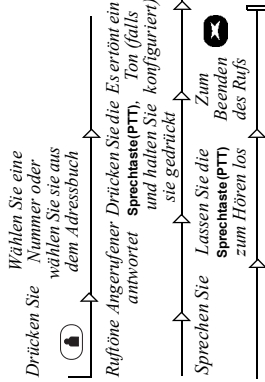

### Einen Einzelruf im TMO-Gegensprechverkehr einleiten

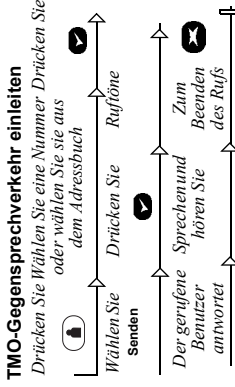

### Einen DMO-Einzelruf einleiten

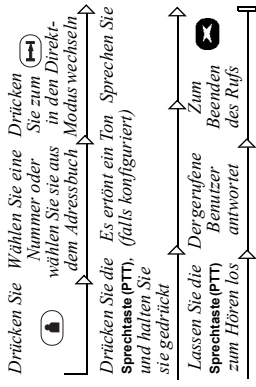

## TMO- oder DMO-Gruppenruf tätigen

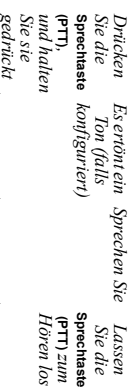
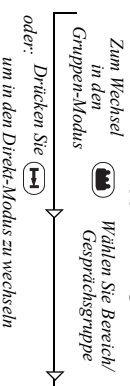

## Einem Gruppenruf ausführen (im TMO-Modus)

Drücken und halten Sie  gedrückt. Es wird automatisch ein Notrufsignal gesendet. Drücken Sie im Notrufmodus die **Sprechaste (PTT)**, und halten Sie sie gedrückt, um zu sprechen. Wenn Sie die Notrufkrofon-Funktion nutzen, warten Sie, bis die Nachricht **Notrufkrofon An** angezeigt wird, und sprechen Sie, ohne die **Sprechaste (PTT)** zu drücken. Zum Beenden des Notrufmodus drücken Sie  und halten die Taste gedrückt.

## Rufe entgegennehmen

Das MTM800 wechselt in den Modus des ankommenden Rufs und beginnt zu läuten. Drücken Sie die **Sprechaste (PTT)**, um den Ruf entgegenzunehmen.

## Statusnachricht versenden Nachricht

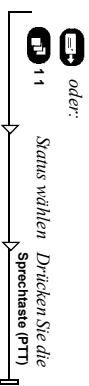

## Neue Nachricht senden

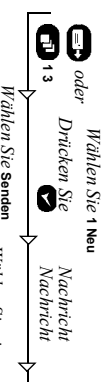

## Benutzerdefinierte Nachricht versenden

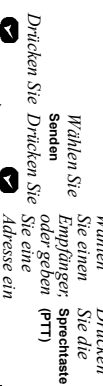
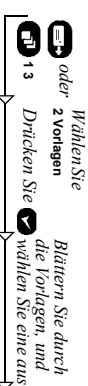

## Eine vordefinierte Nachricht senden

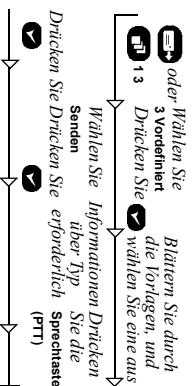

## Behandlung neu eingehender Textnachrichten

Auf dem Display blinkt das Symbol , und das MTM800 gibt einen Ton aus. Weitere Informationen finden Sie im Abschnitt „Mennachrichten“ der Bedienungsanleitung.

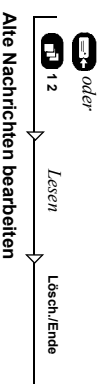



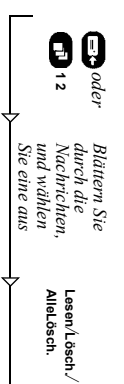

## Alte Nachrichten bearbeiten



## Wahlwiederholung

Drücken Sie die **Sprechaste (PTT)**, um die zuletzt gewählte Nummer erneut zu wählen.

## Menü verwenden

- Menü öffnen: Drücken Sie .
- Durch das Menü blättern: Drücken Sie  oder .
- Menüoption auswählen: Drücken Sie .
- Menü schließen: Drücken Sie .



# Sommaire

---

<b>Informations de sécurité</b> .....	<b>4</b>
Informations concernant la mise en rebut .....	4
Informations concernant le Copyright .....	5
Conventions concernant les icônes .....	6
<b>Présentation du MTM800</b> .....	<b>7</b>
Commandes et indicateurs .....	7
Tonalités audio .....	9
Alerte régulière .....	12
Présentation des touches et des boutons .....	12
Touches Mode .....	12
Touche Menu .....	12
Bouton Urgence .....	12
Touches de fonctions .....	12
Témoin lumineux d'état .....	14
Pour accéder aux options de menu .....	14
Pour quitter les options de menu .....	14
Liste des options de menu .....	15
Afficheur .....	17
Icônes de l'afficheur .....	17
Pour afficher les numéros longs ou les messages .....	18
<b>Mise en route</b> .....	<b>19</b>
Pour allumer ou éteindre le MTM800 (bouton Marche-Arrêt) ..	19
Pour allumer ou éteindre le MTM800 (détection de contact) ..	19
Pour allumer ou éteindre le MTM800 (bouton d'urgence externe) .....	19
Pour allumer le poste avec le mode Suppression d'émission activée .....	19
Pour désinstaller la radio .....	20
Pour déverrouiller votre MTM800 .....	20
<b>Pour sélectionner le mode TMO ou le mode DMO</b> ...	<b>21</b>
Pour activer le TMO ou DMO .....	21
Appels (mode Système) .....	21

Appels de groupe en TMO .....	21
Pour établir un appel de groupe en TMO .....	21
Pour recevoir un appel de groupe en TMO .....	22
Pour recevoir un appel général en mode TMO .....	22
Appels (mode Direct) .....	23
Appels de groupe en DMO .....	23
Pour établir un appel de groupe en DMO .....	23
Pour recevoir un appel de groupe en DMO .....	23
Pour quitter le mode DMO .....	23
<b>Appels (individuels et téléphoniques) .....</b>	<b>24</b>
Appel individuel .....	24
Pour établir un appel individuel .....	24
Pour recevoir un appel individuel .....	25
Appels téléphoniques et PABX .....	26
Pour établir un appel téléphonique ou PABX .....	26
Commande VOX .....	26
<b>Mode Urgence .....</b>	<b>27</b>
Pour entrer ou sortir du mode Urgence (TMO et DMO) .....	27
Mode d'urgence invisible .....	27
Pour envoyer un message d'urgence .....	28
Fonction Micro ouvert .....	29
Pour établir un appel de groupe d'urgence .....	29
<b>Messages .....</b>	<b>30</b>
Pour envoyer un message d'état .....	30
Pour envoyer un nouveau message .....	30
Pour envoyer un message défini par l'utilisateur .....	30
Pour envoyer un message prédéfini .....	30
Pour gérer les nouveaux messages textes reçus .....	31
Pour gérer les anciens messages .....	31
<b>Guide de référence rapide .....</b>	<b>33</b>

© Motorola Inc., 2008

La marque MOTOROLA et le logo stylisé M sont enregistrés au bureau américain des brevets et des marques de commerce (USPTO). Tous les autres produits et tous les noms de service sont la propriété de leurs propriétaires respectifs.

# Informations de sécurité



**ATTENTION**

*Avant d'utiliser ces produits, vous devez lire les instructions de sécurité présentées dans le livret « Sécurité des équipements et exposition HF » 6866537D37.*

Les accessoires sont réservés à un usage professionnel pour des raisons de conformité avec la réglementation ICNIRP sur l'exposition aux hautes fréquences (HF). Avant d'utiliser ces produits, vous devez lire les informations sur l'énergie électromagnétique HF et les instructions d'utilisation dans la brochure « Sécurité des équipements et exposition HF » (référence de publication Motorola 6866537D37) pour connaître et appliquer les limites d'exposition aux fréquences radio.

Gardez ce Guide d'utilisation et la brochure Sécurité et Exposition à l'énergie électromagnétique dans un endroit sûr et mettez-les à la disposition d'autres utilisateurs éventuels des accessoires.

## Informations concernant la mise au rebut



La directive de l'Union européenne relative aux **déchets d'équipements électriques et électroniques (DEEE)**

impose que soit apposée sur les produits vendus dans les pays de l'Union européenne l'étiquette de la poubelle barrée (sur le produit lui-même ou sur l'emballage dans certains cas). Comme indiqué par la directive DEEE, l'étiquette de la poubelle barrée signifie que les clients et les utilisateurs finals dans les pays de l'UE ne doivent pas mettre au rebut les équipements et les accessoires électriques et électroniques avec les déchets ménagers.

Les clients ou les utilisateurs finals des pays de l'UE doivent prendre contact avec le représentant local du fournisseur de leur équipement ou le centre de service pour obtenir des informations sur le système de collecte des déchets dans leur pays.

## Informations concernant le Copyright

Les produits Motorola décrits dans ce manuel peuvent inclure des programmes informatiques protégés par copyright, dans des mémoires à semi-conducteurs ou autres supports. La législation des États-Unis, ainsi que celle d'autres pays, réservent à Motorola Europe et à Motorola Inc. certains droits de copyright exclusifs concernant les programmes ainsi protégés, sans limitations, notamment le droit exclusif de copier ou de reproduire, sous quelque forme que ce soit, lesdits programmes.

En conséquence, il est interdit de copier, reproduire, modifier, faire de l'ingénierie inverse ou distribuer, de quelque manière que ce soit, les programmes informatiques protégés par copyright contenus dans les produits décrits dans ce manuel sans l'autorisation expresse et écrite des propriétaires des droits. En outre, l'acquisition de ces produits ne saurait en aucun cas conférer, directement, indirectement ou de toute autre manière, aucune licence, aucun droit d'auteur, brevet, ou demande de brevet appartenant aux propriétaires des droits, autres que la licence habituelle d'utilisation non exclusive qui découle légalement de la vente du produit.

Le présent document est protégé par les droits de copyright. Les duplications effectuées dans le but d'utiliser les produits Motorola sont autorisées dans une certaine limite. Les duplications à d'autres fins, les modifications, ajouts ou autres traitements de ce document ne sont pas autorisés. Seul le présent document sauvegardé électroniquement est considéré comme l'original. Les duplications sont considérées comme de simples copies. Les sociétés du groupe de Motorola, Inc. n'attestent pas de l'exactitude de ces copies.

## Conventions concernant les icônes

La documentation est conçue pour donner au lecteur des repères plus visuels. Les icônes graphiques suivantes sont utilisées dans toute la documentation. Ces icônes et leur signification sont décrites ci-dessous.



**AVERTISSEMENT**

*Le terme Avertissement associé à l'icône de sécurité implique des informations qui, si elles sont ignorées, peuvent avoir pour conséquence des blessures graves, voire la mort, ou encore une sérieuse détérioration du produit.*



**ATTENTION**

*Le terme Attention associé à l'icône de sécurité implique des informations qui, si elles sont ignorées, peuvent avoir pour conséquence des blessures légères ou modérées, ou encore une sérieuse détérioration du produit.*

**ATTENTION**

*Le terme Attention peut être utilisé sans l'icône de sécurité pour avertir d'un dommage ou d'une blessure potentiels sans relation avec le produit.*

**REMARQUE**

*Les Remarques contiennent des informations plus importantes que le texte qui les entourent, telles que les exceptions ou les conditions préalables. Elles indiquent également au lecteur où se reporter pour obtenir des informations complémentaires, lui rappeler comment terminer une action (si celle-ci ne fait pas partie de la procédure en cours, par exemple), ou lui indiquer où localiser quelque chose à l'écran. Il n'y a pas de niveau d'avertissement associé à une Remarque.*

# Présentation du MTM800

---

## Commandes et indicateurs

Les numéros ci-dessous renvoient à l'illustration du rabat de couverture.

Numéro	Descriptif
1	<b>Touche Marche-Arrêt</b> Pour allumer et éteindre le MTM800 (appuyer de manière prolongée).
2	<b>Témoin lumineux (Indicateur)</b>
3	<b>Touches de navigation</b> Appuyez à gauche ou à droite pour faire défiler une liste, pour naviguer dans le menus, ou pour modifier un texte alphanumérique.
4	<b>Flèches d'affichage</b> Indiquent le mode actif.
5	<b>Afficheur alphanumérique</b> Affiche deux lignes de 14 caractères avec rétroéclairage.
7	<b>Clavier alphanumérique</b> Pour saisir des signes alphanumériques, composer les numéros d'appel, enregistrer des entrées dans le répertoire et rédiger les messages textes.
8	<b>Touche Menu</b> Pour accéder au menu principal et faire défiler les options de menu.
9	<b>Touche Sélection</b>
10	<b>Touche Annuler</b>
11	<b>Touche Urgence</b> Pour envoyer un message d'urgence (appuyer de manière prolongée).
12	<b>Touche de rétroéclairage</b> Pour réduire et augmenter l'intensité du rétroéclairage du poste.
13	<b>Touche d'alarme externe</b> Pour activer et désactiver l'alarme externe (klaxon et phares).

Numéro	Descriptif
14	<b>Touche Message</b> Pour sélectionner le mode Message.
15	<b>Touche mode État</b> Pour sélectionner le mode Envoi État.
16	<b>Touche mode Direct</b> Pour activer et désactiver le mode Direct.
17	<b>Touche mode Téléphone</b> Pour activer le mode Appel téléphonique/PABX.
18	<b>Touche mode Individuel</b> Pour sélectionner le mode Appel individuel.
19	<b>Touche Appel de groupe</b> Pour sélectionner le mode Appel de groupe.
20	<b>Touche Liste</b> Pour sélectionner la liste Groupes ou la passerelle DMO.
21	<b>Bouton de volume</b> Pour régler le niveau sonore.
	<b>Bouton PTT</b> Appuyez de manière prolongée sur ce bouton pour parler et relâchez-le pour écouter.







**REMARQUE**



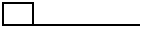

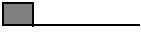

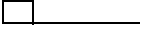

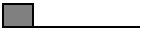

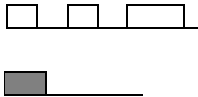
*Avant d'utiliser votre MTM800 pour la première fois, retirez le film de plastique qui protège son écran.*





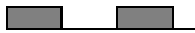

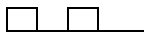
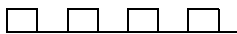

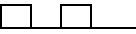
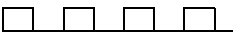

## Tonalités audio

□ = Tonalité aiguë ; ■ = Tonalité basse ;

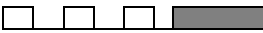
Descriptif	Type	Répété
<b>Veille</b>		
<ul style="list-style-type: none"> <li>Retour à l'affichage initial</li> <li>Retour au réglage du volume après expiration du délai de rotation</li> <li>Retour à la couverture</li> <li>Retour au service intégral</li> </ul>		Une fois
Prêt à envoyer		Une fois
Erreur de touche		Une fois
<ul style="list-style-type: none"> <li>Confirmation de touche</li> <li>Échec de l'auto-test à la mise sous tension du MTH800</li> <li>De hors-service à en-service</li> </ul>		Une fois
<b>Pendant un appel</b>		
Avertissement d'annulation d'appel		Une fois
Tonalité d'appel en attente pendant un appel téléphonique ou individuel mis en attente		Toutes les six secondes, jusqu'à la fin de l'appel.
Données connectées ou Données déconnectées		Une fois
La tonalité d'autorisation de parole retentit lorsque vous appuyez sur le bouton PTT.	 	Une fois (tonalité normale)  Une fois (tonalité courte)

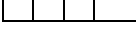
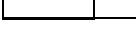
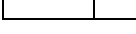
Descriptif	Type	Répété
La tonalité « Voix autorisée sans passerelle » retentit lorsque vous appuyez sur le bouton PTT. Cette tonalité confirme que la passerelle n'est plus disponible.		Deux fois  Une fois
<ul style="list-style-type: none"> <li>• Impossibilité de parler</li> <li>• Système occupé</li> <li>• Limite de temps d'émission expirée</li> <li>• Le MTM800 n'est pas disponible ou est occupé</li> </ul>		Jusqu'à ce que vous relâchiez le bouton PTT.
Appel déconnecté ou interrompu par le réseau		Une fois
Numéro composé erroné		Pas de tonalité
Activation du mode Direct (DMO)		Une fois
Désactivation DMO		Une fois
Partage sur site local – Entrer/Sortir		Une fois
Sonnerie de rappel téléphonique (envoyer)		Toutes les trois secondes, jusqu'à ce que l'appelé réponde ou rejette l'appel, ou que la limite de temps d'émission expire.
Occupé		Toutes les 0,5 seconde
Message d'état envoyé au dispatcheur ou échec		Deux fois
<b>Appels entrants</b>		
Message d'état reconnu par le dispatcheur.		Quatre fois
Votre MTM800 a reçu un appel de groupe sans passerelle (configuration uniquement).		Une fois

Descriptif	Type	Répété
Réception d'appel d'un groupe haute priorité		Une fois
Message d'urgence envoyé ou reçu		Deux fois
Échec Message d'urgence		Quatre fois
Appel d'urgence reçu		Une fois
Sonnerie téléphonique, Appel individuel duplex (réception)	Selon le réglage choisi dans le sous-menu Sonnerie.	Jusqu'à ce que vous répondiez ou que l'appel soit rejeté.
Appel individuel reçu	Selon le réglage choisi dans le sous-menu Sonnerie.	Jusqu'à ce que vous répondiez ou que l'appel soit rejeté.
Appel individuel sonnante pour l'appelant		Jusqu'à ce que l'appelé réponde
Sonnerie d'appel prioritaire préemptif (PPC) individuel semi-duplex		Toutes les quatre secondes jusqu'à ce que l'appelé réponde ou que l'appel soit rejeté.
Sonnerie d'appel individuel PPC duplex		Toutes les quatre secondes jusqu'à ce que l'appelé réponde ou que l'appel soit rejeté.
Service limité		Une fois, lorsque vous accédez au service limité.
Nouveau message reçu		Une fois
Nouvel Appel de groupe		Une fois
<b>Général</b>		
Réglage du volume (écouteur, clavier, haut-parleur)		Continu
Réglage du volume – sonnerie		Pendant le réglage du volume
Suppression d'émission (TXI)		Une fois





## Alerte régulière

Cette fonction peut être désactivée/activée par l'utilisateur. Appuyez sur  - **4 Config.** - **1 Tons** - **5 Alerte régulière** également pour régler l'intervalle de temps entre les indications.

## Présentation des touches et des boutons

### Touches Mode

Le MTM800 offre quatre modes principaux lorsqu'il fonctionne en mode Système (TMO) :

- Mode Groupe — pour envoyer et recevoir des appels de groupe : appuyez sur .
- Mode Individuel — pour envoyer et recevoir des appels individuels : appuyez sur .
- Mode Téléphone — pour envoyer et recevoir des appels téléphoniques : appuyez sur  1.
- Mode PABX — pour envoyer et recevoir des appels sur des postes téléphoniques internes (bureau) : appuyez sur  2.

Le mode Groupe est le mode par défaut sur lequel votre MTM800 revient lorsqu'il n'est pas utilisé pendant quelques secondes.

### Touche Menu

Appuyez sur  pour ouvrir le menu. Les menus du MTM800 vous permettent de configurer votre MTM800.

### Bouton Urgence

Appuyez de manière prolongée sur  dans n'importe quel mode pour ouvrir le mode Urgence.

#### REMARQUE

*Par défaut, la durée de la pression requise sur la touche Urgence est de deux secondes. Cette durée peut être modifiée par votre opérateur.*

### Touches de fonctions

#### Touches numériques

Le MTM800 vous permet de sélectionner ou d'activer les fonctions les plus fréquemment utilisées en maintenant la pression sur une touche numérique.

## Appel individuel à accès direct

Le MTM800 prend en charge l'appel individuel à accès direct si la fonction a été programmée par votre opérateur. L'utilisateur peut appeler le dernier numéro d'appel de groupe en appuyant sur le bouton programmé.











### REMARQUE



Par défaut, la durée de pression requise sur une touche numérique pour activer une fonction d'accès direct est d'une seconde. Cette durée peut être modifiée par votre opérateur.

### REMARQUE

Pour obtenir des informations détaillées sur les fonctions attribuées aux touches numériques, veuillez consulter votre opérateur.

## Liste de caractères disponibles :

Touche	Mode alphanumérique
	. , ? ! 0 1 @ ' " - ( ) / : _ ; + & % x * = < > € £ \$ ¥ ¢ [ ] { } \ ~ ^ ` ~ ` i \$ #
	A B C 2 a b c 2
	D E F 3 d e f 3
	G H I 4 g h i 4
	J K L 5 j k l 5
	M N O 6 m n o 6
	P Q R S 7 p q r s 7
	T U V 8 t u v 8
	W X Y Z 9 w x y z 9
	Espace * / %



Touche	Mode alphanumérique
	0 + -
	# = < >

## Témoin lumineux d'état

Le témoin lumineux signale les différents états de votre MTM800.

Témoin	État
Vert continu	En cours d'utilisation
Vert clignotant	En service
Rouge continu	Hors réseau
Rouge continu	Connexion à un réseau/Activation DMO
Orange continu	Suppression d'émission (TXI) activée/ Canal occupé en DMO
Orange continu, puis orange clignotant	Appel entrant
Aucun témoin	Éteint

## Pour accéder aux options de menu

1. Dans n'importe quel mode, appuyez sur .
2. Faites défiler la liste jusqu'à l'option souhaitée, appuyez sur  pour sélectionner.
3. Vous pouvez également taper le numéro de l'option requise, par exemple **2 2 4** pour afficher **4 Util. mém.**

## Pour quitter les options de menu

Appuyez sur .

### REMARQUE

*Votre MTM800 peut automatiquement quitter le menu lorsque vous n'appuyez sur aucune touche pendant quelques secondes.*

# Liste des options de menu

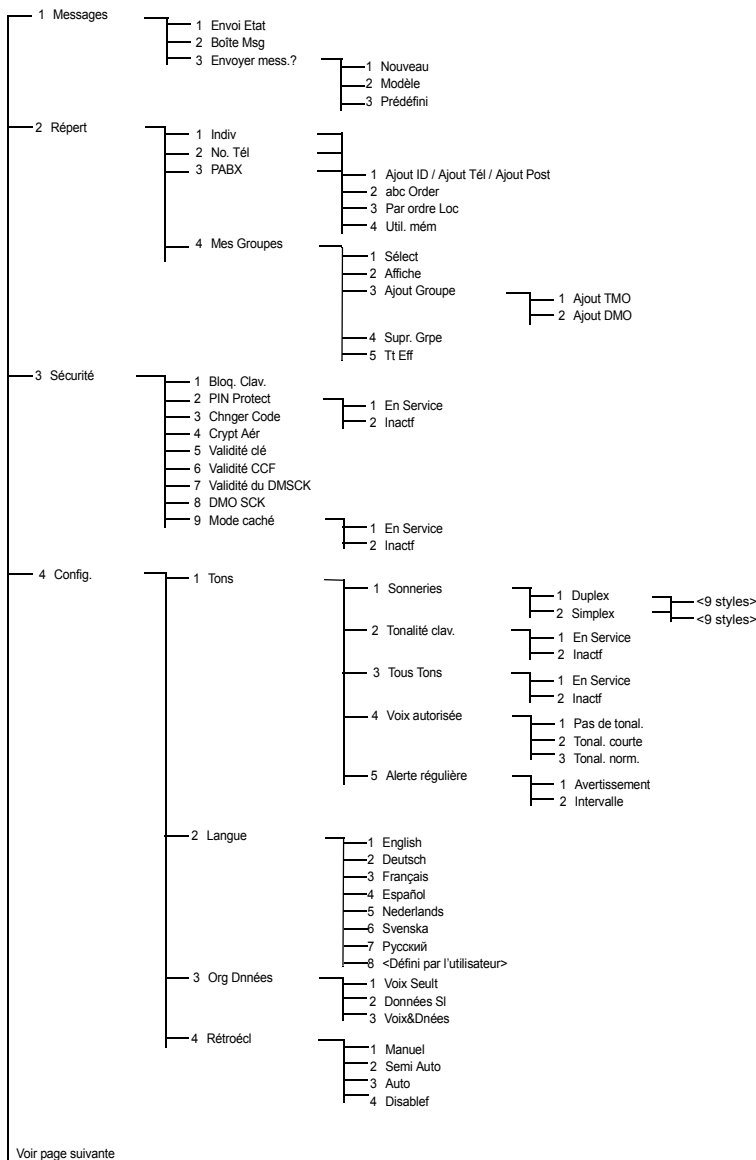

Voir page suivante

# Liste des options de menu (suite)

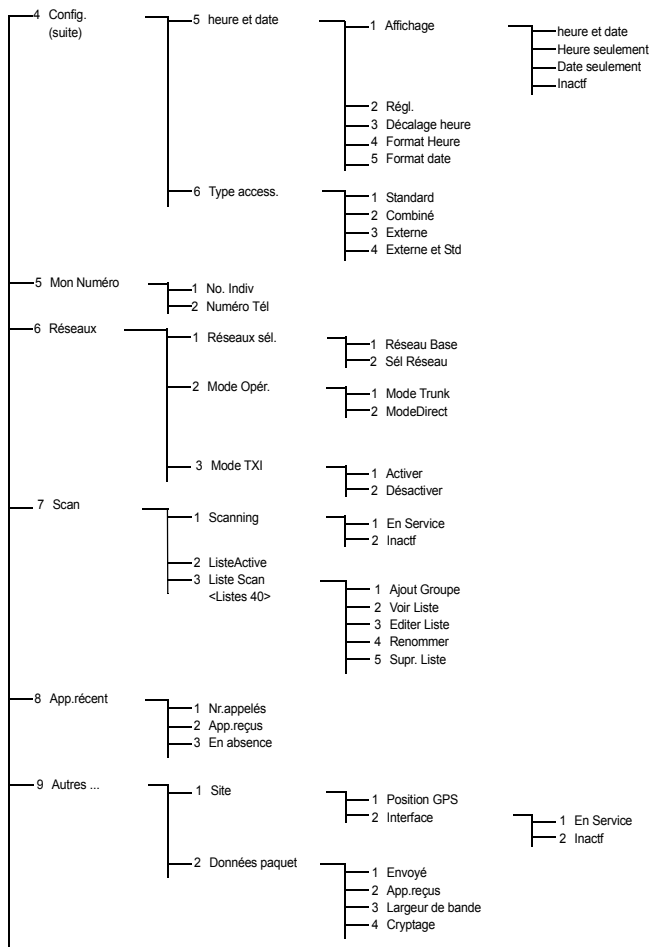

## REMARQUE







*Certains numéros de menus peuvent être différents de ceux indiqués, puisque certaines options de menu peuvent être activées ou désactivées par votre opérateur.*







# Afficheur



## Icônes de l'afficheur

Lorsque vous allumez votre MTM800, des icônes sont affichées en haut de l'afficheur pour vous signaler les conditions de fonctionnement suivantes :

Icône de l'afficheur	Descriptif
<b>Mode Système (TMO)</b>	
	<b>Niveau de signal (TMO)</b> Vous permet de vérifier le niveau de signal avant d'établir un appel. Plus le signal est fort plus les barres affichées sont nombreuses.
	<b>Scan prioritaire</b> Cette icône signale que le balayage prioritaire est activé sur votre MTM800.
	<b>Données connectées</b> Cette icône signale que votre MTM800 est correctement connecté à un périphérique externe et prêt à effectuer un transfert de données.
	<b>Émission/Réception de données</b> Cette icône est affichée lorsque le MTM800 est en train d'émettre ou de recevoir des données via un périphérique externe (ordinateur de bureau ou portable).
<b>Mode Direct (DMO)</b>	
	<b>Niveau de signal (DMO)</b> Signale un appel de groupe entrant, en mode Direct.
	<b>Mode Direct</b> Affiché lorsque le MTM800 est en mode Direct.

Icône de l'afficheur	Descriptif
	<p><b>Passerelle DMO</b> Signale que vous avez sélectionné une passerelle. Cette icône présente trois états :</p> <p><b>Continu</b> — lorsque que le MTM800 est synchronisé avec la passerelle.</p> <p><b>Clignotant</b> — lorsque que le MTM800 n'est pas synchronisé avec la passerelle ou lors de l'établissement de la connexion.</p> <p><b>Sans icône</b> — lors d'un appel poste à poste et un appel relais.</p>
	<p><b>Relais DMO</b> Affiché lorsque l'option Relais en mode DMO est sélectionnée. Cette icône présente trois états :</p> <p><b>Continu</b> — lorsque le poste a détecté le relais (le poste reçoit un signal de présence).</p> <p><b>Clignotant</b> — lorsque le poste n'a pas détecté de relais ou lors de l'établissement de la connexion.</p> <p><b>Sans icône</b> — lors d'un appel poste à poste ou par passerelle.</p>
<b>Icônes générales</b>	
	<p><b>Message non lu</b> Votre Boîte de messages contient un message non lu.</p>
	<p><b>Arrivée d'un nouveau message</b> À cause d'une activité en cours, votre Boîte de messages n'a pas pu s'ouvrir automatiquement. L'icône reste affichée pour vous rappeler que votre Boîte de messages contient de nouveaux messages.</p>
	<p><b>Urgence</b> Cette icône est affichée lorsque le MTM800 est en mode Urgence.</p>

## Pour afficher les numéros longs ou les messages

Trois points après un numéro indiquent que le reste du numéro est affiché à la page suivante. Appuyez sur  pour lire la page suivante, puis sur  pour revenir à la page précédente.

# Mise en route

---

## Pour allumer ou éteindre le MTM800 (bouton Marche-Arrêt)

Pour **allumer** le poste, appuyez de manière prolongée sur le bouton Marche-Arrêt. Votre MTM800 exécute une procédure d'auto-test puis le programme d'inscription au système. Une fois correctement inscrit sur le réseau, le MTM800 est en service.

Pour **éteindre**, appuyez de manière prolongée sur la touche Marche-Arrêt. Vous entendez un bip et le message **Hors tension** apparaît.

## Pour allumer ou éteindre le MTM800 (détection de contact)

Si le MTM800 est configuré pour utiliser la détection de contact, il s'allume automatiquement lorsque le conducteur tourne la clé de contact du véhicule.

## Pour allumer ou éteindre le MTM800 (bouton d'urgence externe)

Lorsqu'un bouton d'urgence externe est connecté et que le MTM800 est éteint, appuyez dessus pour allumer le poste. Le MTM800 s'allume en mode Urgence.

## Pour allumer le poste avec le mode Suppression d'émission activée

Le mode TXI reste activé jusqu'à la prochaine mise sous tension.

Un message vous demande si vous souhaitez ou non laisser le TXI activé activé.



**AVERTISSEMENT**

*Vous devez vérifier que vous êtes sorti de la zone de service restreint avant de désactiver le mode Suppression d'émission.*

Sélectionnez **1 TXVExt** pour désactiver le mode TXI. Si le MTM800 était en mode Système (TMO), il s'inscrira sur le réseau. S'il était en mode Direct, il restera en mode Direct.

Sélectionnez **2 Continuer TXI** en mode Système et le MTM800 s'éteint ; sélectionnez **2 Continuer TXI** en mode Direct et il restera en mode Direct même si le mode TXI est sélectionné.

## Pour désinstaller la radio



**ATTENTION**

### OPTION 1 :

Avant de débrancher l'alimentation 13,2 V de la radio :

1. Éteignez la radio.
2. Attendez pendant 4 secondes au moins après avoir relâché le commutateur utilisé pour éteindre la radio.

Débranchez la prise d'alimentation de 13,2 V.

### OPTION 2 :

Mettez hors tension la radio SANS l'éteindre.

## Pour déverrouiller votre MTM800

Votre MTM800 peut être bloqué à la mise sous tension.



Pour déverrouiller le MTM800 après la mise sous tension, entrez le code de déverrouillage à l'invite affichée. Le MTM800 s'allume en mode par défaut.

# Pour sélectionner le mode TMO ou le mode DMO

---

## Pour activer le TMO ou DMO

Vous pouvez choisir l'une des méthodes suivantes pour passer en TMO ou DMO :

- Appuyez de manière prolongée sur  (TMO) si le MTM800 est en mode Direct.
- Appuyez de manière prolongée sur  (DMO) si le MTM800 est en mode TMO.



## Appels (mode Système)





### Appels de groupe en TMO

Un appel de groupe est une communication établie entre vous et les membres d'un groupe. Un groupe est un ensemble prédéterminé d'abonnés autorisés à recevoir et/ou à établir un appel de groupe.

Les appels de groupe sont organisés en **listes**. Chaque liste peut contenir plusieurs groupes.

### Pour établir un appel de groupe en TMO

1. Appuyez sur .
2. S'il s'agit du groupe et de la liste requis, appuyez de manière prolongée sur le bouton **PTT** Attendez la tonalité d'autorisation de parole et parlez dans le microphone.  
Pour écouter, relâchez le bouton **PTT**.
3. Si vous souhaitez appeler un autre groupe que celui qui est affiché, appuyez sur  ou  pour faire défiler les groupes.

4. Pour sélectionner une liste différente de la liste affichée, appuyez sur  pour sélectionner l'option Liste, et appuyez sur les touches  ou  pour faire défiler. Appuyez sur  pour valider votre sélection (ou sur le bouton **PTT** pour établir un appel depuis la nouvelle liste).

Lorsque vous établissez un appel de groupe, tous les membres du groupe sélectionné dont le poste est allumé recevront votre appel.

#### REMARQUE

*Le message Pas de Group est affiché lorsque vous êtes en dehors de la zone de couverture normale du groupe sélectionné. Vous devez alors sélectionner un autre groupe accessible dans votre zone de couverture.*

## Pour recevoir un appel de groupe en TMO

Si aucun appel n'est en cours, votre MTM800 passe automatiquement en mode Groupe et reçoit la communication. Pour prendre l'appel, appuyez de manière prolongée sur le bouton **PTT**. Votre MTM800 affiche le nom du Groupe et le numéro individuel de l'appelant, ou sa désignation si elle a été enregistrée dans votre répertoire.

#### REMARQUE

*Pour choisir le signal des appels entrants, accédez à l'option de menu Tons.*

#### REMARQUE

*Lorsque vous recevez un appel de groupe, vous entendez une tonalité de « Nouvel appel de groupe ».*

## Pour recevoir un appel général en mode TMO

Un appel général est un appel de groupe à haute priorité établi par l'opérateur (ou le dispatcheur) du système à tous les utilisateurs. Les MTM800 sont configurés pour gérer un appel général, mais les utilisateurs ne peuvent pas y répondre.

Un appel général interrompt tout appel de groupe en cours avec un niveau de priorité égal ou inférieur au sien.

## Appels (mode Direct)

### Appels de groupe en DMO

En DMO, le MTM800 peut communiquer sans utiliser l'infrastructure de votre opérateur.

Le mode Direct permet de communiquer avec d'autres postes qui fonctionnent également en mode Direct, sur la même fréquence et dans le même groupe que votre MTM800.

#### REMARQUE

*En mode DMO, seuls les types d'appels suivants sont possibles : appels de groupe, appels de groupe d'urgence, appels individuels semi-duplex.*

Vous pouvez recevoir un appel d'un groupe sélectionné et d'un groupe ouvert (un groupe ouvert est un super-groupe contenant tous les groupes du mode Direct).

Lorsque vous établissez un appel, les membres du groupe sélectionné dont le poste est allumé recevront votre appel.

En mode DMO, le MTM800 peut communiquer avec le système (et vice-versa) si l'option Passerelle a été activée sur le MTM800.

### Pour établir un appel de groupe en DMO

1. Activez le **Mode Direct** en sélectionnant l'option Mode Direct via le menu.
2. S'il s'agit du groupe et de la liste requis, appuyez de manière prolongée sur le bouton **PTT**. Attendez la tonalité d'autorisation de parole et parlez dans le microphone.

Pour écouter, relâchez le bouton **PTT**.

### Pour recevoir un appel de groupe en DMO

Vous pouvez recevoir un appel de groupe en DMO, uniquement si le mode DMO est activé sur votre MTM800.

Votre MTM800 affiche le numéro individuel de l'appelant ou sa désignation, et le nom du groupe.

### Pour quitter le mode DMO

Pour quitter le mode Direct, sélectionnez le mode de fonctionnement habituel de votre MTM800.

# Appels (individuels et téléphoniques)

---



## Appel individuel

Un Appel individuel, aussi nommé appel « point à point » ou « appel privé », est un appel entre deux personnes. Aucun autre poste ne peut écouter cette conversation.

Il peut s'agir :

- d'un appel duplex (si le système le permet) en mode TMO ;
- d'un appel standard semi-duplex en mode TMO ou DMO.

## Pour établir un appel individuel

1. Pour activer le mode Individuel, appuyez sur .
2. Entrez le numéro que vous voulez appeler.
3. Appuyez et relâchez le bouton **PTT**. Une sonnerie retentit. Attendez que l'appelé réponde à votre appel.
4. Appuyez de manière prolongée sur le bouton **PTT**. Attendez la tonalité Voix autorisée (selon la configuration effectuée) avant de parler, puis relâchez le bouton **PTT** pour écouter.
5. Pour terminer l'appel, appuyez sur . Si l'appelé termine l'appel, le message « **Appel Terminé** » est affiché.

### REMARQUE

*Lorsque le mode Suppression d'émission est activé, la réception d'un appel individuel est signalée, mais vous ne pouvez pas répondre.*





## Pour recevoir un appel individuel

Si l'opérateur a configuré le MTM800 sur Changement de mode automatique :

1. Le MTM800 passe automatiquement en mode Individuel. L'afficheur indique l'identité de l'appelant.
2. Pour prendre l'appel entrant, appuyez sur le bouton **PTT**.
3. Pour terminer l'appel, appuyez sur . L'afficheur revient automatiquement au mode qui était utilisé avant l'appel entrant.

Si l'opérateur a configuré le MTM800 sur Changement de mode manuel :

1. Lorsque le MTM800 n'est **PAS** en mode Individuel, la flèche Individuel clignote. L'afficheur revient au mode utilisé avant l'appel entrant.
2. Pour répondre à l'appel, appuyez sur , puis sur le bouton **PTT**.
3. Pour terminer l'appel, appuyez sur .

Si l'appelé termine l'appel, le message « **Appel Terminé** » est affiché.

### REMARQUE

*Pour choisir le signal des appels entrants, accédez à l'option de menu Tonalités.*

## Appels téléphoniques et PABX

Le **mode Téléphone** vous permet d'appeler des numéros de téléphone fixes ou mobiles. Dans cette publication, nous désignons ces types de numéro par le terme « numéro de téléphone ».

Le **mode Autocommutateur privé (PABX)** vous permet d'appeler des numéros téléphoniques internes (dans un bureau, par exemple). Ce mode doit être préalablement activé par votre opérateur.

Les caractéristiques de numérotation de ces deux modes sont identiques.

### REMARQUE

*Lorsque la Suppression d'émission est activée, les appels téléphoniques ou PABX entrants sont signalés, mais vous ne pouvez pas y répondre.*

## Pour établir un appel téléphonique ou PABX

1. Appuyez sur  et sélectionnez **1 No. Tél** ou **2 PABX**.
2. La procédure est identique à celle de l'émission et de la réception d'un appel téléphonique individuel.

## Commande VOX

La commande VOX (transmission vocale) permet à l'utilisateur de transmettre son message en mains libres. La radio détecte automatiquement le signal audio en cas d'appel individuel en duplex et le microphone de poing est utilisé pour l'appel.

### REMARQUE

*Cette option est disponible uniquement si l'opérateur l'a configurée. Si elle est désactivée, la transmission peut démarrer par une simple pression sur le bouton PTT.*

# Mode Urgence

---

Vous pouvez établir et recevoir des appels de **groupe d'urgence** en **mode Système** (TMO) ou en mode **Direct** (DMO). Si votre poste est configuré pour fonctionner avec une passerelle, vous pouvez établir des appels d'urgence en utilisant la passerelle.

Vous pouvez établir et recevoir un appel de groupe d'urgence à partir d'un groupe sélectionné (mode TMO et DMO).

Votre opérateur configurera les paramètres du message d'urgence et du microphone ouvert.

Le système attribuera la priorité d'urgence correspondant à chaque appel d'urgence.

## Pour entrer ou sortir du mode Urgence (TMO et DMO)

Pour activer le mode Urgence à partir de n'importe quel mode, appuyez de manière **prolongée sur le** bouton Urgence .

### REMARQUE

*Pour choisir le signal d'appel, accédez à l'option de menu Tons.*

### REMARQUE

*La durée de la pression sur la touche Urgence est de 2 secondes par défaut. Votre opérateur peut programmer une durée différente.*

Pour quitter le mode Urgence, appuyez de manière prolongée sur . Le poste revient alors en mode Groupe normal.

## Mode d'urgence invisible

Si le mode d'urgence invisible est activé par votre opérateur, toutes les indications visibles et sonores en mode d'urgence sont désactivées.

### REMARQUE

*La seule exception sont les appels individuels d'urgence.*

## Pour envoyer un message d'urgence

En mode Urgence, votre MTM800 envoie automatiquement un message d'urgence. Ce message est envoyé :

- automatiquement, dès que le mode Urgence est activé ;
- si vous appuyez de nouveau sur  lorsque que le MTM800 est en mode Urgence.

Après l'envoi d'un message d'urgence, l'afficheur affiche l'un des rapports suivants :

- **Alarm Envoyé**
- **Echec Alarme**

Dans les deux cas, l'afficheur revient après quelques secondes à l'écran principal du mode Urgence.

En cas de non-confirmation de réception en DMO, les informations **Alarm Envoyé** ne confirment que l'envoi de l'alarme.

### REMARQUE

*Le message d'urgence est un message d'état spécial envoyé au dispatcher supervisant le groupe sélectionné. Ils contiennent des informations complémentaires concernant les appels d'urgence envoyés.*

### REMARQUE

*Certains systèmes ne permettent pas d'envoyer de messages d'urgence lorsque l'utilisateur est dans une zone de service local.*



### AVERTISSEMENT

*Lorsque vous appuyez sur le bouton Urgence, même si le mode Suppression d'émission est activé, le MTM800 émet immédiatement. Par conséquent, le MTM800 **NE DOIT PAS** être dans une zone sensible aux hautes fréquences radio lorsque vous activez le mode Urgence.*

## Fonction Micro ouvert

Si la fonction Microphone ouvert a été programmée sur votre MTM800 par votre opérateur, vous pouvez établir un appel de groupe d'urgence et parler au dispatcheur (et aux membres de votre groupe) sans appuyer de manière prolongée sur le bouton **PTT**.

Le microphone reste ouvert pendant le délai programmé par votre opérateur. Il reste également ouvert jusqu'à ce que :

- la période de validité de la fonction Micro ouvert expire ;
- vous appuyez sur le bouton **PTT** pendant la période de validité de la fonction Micro ouvert ;
- vous appuyez sur la touche **Fin**.

Après utilisation de la fonction Microphone ouvert, le message **Micro urgence Terminé** est affiché et le MTM800 revient au mode Urgence. La fonction Micro ouvert est désactivée et le bouton PTT reprend son fonctionnement normal.

Vous pouvez réactiver la fonction Microphone ouvert en appuyant de nouveau sur le bouton Urgence.

## Pour établir un appel de groupe d'urgence

- Microphone ouvert activé – pour établir un appel de groupe d'urgence, appuyez de manière prolongée sur la touche **Appel d'urgence**.
- Microphone ouvert désactivé – pour établir un appel de groupe d'urgence, appuyez de manière prolongée sur la touche **Appel d'urgence**. Lorsque s'affiche Appel de groupe d'urgence, appuyez de manière prolongée sur le bouton **PTT** et attendez la tonalité d'autorisation de parole (si cette fonction est configurée) et parlez. Pour écouter, relâchez le bouton PTT.

# Messages

---

## Pour envoyer un message d'état

Sélectionnez le groupe de votre choix, puis appuyez sur  - **1 Messages - 1 Envoi Etat - Ok**. Sélectionnez l'état et appuyez sur le bouton **PTT** pour envoyer le message d'état.

## Pour envoyer un nouveau message

Appuyez sur  - **1 Messages - 1 Nouveau - Ok**. Composez votre message. Appuyez sur **Optns** et sélectionnez **Envoi**. Sélectionnez votre destinataire ou entrez un numéro. Appuyez sur le bouton **PTT** pour envoyer le nouveau message.

## Pour envoyer un message défini par l'utilisateur

Appuyez sur  - **1 Messages - 2 Modèle - Ok**. Faites défiler la liste et choisissez votre modèle. Appuyez sur **Optns** et sélectionnez **Envoi**. Sélectionnez votre destinataire ou entrez un numéro. Appuyez sur le bouton **PTT** pour envoyer le message.

## Pour envoyer un message prédéfini

Appuyez sur  - **1 Messages - 2 Modèle - Ok**. Faites défiler la liste et choisissez votre modèle. Appuyez sur **Modif.** pour modifier le message. Entrez les informations requises. Appuyez sur le bouton **PTT** pour envoyer le message.

## Pour gérer les nouveaux messages textes reçus

L'icône  clignote sur votre afficheur.

Pour ouvrir la boîte de réception, appuyez sur  - **1 Messages** - **2 Boîte Msg** - **Ok**. Faites défiler les messages et sélectionnez la touche programmable **Lect**. Pour lire un message long, appuyez sur **Autres** pour passer à la page suivante et sur **Quitter** pour revenir à la page précédente.

## Pour gérer les anciens messages

Appuyez sur  - **1 Messages** - **2 Boîte Msg** - **Ok**. Faites défiler les messages et sélectionnez **Optns**. Vous pouvez lire, effacer un message, ou tous les messages, en sélectionnant l'option correspondante.







**MTM800**

**Motorcycle Terminal**

*Guide de référence rapide*

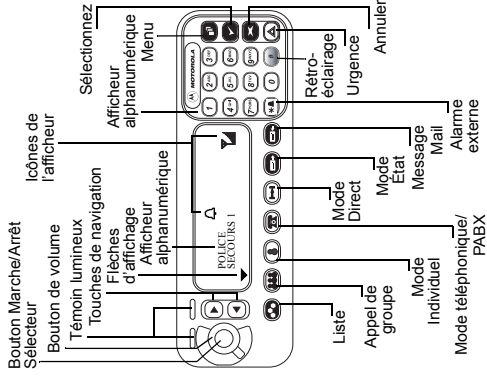

### Pour établir un appel téléphonique/PABX

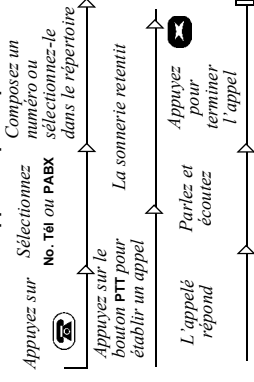

### Pour établir un appel individuel en mode TMO

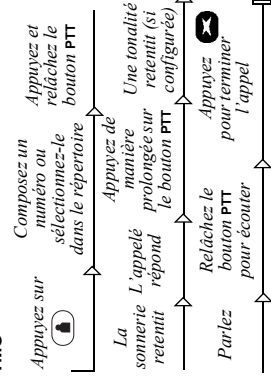

### Pour établir un appel individuel duplex en mode TMO

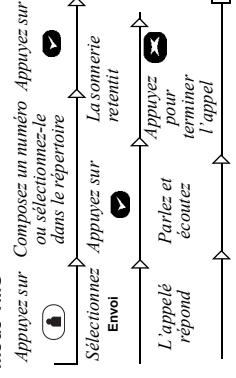

### Pour établir un appel individuel en mode DMO

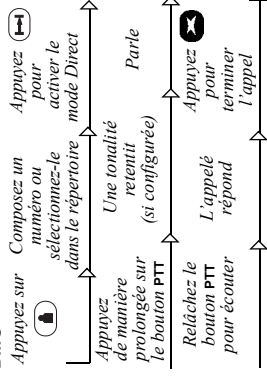

## Pour établir un appel de groupe en mode TMO ou DMO

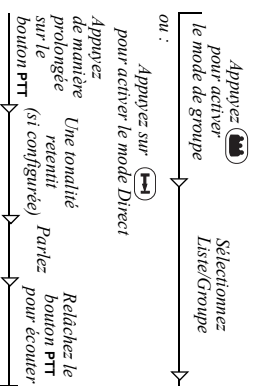

## Pour établir un appel de groupe d'urgence (en mode TMO)

Appuyez de manière prolongée sur . Un message d'urgence est automatiquement envoyé.

En mode d'urgence, appuyez de manière prolongée sur le bouton **PTT** pour parler. Si vous utilisez la fonction Microphone ouvert, attendez que le message **Mic Urg Activé** soit affiché et parlez sans appuyer sur le bouton **PTT**.

Pour quitter le mode Urgence, appuyez de manière prolongée sur .

## Pour répondre à un appel

Voire MTM800 sélectionne le mode de l'appel entrant et sonne. Pour répondre à l'appel, appuyez sur le bouton **PTT**.

## Pour envoyer un message d'état

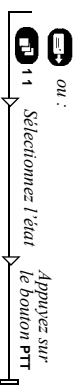

## Pour envoyer un nouveau message

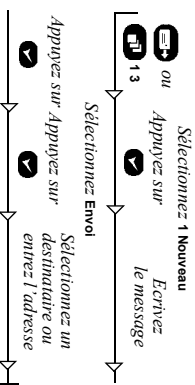

## Pour envoyer un message défini par l'utilisateur

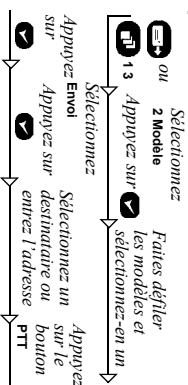

## Pour envoyer un message prédéfini

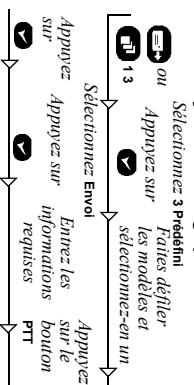

## Pour gérer les nouveaux messages textes reçus

Licône clignote sur l'afficheur et le MTM800 émet une tonalité. Consultez la section Messages du menu dans le guide d'utilisation.

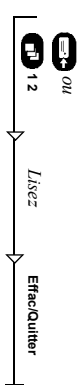

## Pour gérer les anciens messages

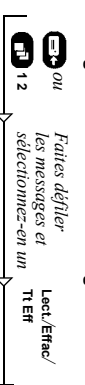

## Recomposition du dernier numéro

Appuyez sur le bouton **PTT** pour rappeler le dernier numéro appelé.

## Utilisation du menu

- Pour accéder au menu, appuyez sur .
- Pour faire défiler le menu, appuyez sur ou .
- Pour sélectionner une option de menu, appuyez sur .
- Pour quitter le menu, appuyez sur .

# Contenidos

---

<b>Información sobre seguridad</b> .....	<b>3</b>
Información acerca de la eliminación de residuos .....	3
Información de copyright .....	4
Convenciones de iconos .....	5
<b>Descripción general del MTM800</b> .....	<b>6</b>
Controles e indicadores .....	6
Tonos de las señales de audio .....	8
Alerta periódica .....	11
Descripción general de las teclas y botones .....	11
Teclas de modo .....	11
Tecla del menú .....	11
Tecla de emergencia .....	11
Teclas de función .....	11
Indicador LED de estado .....	13
Acceso a las opciones del menú .....	13
Para salir de las opciones del menú .....	13
Lista de las opciones del menú .....	14
Pantalla .....	16
Iconos de la pantalla .....	16
Visualización de números o mensajes largos .....	17
<b>Introducción</b> .....	<b>18</b>
Encendido y apagado del MTM800 (botón de encendido-apagado) .....	18
Encendido del MTM800 (detección de encendido) .....	18
Encendido del MTM800 (interruptor de emergencia externo) ..	18
Encendido con inhibición de la transmisión (TXI) activada ..	18
Desinstalación de la radio .....	19
Desbloqueo del MTM800 .....	19
<b>Selección de funcionamiento en TMO (funcionamiento Normal) o DMO (funcionamiento Directo)</b> .....	<b>20</b>
Acceso a TMO o DMO .....	20
Llamadas (funcionamiento en modo Normal) .....	20

Llamadas de grupo en TMO .....	20
Realización de llamadas de grupo en TMO .....	20
Recepción de llamadas de grupo en TMO .....	21
Recepción de llamadas de difusión en TMO .....	21
Llamadas (funcionamiento en modo Directo) .....	21
Llamadas de grupo en DMO .....	21
Realización de llamadas de grupo en DMO .....	22
Recepción de llamadas de grupo en DMO .....	22
Salida del modo de funcionamiento Directo (DMO) .....	22
<b>Llamadas (llamadas privadas y telefónicas) .....</b>	<b>23</b>
Llamada privada .....	23
Realización de llamadas privadas .....	23
Recepción de llamadas privadas .....	23
Llamadas telefónicas y PABX .....	24
Realización de llamadas telefónicas o PABX .....	25
Control VOX .....	25
<b>Modo Emergencia .....</b>	<b>26</b>
Entrada o salida del modo Emergencia (TMO y DMO) .....	26
Modo Emergencia invisible .....	26
Envío de alarmas de emergencia .....	27
Función de micrófono de emergencia .....	28
Realización de llamadas de grupo de emergencia .....	28
<b>Mensajes .....</b>	<b>29</b>
Envío de mensajes de estado .....	29
Envío de mensajes nuevos .....	29
Envío de mensajes definidos por el usuario .....	29
Envío de mensajes predefinidos .....	29
Gestión de nuevos mensajes de texto entrantes .....	29
Gestión de mensajes antiguos .....	29

© Motorola Inc., 2008

MOTOROLA y el logotipo de la M estilizada están registrados en la oficina de patentes y marcas de los EE. UU. El resto de nombres de servicios o productos son propiedad de sus respectivos titulares.

# Información sobre seguridad

 <b>PRECAUCIÓN</b>	<i>Antes de utilizar estos productos, lea las instrucciones de funcionamiento para un uso seguro incluidas en el folleto Seguridad del producto y Exposición a radiofrecuencia 6866537D37 que se adjunta a este.</i>
---	--

Los accesorios están limitados a un uso profesional exclusivamente para cumplir así con los requisitos de exposición a radiofrecuencia de la ICNIRP. Antes de utilizar estos productos, lea la información referente a un uso seguro de la energía de radiofrecuencia y las instrucciones de funcionamiento del folleto Seguridad del producto y Exposición a radiofrecuencia (publicación de Motorola número 6866537D37 para asegurarse de que se cumplen los límites de exposición a energía de radiofrecuencia.

Guarde la Guía del usuario y el folleto Seguridad del producto y Exposición a radiofrecuencia en un lugar seguro y accesible a otros usuarios en el caso de que los accesorios sean utilizados por otras personas.

## Información acerca de la eliminación de residuos



La directiva de **Gestión de Residuos de Aparatos Eléctricos y Electrónicos de la Unión Europea** requiere que los productos que se vendan en los países de la UE han de tener tachado el símbolo de la papelera que está en el producto y en algunos casos, en el embalaje. Tal y como está definido por la directiva de Gestión de Residuos de Aparatos Eléctricos y Electrónicos, este símbolo significa que los clientes y los usuarios finales residentes en la UE no pueden desechar equipos eléctricos ni accesorios como residuos familiares.

Los clientes o los usuarios finales de los países de la UE deben ponerse en contacto con el representante del proveedor o servicio local para obtener información sobre el sistema de recolección de desechos de su país.

## Información de copyright

Los productos Motorola descritos en este manual pueden incluir programas informáticos almacenados en memorias de semiconductor o en otro tipo de medios protegidos por copyright. Las leyes de los Estados Unidos y de otros países preservan ciertos derechos exclusivos de Motorola con respecto a los programas informáticos, incluidos pero sin limitarse el derecho exclusivo de copia o reproducción de un programa informático de la forma que fuere.

Por consiguiente, ningún programa informático de Motorola protegido por copyright que se albergue en los productos descritos en este manual podrá ser copiado, reproducido, modificado, sometido a procesos de ingeniería inversa ni distribuido de forma alguna sin el consentimiento expreso por escrito de Motorola. Asimismo no ha de considerarse que la adquisición de estos productos incluya implícita ni explícitamente ni por impedimento legal ni de la forma que fuese licencia alguna ya protegida por copyright patentes y solicitudes de patentes de Motorola exceptuando los casos de licencias normales de uso no excluyente que surjan por la entrada en vigor de la ley al vender el producto. Este documento está protegido por copyright. Los duplicados para el uso en productos Motorola están permitido hasta cierto punto. Los duplicados para otros propósitos, modificaciones, añadidos u otros procesamientos del documento no están permitidos. Solo este documento guardado electrónicamente se considera el original. Los duplicados se consideran meras copias. Las empresas que forman parte del grupo Motorola, Inc. no responderán de la corrección de ese tipo de copias.

## Convenciones de iconos

Este documento está diseñado para proporcionar al lector instrucciones visuales. Los siguientes iconos gráficos se usan a lo largo de la documentación proporcionada. A continuación se describen dichos iconos y sus significados.



**ADVERTENCIA**

*La palabra “Advertencia” y el icono de seguridad asociado indican información que, en caso de ser ignorada, puede dar como resultado la muerte, heridas graves o un daño grave del producto.*



**PRECAUCIÓN**

*La palabra “Precaución” y el icono de seguridad asociado indican información que, en caso de ser ignorada, puede dar como resultado heridas leves o moderadas, o bien o un daño serio del producto.*

**PRECAUCIÓN**

*La palabra “Precaución” puede usarse sin el icono de seguridad para indicar daños graves o heridas que no estén relacionados con el producto.*

**NOTA**

*Las notas tales como excepciones o condiciones previas, contienen información más importante que el resto del texto, indican información adicional recuerdan al lector cómo realizar una acción si por ejemplo no es parte del procedimiento actual o informan al lector de la ubicación de los elementos en la pantalla. No hay niveles de advertencia asociados a las notas.*

# Descripción general del MTM800

## Controles e indicadores

Los números que aparecen a continuación se refieren a la ilustración de la cara interna de la portada.

Número	Descripción
1	<b>Tecla de encendido-apagado</b> Se utiliza para encender o apagar el MTM800 (hay que mantener la tecla pulsada).
2	<b>Indicador LED</b>
3	<b>Teclas de navegación</b> Pulse estas teclas a la izquierda o a la derecha para moverse por la lista mientras se desplaza por el menú o para editar texto alfanumérico.
4	<b>Flechas de pantalla</b> Indican el modo actual.
5	<b>Pantalla alfanumérica</b> Proporciona dos líneas de 14 caracteres con retroiluminación.
7	<b>Teclado alfanumérico</b> Utilice el teclado numérico para introducir caracteres alfanuméricos al marcar, introducir números en la agenda o escribir mensajes de texto.
8	<b>Tecla del menú</b> Se utiliza para acceder al menú principal y desplazarse por las opciones del menú.
9	<b>Tecla Seleccionar</b>
10	<b>Tecla Cancelar</b>
11	<b>Tecla de emergencia</b> Se emplea para enviar alarmas de emergencia (manteniendo pulsada la tecla).
12	<b>Tecla de retroiluminación</b> Atenúa e intensifica la retroiluminación del terminal.
13	<b>Tecla de alarma externa</b> Se utiliza para activar y desactivar la función de alarma externa (bocina y luces).









Número	Descripción
14	<b>Tecla Mensajes</b> Selecciona el modo de funcionamiento de la aplicación Mensajes.
15	<b>Tecla de modo de estado</b> Selecciona el modo de funcionamiento de envío de estado.
16	<b>Tecla de modo Directo</b> Entra o sale del funcionamiento en modo Directo.
17	<b>Tecla de modo Teléfono</b> Selecciona los modos de funcionamiento Teléfono/PABX.
18	<b>Tecla de modo Privado</b> Selecciona el modo de funcionamiento Llamada privada.
19	<b>Tecla Llamada de grupo</b> Selecciona el modo de funcionamiento Llamada de grupo.
20	<b>Tecla Rango</b> Selecciona el rango del grupo de conversación o el gateway en DMO.
21	<b>Botón de volumen</b> Ajusta el nivel del volumen.
	<b>Botón PTT (pulsar para hablar)</b> Mantenga pulsado este botón para hablar y suéltelo para escuchar.





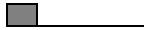
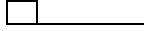
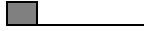



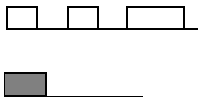

**NOTA**







*Antes de utilizar el terminal MTM800 por primera vez, retire el protector plástico de la pantalla.*

## Tonos de las señales de audio

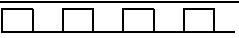
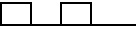
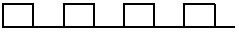
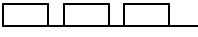
□ = Tono alto ■ = Tono bajo

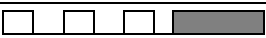
Descripción	Tipo	Repetición
<b>Modo Inactivo</b>		
<ul style="list-style-type: none"> <li>• Regreso a la pantalla de inicio</li> <li>• Regreso al volumen rotatorio al finalizar el temporizador del desplazamiento giratorio</li> <li>• Recuperación de la cobertura</li> <li>• Regreso al servicio completo</li> </ul>		Una vez
Listo para enviar		Una vez
Pulsación de tecla incorrecta		Una vez
<ul style="list-style-type: none"> <li>• Pulsación de tecla correcta</li> <li>• Fallo de autocomprobación del MTM800 en el encendido</li> <li>• Entrada en servicio</li> </ul>		Una vez
<b>Durante una llamada</b>		
Aviso de borrado de llamada		Una vez
Tono de espera de llamada mientras hay una llamada privada o telefónica en espera.		Cada 6 segundos hasta que termine la llamada.
Datos conectados o datos desconectados		Una vez
Se emite un tono de autorización para hablar al pulsar el botón PTT.		Una vez (tono normal)
		Una vez (tono breve)

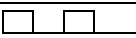
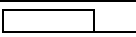
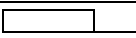
Descripción	Tipo	Repetición
Suena un tono de autorización sin gateway al presionar el botón PTT. El tono indica que el gateway ya no está disponible.		Dos veces  Una vez
<ul style="list-style-type: none"> <li>• Sin autorización para hablar</li> <li>• Sistema ocupado</li> <li>• Agotado el tiempo programado del temporizador</li> <li>• El MTM800 al que se llama no está disponible o comunica</li> </ul>		Hasta que deje de pulsar el botón PTT.
Llamada desconectada o fallida debido a la red		Una vez
Número marcado incorrecto		Sin tono
Acceso al modo Directo (DMO)		Una vez
Salida del modo Directo (DMO)		Una vez
Entrada/salida al funcionamiento normal en emplazamiento local		Una vez
Rellamada (envío)		Cada tres segundos hasta que el usuario al que se llama conteste o se rechace la llamada.
Teléfono ocupado		Cada 0,5 segundos
Mensaje de estado enviado al operador o fallido.		Dos veces
<b>Llamadas entrantes</b>		
Mensaje de estado recibido por el operador.		Cuatro veces

Descripción	Tipo	Repetición
El MTM800 recibió una llamada de grupo sin gateway (solo configuración).		Una vez
Recepción de llamadas de grupo con prioridad alta		Una vez
Alarma de emergencia enviada o recibida		Dos veces
Fallo de alarma de emergencia		Cuatro veces
Llamada de emergencia recibida		Una vez
Llamada, llamada privada de dúplex completo (recepción)	En función de la configuración del submenú estilo de timbre.	Hasta que se conteste o rechace la llamada.
Llamada privada recibida	En función de la configuración del submenú estilo de timbre.	Hasta que se conteste o rechace la llamada.
Llamada privada en destino		Hasta que se conteste la llamada.
Llamada prioritaria privada (PPC) de semidúplex		Cada 4 segundos hasta que se conteste o rechace la llamada.
Llamada PPC privada de dúplex completo		Cada 4 segundos hasta que se conteste o rechace la llamada.
Servicio limitado		Una vez, al acceder al servicio limitado.
Nuevo mensaje recibido		Una vez
Nueva llamada de grupo		Una vez
<b>General</b>		
Configuración del volumen (auricular, teclado, altavoz)		Continuo
Configuración del volumen (timbre)		Durante la configuración del volumen.
Inhibición de la transmisión (TXI)		Una vez

## Alerta periódica





Esta función la puede activar o desactivar el usuario.

Pulse  - **4 Configurar** - **1 Tonos** - **5 Timbre periódico** también para establecer el tiempo entre las indicaciones.

## Descripción general de las teclas y botones

### Teclas de modo

Al operar en modo Normal (TMO), el MTM800 dispone de cuatro modos de llamada:

- Modo grupo: para enviar y recibir llamadas de grupo.  
Pulse .
- Modo Privado: para enviar y recibir llamadas privadas.  
Pulse .
- Modo Teléfono: para enviar y recibir llamadas telefónicas.  
Pulse  **1**.
- Modo PABX: para realizar y recibir llamadas con extensión local (oficina). Pulse  **2**.

Cuando no hay actividad en el MTM800 durante unos segundos, este vuelve al modo predeterminado Grupo.

### Tecla del menú

Pulse  para acceder al menú. Los menús del terminal MTM800 permiten controlar sus ajustes.

### Tecla de emergencia

Mantenga pulsada la tecla  desde cualquier modo para introducir el modo Emergencia.

#### NOTA

*El tiempo que se debe mantener pulsada la tecla de emergencia está predeterminado a 2 segundos. No obstante, su proveedor de servicios puede configurar ese tiempo.*

### Teclas de función

#### Teclas numéricas

El MTM800 admite la función de marcación rápida que le permite seleccionar o activar las funciones de utilización frecuente manteniendo pulsada una tecla numérica.

## Llamada privada por marcación rápida

El MTM800 admite la llamada privada por marcación rápida si el proveedor de servicios ha configurado esta función. El usuario puede marcar el número emisor de la última llamada pulsando el botón asignado.











### NOTA



*El tiempo que se deben mantener pulsadas las teclas numéricas para que se active una función de marcación rápida está definido de forma predeterminada a 1 segundo. No obstante, su proveedor de servicios puede configurar ese tiempo.*

### NOTA

*Para obtener más información sobre la función asignada a cada tecla numérica, póngase en contacto con el proveedor de servicios.*

## Lista de caracteres disponibles:

Tecla	Modo Alfanumérico
	.,?!01@'"/:_;+&%x*=<>€£\$¥¤[] { } \ ~ ^ ` ~ i \$ #
	A B C 2 a b c 2
	D E F 3 d e f 3
	G H I 4 g h i 4
	J K L 5 j k l 5
	M N O 6 m n o 6
	P Q R S 7 p q r s 7
	T U V 8 t u v 8
	W X Y Z 9 w x y z 9
	Espacio * / %



Tecla	Modo Alfanumérico
	0 + -
	# = < >

## Indicador LED de estado

El indicador LED muestra los estados del MTM800.

Indicador	Estado
Verde fijo	En uso
Verde parpadeante	Operativo
Rojo fijo	No operativo
Rojo parpadeante	Conexión a la red/acceso a DMO
Naranja fijo	Inhibición de la transmisión (TXI) operativa/ canal ocupado en DMO
Primero naranja fijo, después parpadeante	Llamada entrante
Ninguna indicación	Apagado

## Acceso a las opciones del menú

- Desde cualquier modo, pulse .
- Desplácese a la opción deseada, pulse  para seleccionar el elemento.
- Otra posibilidad es introducir los números de la opción deseada, normalmente **2 2 4** para llegar a **4 Uso memoria**.

## Para salir de las opciones del menú

Pulse .

### NOTA

*El MTM800 saldrá del menú si no se pulsa ninguna tecla durante un periodo determinado de tiempo.*

# Lista de las opciones del menú

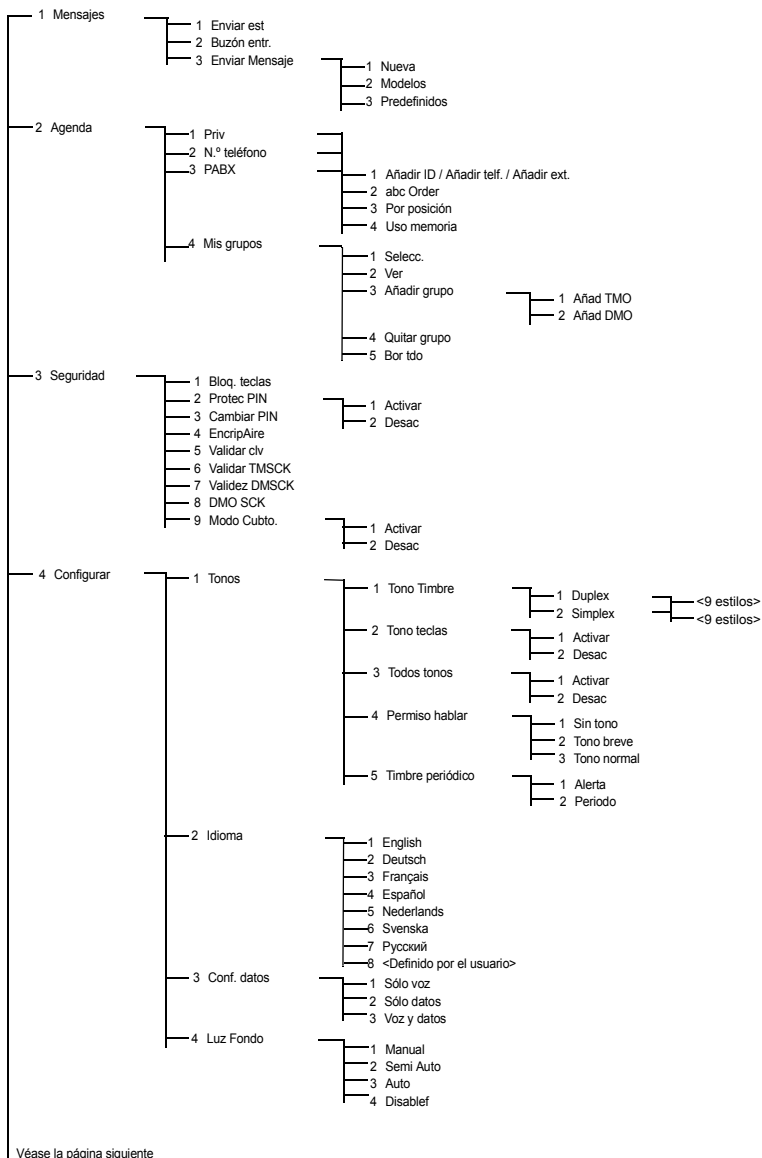

Véase la página siguiente



## Lista de las opciones del menú (continuación)

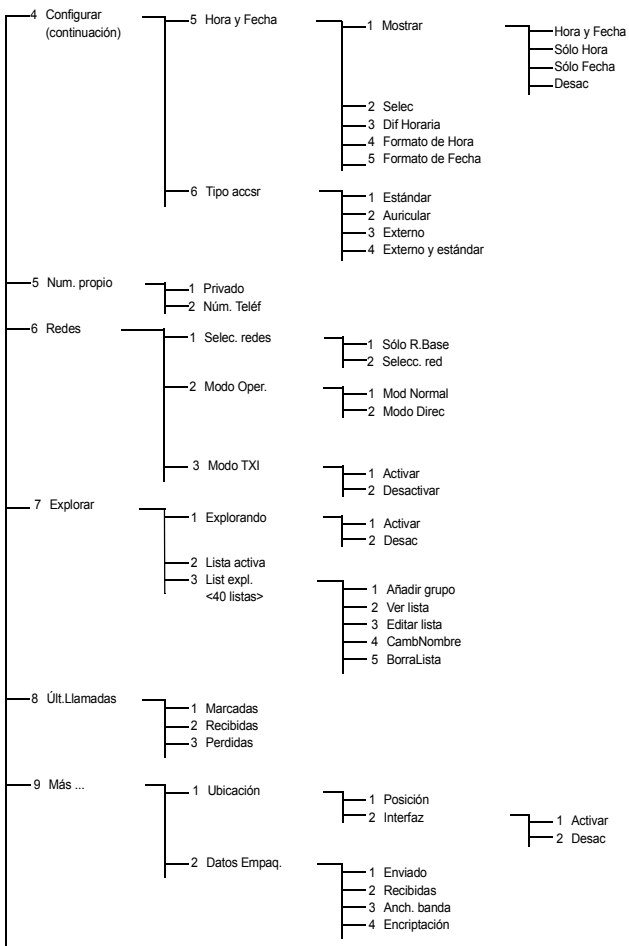







**NOTA**





*Algunos números del menú pueden ser diferentes a los que aparecen en la lista de las opciones del menú ya que el proveedor de servicios puede habilitar o deshabilitar algunas opciones.*

## Pantalla



### Iconos de la pantalla

Al encender el MTM800, aparecen iconos en la parte superior de la pantalla para indicar las siguientes situaciones:

Icono de la pantalla	Descripción
<b>Funcionamiento en modo Normal</b>	
	<b>Cobertura (TMO)</b> Le permite comprobar el nivel de cobertura. Un mayor número de barras indica una señal de cobertura más intensa.
	<b>Exploración prioritaria</b> Indica que el MTM800 tiene activada la función de exploración prioritaria.
	<b>Conexión con dispositivo de datos</b> Aparece en pantalla cuando el MTM800 se ha conectado correctamente a un dispositivo externo y está listo para la transferencia de datos.
	<b>Transmisión/recepción de datos</b> Aparece cuando el MTM800 está transfiriendo o recibiendo datos de un dispositivo externo (equipo portátil o PC de escritorio).
<b>Funcionamiento en modo Directo</b>	
	<b>Cobertura (DMO)</b> Indica que hay una llamada de grupo entrante en modo Directo.
	<b>Modo Directo</b> Aparece en pantalla cuando el MTM800 está en modo Directo.

Icono de la pantalla	Descripción
	<p><b>Gateway en DMO</b> Indica que se ha seleccionado un gateway. El icono tiene tres estados: <b>Fijo:</b> el terminal MTM800 está sincronizado con el gateway. <b>Parpadeante:</b> el terminal MTM800 no está sincronizado con el gateway o hay una conexión en curso. <b>No hay icono:</b> durante las llamadas de terminal a terminal y de repetidor.</p>
	<p><b>Repetidor en DMO</b> Se muestra cuando está seleccionada la opción de repetidor en DMO. Este icono tiene tres estados: <b>Fijo:</b> el terminal detecta el repetidor (p. ej., recibe una señal de presencia). <b>Intermitente:</b> el terminal no detecta el repetidor o está conectado. <b>No hay icono:</b> durante las llamadas de terminal a terminal y de gateway.</p>
<b>Iconos generales</b>	
	<p><b>Mensaje no leído</b> Indica que hay mensajes no leídos en el buzón de entrada.</p>
	<p><b>Nuevo mensaje</b> El buzón de entrada no ha podido abrirse por haber estado en actividad continua. El icono permanecerá en pantalla para recordarle que existen mensajes nuevos en el buzón de entrada.</p>
	<p><b>Emergencia</b> Aparece en pantalla cuando el MTM800 está en modo Emergencia.</p>

## Visualización de números o mensajes largos

Tres puntos después de un número o un mensaje indican que continúa en la página siguiente. Pulse  para leer la siguiente página de “texto” y  para volver a la página anterior.

# Introducción

---

## Encendido y apagado del MTM800 (botón de encendido-apagado)

Para **encender** el terminal, mantenga pulsado el botón de encendido-apagado. El MTM800 realiza una rutina de autocomprobación y registro. Si el registro se realiza correctamente, el MTM800 se pone en funcionamiento.

Para **apagarlo**, mantenga pulsado el botón de encendido-apagado. Oirá un pitido y se mostrará el mensaje **Apagando**.

## Encendido del MTM800 (detección de encendido)

Si el terminal MTM800 se ha configurado con detección de encendido, se encenderá automáticamente cuando se encienda el motor del vehículo.

## Encendido del MTM800 (interruptor de emergencia externo)

Si se ha conectado un interruptor de emergencia externo y se apaga el MTM800, pulse el interruptor de emergencia para encenderlo. El terminal MTM800 se encenderá en modo Emergencia.

## Encendido con inhibición de la transmisión (TXI) activada

El modo TXI permanece activo mientras el teléfono está encendido. Podrá elegir si desea abandonar el modo TXI activado o no.



### ADVERTENCIA

*Asegúrese de haber abandonado el área restringida antes de desactivar la inhibición de la transmisión.*

Seleccione **1 TXI ex** para desactivar el modo TXI. Si el MTM800 estaba en modo Normal (TMO), se registrará en la red. Si el MTM800 se encontraba en modo Directo, permanecerá así.

Seleccione **2 Seguir TXI** en modo Normal y el MTM800 se apagará; seleccione **2 Seguir TXI** en modo Directo y seguirá en él con TXI seleccionado.

## Desinstalación de la radio



### PRECAUCIÓN

#### **OPCIÓN 1:**

Antes de desconectar el alimentador principal de 13,2 V de la radio:

1. Apague la radio.
2. Espere un mínimo de 4 segundos antes de que se apague.

Desconecte el alimentador de 13,2 V de la radio.

#### **OPCIÓN 2:**

Apague el alimentador SIN apagar la radio.

## Desbloqueo del MTM800

Puede que el MTM800 esté bloqueado después del encendido.



Para desbloquear el MTM800 después de encenderlo, introduzca el código cuando se le solicite. El MTM800 accederá al modo de inicio predeterminado.

# Selección de funcionamiento en TMO (funcionamiento Normal) o DMO (funcionamiento Directo)

---

## Acceso a TMO o DMO

Acceda al modo TMO o DMO siguiendo alguna de las opciones siguientes:

- Mantenga pulsado  (TMO) si el MTM800 está en DMO.
- Mantenga pulsado  (DMO) si el MTM800 está en TMO.







## Llamadas (funcionamiento en modo Normal)

### Llamadas de grupo en TMO

Una llamada de grupo es una comunicación entre usted y varios miembros de un grupo de conversación. Un grupo de conversación es un conjunto predefinido de suscriptores habilitados para participar o crear llamadas de grupo.

Los grupos de conversación están divididos en **rangos**. Cada rango puede contener varios grupos de conversación.

### Realización de llamadas de grupo en TMO

1. Pulse .
2. Si ha localizado el grupo de conversación y rango deseados, mantenga pulsado el botón **PTT**. Espere a oír el tono de autorización y hable hacia el micrófono.  
Suelte el botón **PTT** para escuchar.
3. Si desea llamar a un grupo de conversación diferente del que aparece, pulse  o  para desplazarse por los grupos de conversación.
4. Para seleccionar un rango diferente del que aparece, pulse , seleccione la opción Rango, y use  o  para desplazarse.  
Pulse  para confirmar su selección (o **PTT** para realizar la llamada en el nuevo rango).

Cuando comience una llamada, todos los miembros del grupo de conversación seleccionado que tengan sus unidades activadas recibirán la transmisión.

**NOTA**

*Si se encuentra fuera del área de cobertura del grupo de conversación seleccionado, se muestra el mensaje "Ningún grupo". Entonces, deberá seleccionar un nuevo grupo de conversación válido para su ubicación de trabajo.*

## Recepción de llamadas de grupo en TMO

A menos que esté ocupado con otra llamada activa, el MTM800 pasará de forma automática a modo Grupo y recibirá la transmisión. Para responder a la llamada, mantenga pulsado el botón **PTT**.

El MTM800 muestra el nombre del grupo y el número privado desde el que se realiza la llamada o su alias, si éste estaba previamente almacenado en su agenda.

**NOTA**

*Si desea recibir alertas de llamadas entrantes, consulte la configuración de las opciones del menú Tonos.*

**NOTA**

*Al recibir una llamada de grupo, oír un tono de nueva llamada de grupo.*

## Recepción de llamadas de difusión en TMO

La llamada de difusión (llamada también "de emplazamiento completo") es una llamada de grupo de alta prioridad realizada desde el operador de consola (u operador del sistema) a todos los usuarios. Los MTM800 están configurados para controlar las llamadas de difusión, pero los usuarios no pueden contestar.

La llamada de difusión descarta las llamadas de grupo en curso que tengan la misma prioridad de llamada o inferior.

## Llamadas (funcionamiento en modo Directo)

### Llamadas de grupo en DMO

En DMO, puede usar el terminal MTM800 sin la infraestructura del proveedor de servicios.

El modo de funcionamiento Directo permite la comunicación con otros terminales que funcionen en el mismo modo y que estén en la misma frecuencia y grupo de conversación que su terminal.

**NOTA**

*En DMO, solo es posible realizar los siguientes tipos de llamada: llamadas de grupo, llamadas de grupo de emergencia y llamadas privadas de semidúplex.*

Puede recibir o iniciar una llamada de un grupo de conversación seleccionado y de un grupo abierto. (Un grupo abierto es un grupo que engloba a todos los grupos DMO).

Cuando comienza una llamada, los miembros del grupo de conversación seleccionado que tengan sus unidades activadas recibirán la transmisión.

En DMO, el MTM800 podrá comunicarse con el sistema normal (y viceversa) si está activada la opción del modo Gateway en el MTM800.

## Realización de llamadas de grupo en DMO

1. Acceda al **modo Directo** pulsando la opción de modo Directo en el menú.
2. Si este es el grupo de conversación y rango deseado, mantenga pulsado el botón **PTT**. Espere a oír el tono de autorización y hable hacia el micrófono.  
Suelte el botón **PTT** para escuchar.

## Recepción de llamadas de grupo en DMO

El MTM800 únicamente podrá recibir llamadas de grupo en DMO si está en modo DMO.

El MTM800 mostrará el número privado o alias de la persona que realiza la llamada, así como el nombre de grupo de conversación.

## Salida del modo de funcionamiento Directo (DMO)

Para salir del modo de funcionamiento Directo (DMO), seleccione la opción de modo de funcionamiento que debería estar utilizando el terminal.



# Llamadas (llamadas privadas y telefónicas)

---



## Llamada privada

Una llamada privada, también conocida como “llamada punto a punto o individual”, es una llamada entre dos personas. Ningún otro terminal tiene acceso a la conversación.

Se puede tratar de:

- llamada de dúplex completo (si el sistema lo permite) en TMO;
- llamada de semidúplex estándar en TMO o DMO.

## Realización de llamadas privadas

1. Para acceder al modo Privado, pulse .
2. Introduzca el número de la persona a la que desea llamar.
3. Pulse el botón **PTT**. Sonará un tono de llamada. Espere a que el receptor responda a su llamada.
4. Mantenga pulsado el botón **PTT**. Espere hasta obtener un tono de autorización (si está configurado) antes de hablar y, a continuación, suelte el **PTT** para escuchar.
5. Para finalizar la llamada, pulse . Si es el destinatario quien termina la llamada, aparecerá el mensaje **Llamada finalizada**.

### NOTA



*Mientras esté activada la inhibición de transmisión, se notifican las llamadas privadas entrantes, pero no es posible contestarlas.*

## Recepción de llamadas privadas

Si el proveedor de servicios ha configurado el MTM800 para el cambio de modo automático:

1. El MTM800 entrará automáticamente en el modo Privado. En la pantalla aparecerá la identidad del remitente.
2. Para contestar la llamada entrante, pulse el botón **PTT**.
3. Para finalizar la llamada, pulse . La pantalla regresa automáticamente al modo en el que se encontraba antes de recibir la llamada entrante.

Si el proveedor de servicios ha configurado el MTM800 para que cambie al modo Manual:

1. Si el terminal MTM800 **NO** está en modo Privado, la flecha de la pantalla Privado comienza a parpadear. La pantalla vuelve al modo en el que estaba antes de que llegara la llamada entrante.
2. Para responder a la llamada, pulse  y, a continuación, el botón **PTT**.
3. Para finalizar la llamada, pulse .

Si es el destinatario quien termina la llamada, aparecerá el mensaje **Llamada finalizada**.

**NOTA** *Para la alerta de llamada, consulte la configuración seleccionada en la opción del menú de tonos.*

## Llamadas telefónicas y PABX

El **modo Teléfono** le permite realizar llamadas a abonados de una red telefónica fija o a teléfonos móviles. En este documento se utilizará “número de teléfono” para hacer referencia a estos números.

El **modo llamada central secundaria privada automática (PABX)** permite llamar a números con extensión local (oficina). Este modo deberá activarlo el proveedor de servicios.

Ambos modos disponen de las mismas funciones de marcación.

**NOTA** *Cuando el modo de inhibición de la transmisión está activado, se indica la entrada de una llamada en modo Teléfono o PABX, pero esta no se puede contestar.*

## Realización de llamadas telefónicas o PABX

1. Pulse  y seleccione **1 N.º teléfono** o **2 PABX**.
2. Continúe del mismo modo que para la realización y recepción de llamadas telefónicas privadas

## Control VOX

VOX (transmisión operativa de voz) permite al usuario transmitir voz en modo manos libres. La radio detecta audio automáticamente cuando la llamada privada de dúplex y la llamada telefónica usan el primer micrófono.

**NOTA** *Esta opción solo está disponible si el proveedor de servicios la ha configurado. En caso contrario, la transmisión se puede iniciar pulsando el botón PTT.*

# Modo Emergencia

---

Puede realizar y recibir llamadas **de grupo de emergencia** en **modo Normal** (TMO) o en **modo Directo** (DMO). Si su terminal está configurado para funcionar a través de un gateway, las llamadas de emergencia se establecen a través del gateway.

Puede recibir o iniciar una llamada de grupo de emergencia de/ a un grupo de conversación seleccionado (TMO y DMO).

Su proveedor de servicios será el encargado de configurar las funciones de la alarma y el micrófono de emergencia.

A las llamadas de emergencia se les asignará prioridad de emergencia en el sistema.

## Entrada o salida del modo Emergencia (TMO y DMO)

Para entrar en el modo Emergencia desde cualquier modo,

***mantenga pulsada*** la tecla de emergencia .

**NOTA** *Para la alerta de llamada, véase la configuración seleccionada de la opción del menú Tonos.*

**NOTA** *El tiempo que se debe mantener pulsada la tecla de emergencia está predeterminado a 2 segundos. Su proveedor de servicios puede configurar ese tiempo.*

Para salir del modo Emergencia, mantenga pulsado . Volverá al modo Grupo normal.

## Modo Emergencia invisible

Si el proveedor de servicios ha habilitado el modo Emergencia invisible, se deshabilitarán todas las indicaciones audibles y visibles para acciones del modo Emergencia.

**NOTA** *La única excepción es la llamada privada de emergencia.*

## Envío de alarmas de emergencia

El MTM800 enviará de forma automática una alarma de emergencia cuando se encuentre en modo Emergencia. Lo cual se hará:

- automáticamente: al entrar en el modo Emergencia.
- si pulsa  otra vez mientras MTM800 está en modo de Emergencia.

Tras enviar la alarma, la pantalla mostrará uno de los siguientes informes de entrega:

- **Alarma enviada**
- **Fallo alarma**

En ambos casos, la pantalla espera unos segundos y regresa a la pantalla principal del modo Emergencia.

Debido a la ausencia de confirmación de entrega en DMO, la información de **Alarma enviada** confirma sólo el envío de la alarma.

### NOTA

*La alarma de emergencia es un mensaje de estado especial que se envía al operador que controla el grupo de conversación seleccionado. De esta forma puede controlar sistemas para resaltar llamadas de emergencia.*

### NOTA

*Algunos sistemas no admiten la función de alarma de emergencia cuando el usuario se encuentra en un "servicio de área local".*



### ADVERTENCIA

*Al pulsar la tecla de emergencia, incluso si se ha activado la inhibición de transmisión, el MTM800 comenzará a emitir de forma inmediata. El MTM800 **NO** debe encontrarse dentro de la zona sensible a la radiofrecuencia al entrar en el modo Emergencia.*

## Función de micrófono de emergencia

Si su proveedor de servicios programó la función de micrófono de emergencia en su MTM800, puede realizar una llamada de grupo de emergencia y hablar con el operador (y miembros de su grupo de conversación) sin tener que mantener pulsado el botón **PTT**.

El micrófono permanecerá abierto un periodo de tiempo determinado (programado por el proveedor de servicios). Así se quedará hasta que:

- termine el periodo de tiempo especificado
- presione el botón **PTT** durante dicho periodo
- usted pulse la tecla **Fin**

Cuando finalice el micrófono de emergencia, se mostrará el mensaje **Mic emerg. final.** y el MTM800 volverá al modo Emergencia. La función del micrófono de emergencia se desactiva y la operación PTT vuelve a su estado normal.

Puede volver a activar el micrófono de emergencia pulsando de nuevo la tecla de emergencia.

## Realización de llamadas de grupo de emergencia

- Micrófono de emergencia habilitado: para iniciar una llamada de grupo de emergencia, mantenga pulsada la **tecla de emergencia**.
- Micrófono de emergencia deshabilitado: para iniciar una llamada de grupo de emergencia, mantenga pulsada la **tecla de emergencia**. Cuando la pantalla haya cambiado a Llamada de grupo de emergencia mantenga pulsado el botón **PTT**, espere al tono de permiso para hablar (si está configurado) y hable. Suelte el botón PTT para poder escuchar.

# Mensajes

---

## Envío de mensajes de estado

Seleccione el grupo deseado, pulse  - **1 Mensajes** - **1 Enviar est** - **Ok**. Seleccione el estado y pulse el botón **PTT** para enviar el mensaje de estado.

## Envío de mensajes nuevos

Pulse  - **1 Mensajes** - **1 Nueva** - **Ok**. Escriba el mensaje. Pulse **Opcns** y seleccione **Envía**. Seleccione el destinatario del mensaje o especifique el número. Pulse el botón **PTT** para enviar el nuevo mensaje.

## Envío de mensajes definidos por el usuario

Pulse  - **1 Mensajes** - **2 Modelos** - **Ok**. Desplácese y seleccione el la plantilla que desee. Pulse **Opcns** y seleccione **Envía**. Seleccione el destinatario del mensaje o especifique el número. Pulse el botón **PTT** para enviar el mensaje.

## Envío de mensajes predefinidos

Pulse  - **1 Mensajes** - **2 Modelos** - **Ok**. Desplácese y seleccione la plantilla que desee. Pulse **Editar** para editar el mensaje. Introduzca la información necesaria. Pulse el botón **PTT** para enviar el mensaje.

## Gestión de nuevos mensajes de texto entrantes

El icono  parpadeará en la pantalla.

Para acceder al buzón de entrada, pulse  - **1 Mensajes** - **2 Buzón entr.** - **Ok**. Desplácese a los mensajes y seleccione la tecla de función **Leer**. Para leer un mensaje largo, pulse **Más** para leer la página siguiente y **Salir** para volver a la anterior.

## Gestión de mensajes antiguos

Pulse  - **1 Mensajes** - **2 Buzón entr.** - **Ok**. Desplácese hasta los mensajes y seleccione **Opcns**. Puede leer y borrar un mensaje, o bien borrarlos todos seleccionando la opción que corresponda.







**MOTOROLA**

## MTM800 Tranceptor móvil

*Guía de referencia rápida*

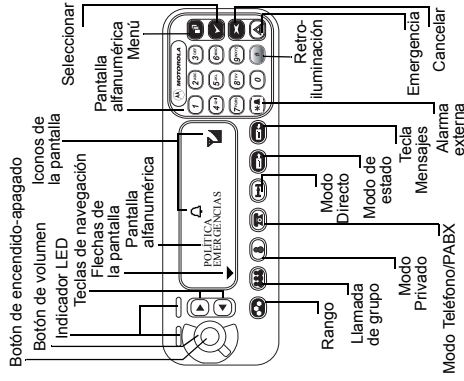

### Realización de llamadas en modo Teléfono/PABX

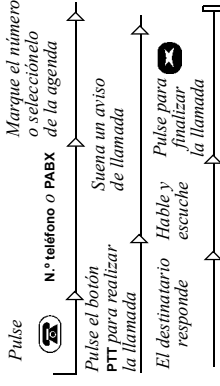

### Realización de llamadas privadas en TMO

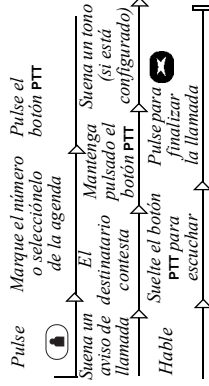

### Realización de llamadas privadas de dúplex completo en TMO

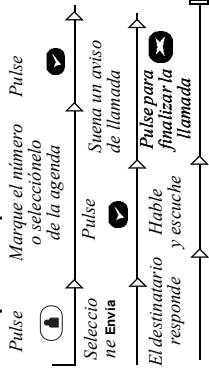

### Realización de llamadas privadas en DMO

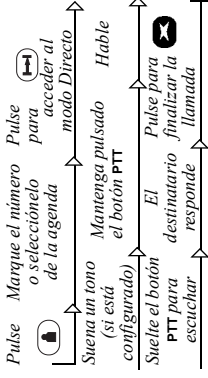

## Realización de llamadas de grupo en TMO/DMO

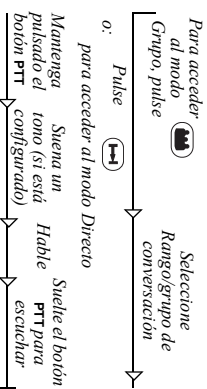

## Realización de llamadas de grupo de emergencia (en modo TMO)

Mantenga pulsada la tecla . Se envía una alarma de emergencia automáticamente.

Con el terminal en modo Emergencia, pulse el botón **PTT** para hablar. Si está utilizando la función de micrófono de emergencia, espere a que aparezca el mensaje **Mic emerg. act y hable** sin pulsar el botón **PTT**.

Para salir del modo Emergencia, mantenga pulsada la tecla .

## Respuesta a llamadas

El MTM800 cambia al modo de la llamada entrante y empieza a sonar. Para contestar una llamada, pulse el botón **PTT**.

## Envío de un estado Mensaje

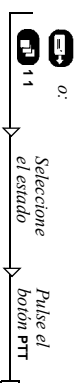

## Envío de mensajes nuevos

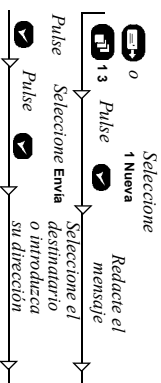

## Envío de mensajes definidos por el usuario

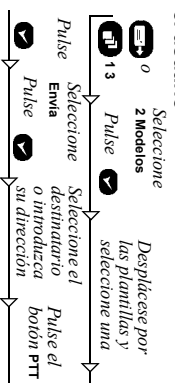

## Envío de mensajes predefinidos

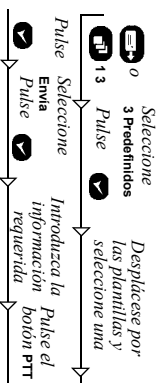

## Gestión de nuevos mensajes de texto entrantes

El icono  aparece en pantalla y el MTM800 emite un tono. Para obtener información más detallada al respecto, consulte la sección Mensajes del menú de la Guía del usuario.

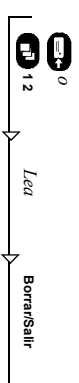



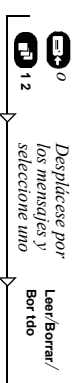

## Gestión de mensajes antiguos



## Remarcación del último número

Pulse el botón **PTT** para llamar al último número marcado.

## Uso del menú

- Acceder al menú: pulse .
- Desplazarse por el menú: pulse  o .
- Seleccionar una opción del menú: pulse .
- Salir del menú: pulse .

# Inhoud

---

<b>Veiligheidsvoorschriften</b> .....	<b>3</b>
Informatie voor verwijdering .....	3
Informatie over het auteursrecht .....	4
Gebruik van pictogrammen .....	5
<b>Overzicht van de MTM800</b> .....	<b>6</b>
Bedieningselementen en lampjes .....	6
Geluidssignalen .....	8
Periodiek alarm .....	11
Overzicht van toetsen en knoppen .....	11
Modustoetsen .....	11
Menu-toets .....	12
Noodknop .....	12
Functietoetsen .....	12
Statuslampjes .....	14
De menuopties openen .....	14
De menuopties afsluiten .....	14
Lijst van menuopties .....	15
Het display .....	17
Displaysymbolen .....	17
Lange nummers of berichten weergeven .....	19
<b>Aan de slag</b> .....	<b>20</b>
De MTM800 aan- en uitzetten (Aan/Uit-knop) .....	20
De MTM800 aanzetten (contactschakeling) .....	20
De MTM800 aanzetten (externe noodschakelaar) .....	20
Aanzetten met TXI geactiveerd .....	20
De radio verwijderen .....	21
De MTM800 ontgrendelen .....	21
<b>TMO of DMO selecteren</b> .....	<b>22</b>
TMO of DMO activeren .....	22
Oproepen (Trunked Mode Operation) .....	22

TMO-groepsoproepen .....	22
Een TMO-groepsoproep plaatsen .....	22
Een TMO-groepsoproep ontvangen .....	23
Een TMO- broadcastoproep ontvangen .....	23
Oproepen (Direct Mode Operation) .....	24
DMO-groepsoproepen .....	24
Een DMO-groepsoproep plaatsen .....	24
Een DMO-groepsoproep ontvangen .....	24
DMO afsluiten .....	24
<b>Oproepen (privé- en telefoongesprekken) .....</b>	<b>25</b>
Privéoproep .....	25
Een privéoproep plaatsen .....	25
Een privéoproep ontvangen .....	26
Telefoon- en PABX-oproepen .....	27
Een telefoon- of PABX-oproep plaatsen .....	27
VOX .....	27
<b>Alarmfunctie .....</b>	<b>28</b>
De alarmfunctie activeren/deactiveren (TMO en DMO) .....	28
Onzichtbare alarmfunctie .....	28
Een noodoproep uitzenden .....	29
De functie Alarmmicrofoon .....	30
Een noodgroepsoproep plaatsen .....	30
<b>Berichten .....</b>	<b>31</b>
Een statusbericht zenden .....	31
Een nieuw bericht zenden .....	31
Een door de gebruiker gedefinieerd bericht zenden .....	31
Een vooraf gedefinieerd bericht zenden .....	31
Nieuwe inkomende tekstberichten verwerken .....	32
Oude berichten verwerken .....	32
<b>Naslaggids .....</b>	<b>33</b>

© Motorola Inc., 2008

MOTOROLA en het gestyleerde M-logo zijn geregistreerd bij het U.S. Patent and Trademark Office. Alle andere namen van producten of diensten zijn eigendom van de respectievelijke eigenaar.

# Veiligheidsvoorschriften

---

 <b>ATTENTIE</b>	<i>Lees voor het gebruik van deze producten de bedieningsinstructies voor veilig gebruik in de handleiding Productveiligheid en blootstelling aan radiogolven, nummer 6866537D37.</i>
---	---

Teneinde te voldoen aan de vereisten van ICNIRP ten aanzien van blootstelling aan radiogolven, mogen de accessoires alleen beroepsmatig worden gebruikt. Om zeker te stellen dat wordt voldaan aan de limieten voor blootstelling aan radiogolven, dient u de informatie met betrekking tot radiogolven en de bedieningsinstructies te lezen (uitgegeven door Motorola, onderdeelnummer 6866537D37) alvorens deze producten in gebruik te nemen.

Bewaar deze gebruikershandleiding en het boekje Productveiligheid en blootstelling aan radiogolven op een veilige plaats en stel deze beschikbaar aan andere gebruikers en indien de accessoires aan derden worden gegeven, ook aan deze personen.

## Informatie voor verwijdering



In overeenstemming met de richtlijn van de Europese Unie voor **afgedankte elektrische en elektronische apparatuur (AEEA)** moeten producten (of de verpakking in sommige gevallen) die worden verkocht in EU-landen worden voorzien van het label met de doorgekruiste afvalcontainer. Dit label met de doorgekruiste afvalcontainer betekent volgens de AEEA-richtlijn dat klanten en eindgebruikers in EU-landen elektrische en elektronische apparatuur niet mogen verwijderen in het huishoudafval.

Klanten of eindgebruikers in EU-landen moeten contact opnemen met de plaatselijke leverancier van de apparatuur of met het servicecentrum voor informatie over het afvalinzamelingsstelsel in hun land.

## Informatie over het auteursrecht

De producten die in deze handleiding worden beschreven, kunnen zich uitstrekken tot auteursrechtelijk beschermde computerprogramma's, die in halfgeleidergeheugens of andere media zijn opgeslagen. De wetgeving in de Verenigde Staten van Amerika en andere landen behoudt bepaalde exclusieve rechten voor aan Motorola Europe en Motorola Inc. Deze rechten zijn van toepassing op computerprogramma's onder auteursrecht, inclusief maar niet beperkt tot het exclusieve recht om dergelijke computerprogramma's te kopiëren of te reproduceren.

In overeenstemming met deze wetten is het verboden om de producten die in dit handboek worden beschreven, op enige wijze te kopiëren of reproduceren, modificeren, enige reverse-engineering hierop uit te voeren, of te distribueren zonder de uitdrukkelijke schriftelijke toestemming van de houder van deze rechten. Tevens wordt door de aankoop van deze producten nooit direct of impliciet, door uitsluiting of anderszins, enige licentie of vergunning verleend op basis van auteursrechten, octrooien of octrooiaanvragen van de houders van de rechten, behalve in het geval van de normale niet-exclusieve vergunning tot gebruik die voortvloeit uit de uitvoering van de wet bij de verkoop van het product.

Dit document is auteursrechtelijk beschermd. Het dupliceren voor gebruik met Motorola-producten is redelijkerwijs toegestaan. Dupliceren voor andere doeleinden, wijzigingen, toevoegingen of andere bewerkingen van dit document zijn niet toegestaan. Alleen dit elektronisch opgeslagen document wordt aangemerkt als het origineel. Geduplicateerde exemplaren zijn slechts kopieën. De bedrijven die onderdeel uitmaken van Motorola, Inc. staan niet in voor de juistheid van dergelijke kopieën.

## Gebruik van pictogrammen

Het document is ontworpen om lezers visuele hulpmiddelen te bieden. De volgende grafische pictogrammen worden in de volledige documentatie gebruikt. Deze pictogrammen en de bijbehorende betekenissen worden hieronder beschreven.



**WAARSCHUWING**

*Het signaalwoord Waarschuwing met het bijbehorende veiligheidspictogram duidt op informatie die kan leiden tot de dood of ernstige verwondingen of ernstige productbeschadiging, als deze niet wordt opgevolgd.*



**ATTENTIE**

*Het signaalwoord Attentie met het bijbehorende veiligheidspictogram duidt op informatie die kan leiden tot lichte verwondingen of ernstige productbeschadiging, als deze niet wordt opgevolgd.*

**ATTENTIE**

*Het signaalwoord Attentie kan worden gebruikt zonder het beveiligingspictogram om mogelijke schade of verwondingen aan te geven die geen verband houden met het product.*

**OPMERKING**

*In een Opmerking staat informatie die belangrijker is dan de overige tekst, zoals uitzonderingen of voorwaarden. Ze verwijzen de lezer ook naar andere gedeeltes voor aanvullende informatie, of naar eerder vermelde procedures, wanneer deze bijvoorbeeld geen onderdeel is van de huidige bewerking. Ze kunnen de lezer ook vertellen waar iets zich op het scherm bevindt. Een Opmerking is geen waarschuwing.*

# Overzicht van de MTM800

---

## Bedieningselementen en lampjes

De onderstaande nummers verwijzen naar de afbeeldingen aan de binnenzijde van de voorpagina.

Nummer	Beschrijving
1	<b>Toets Aan-Uitknop</b> Wordt gebruikt om de MTM800 aan en uit te zetten (ingedrukt houden).
2	<b>LED (Indicator)</b>
3	<b>Navigatietoetsen</b> Druk op de pijl Links of Rechts om door lijsten te bladeren wanneer u in de menustructuur navigeert, of om alfanumerieke tekst te bewerken.
4	<b>Displaypijlen</b> Geven de huidige modus aan.
5	<b>Alfanumeriek display.</b> Een display met twee regels van 14 tekens, van achteren verlicht.
7	<b>Alfanumeriek toetsenblok</b> Gebruik dit toetsenblok om nummers te kiezen, gegevens in het adresboek in te voeren en tekstberichten op te stellen.
8	<b>Menu-toets</b> Wordt gebruikt om het hoofdmenu te openen en door de menuopties te bladeren.
9	<b>Selectietoets</b>
10	<b>Annuleertoets</b>
11	<b>Noodknop</b> Wordt gebruikt voor het verzenden van noodoproepen (ingedrukt houden).
12	<b>Verlichtingstoets</b> Hiermee kunt u de displayverlichting dimmen of versterken.



Nummer	Beschrijving
13	<b>Externe alarmtoets</b> Deze toets wordt gebruikt om het externe alarm te activeren en deactiveren (claxon en lichten).
14	<b>Toets voor tekstberichten</b> Hiermee selecteert u de tekstberichtenfunctie.
15	<b>Toets voor statusmodus</b> Selecteert de functie voor het verzenden van statusberichten.
16	<b>DMO-toets</b> Hiermee schakelt u over naar Direct Mode Operation (DMO), of verlaat u DMO.
17	<b>Telefoonmodustoets</b> Hiermee selecteert u de modus voor telefoon-/PABX-oproepen.
18	<b>Toets voor privémodus</b> Hiermee selecteert u de modus voor privéoproepen.
19	<b>Groepsoproep.</b> Hiermee selecteert u de modus voor groepsoproepen.
20	<b>Bereiktoets</b> Hiermee selecteer u het bereik van de gespreksgroep of de DMO-gateway.
21	<b>Volumeknop</b> Hiermee stelt u het volume in.
	<b>Zendtoets (PTT)</b> Houd deze knop ingedrukt als u wilt spreken; laat de knop los om te luisteren.

**OPMERKING**









*Verwijder de plastic lensbescherming van het display alvorens de MTM800 voor de eerste keer in gebruik te nemen.*

# Geluidssignalen

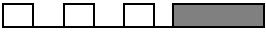
□ = hoge toon, ■ = lage toon;

Beschrijving	Soort	Klinkt
<b>Inactief</b>		
<ul style="list-style-type: none"> <li>• Terug naar standaarddisplay</li> <li>• Terug naar gebruik van draaiknop voor volume als de tijd voor lijstcontrole verloopt</li> <li>• Terug naar dekking</li> <li>• Terug naar volledige dienst</li> </ul>		Eenmaal
Gereed om te zenden		Eenmaal
Onjuiste toets ingedrukt		Eenmaal
<ul style="list-style-type: none"> <li>• Juiste toets ingedrukt</li> <li>• Opstartprocedure van MTM800 is mislukt</li> <li>• Terugkeer in dekkinggebied</li> </ul>		Eenmaal
<b>Tijdens oproep</b>		
Waarschuwing oproep beëindigen.		Eenmaal
Wachtoon als er een telefoon- of privéoproep in de wachtstand staat.		Elke 6 seconden, totdat een oproep is beëindigd.
Data verbonden of Data niet verbonden		Eenmaal
Spreektoon die u hoort wanneer u op de zendtoets (PTT) drukt.		Eenmaal (Normale toon)
		Eenmaal (Korte toon)
Wanneer er op de zendtoets (PTT) wordt gedrukt, klinkt de spreektoon die aangeeft dat er geen gateway is. Deze toon geeft aan dat de geselecteerde gateway niet langer beschikbaar is.		Tweemaal
		Eenmaal

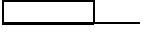
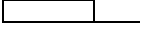
Beschrijving	Soort	Klinkt
<ul style="list-style-type: none"> <li>Spreken niet mogelijk</li> <li>Systeem bezet</li> <li>Tijdsduurbegrenzing bereikt</li> <li>Opgeroepen MTM800 niet beschikbaar of bezet.</li> </ul>		Tot u de zendtoets (PTT) loslaat.
Oproep verbroken of mislukt vanwege netwerk		Eenmaal
Verkeerd nummer		Geen toon
DMO (Direct Mode) openen		Eenmaal
DMO afsluiten		Eenmaal
Local Site Trunking: openen/afsluiten		Eenmaal
Telefoon belt terug (verzenden)		Elke drie seconden, totdat de oproep wordt aangenomen of geweigerd.
Telefoon bezet		Elke 0,5 seconden
Statusbericht naar centrale gestuurd of mislukt.		Tweemaal
<b>Inkomende oproepen</b>		
Ontvangst statusbericht bevestigd door de centrale.		Viermaal
De MTM800 heeft een groepsoproep zonder gateway ontvangen (alleen tijdens het initiëren).		Eenmaal
Groepsoproep met hoge prioriteit ontvangen		Eenmaal
Noodoproep verzonden of ontvangen		Tweemaal
Noodoproep mislukt		Viermaal
Noodoproep ontvangen		Eenmaal

Beschrijving	Soort	Klinkt
Telefoonoproep (ontvangst), Full-duplexprivéoproep	Volgens de instellingen van het submenu Belstijl.	Totdat de oproep wordt aangenomen of geweigerd.
Privéoproep ontvangen	Volgens de instellingen van het submenu Belstijl.	Totdat de oproep wordt aangenomen of geweigerd.
Uitgaand belsignaal privéoproep		Tot de oproep wordt aangenomen.
Half-duplex persoonlijke preëemptieve prioriteitsoproep (PPC)		Elke vier seconden, totdat de oproep wordt aangenomen of geweigerd.
Beltoon voor Full-duplexprivé-PPC.		Elke vier seconden, totdat de oproep wordt aangenomen of geweigerd.
Beperkte dienst		Eenmaal wanneer het beperkte dienstbereik wordt betreden.
Nieuwe e-mail ontvangen		Eenmaal
Nieuwe groepsoproep		Eenmaal
<b>Algemeen</b>		
Volume-instelling (oortelefoon, toetsenblok, luidspreker)		Onafgebroken
Volume-instelling (belsignaal)		Tijdens het instellen van het volume.
Transmit Inhibit (TXI)		Eenmaal

## Periodiek alarm





Deze functie kan worden in- of uitgeschakeld door de gebruiker.

Druk op  - **4 Setup - 1 Tonen - 5 Periodiek alarm**, ook om de periode tussen de indicaties in te stellen.

## Overzicht van toetsen en knoppen

### Modustoetsen

De MTM800 heeft vier belangrijke belmodi wanneer in Trunked Mode (TMO) wordt gewerkt:

- Groepsmodus: voor het verzenden en ontvangen van groepsoproepen: Druk op 
- Privémodus: voor het verzenden en ontvangen van privéoproepen: Druk op 
- Telefoonmodus: voor het verzenden en ontvangen van telefoonoproepen: Druk op  **1**
- PABX-modus: voor het verzenden en ontvangen van lokale oproepen (bijv. extensies op kantoor): Druk op  **2**

Groepsmodus is de standaardinstelling. De MTM800 schakelt over naar deze modus wanneer er een aantal seconden geen activiteit wordt waargenomen.

## Menu-toets

Druk op  om het menu te openen. Met de menu's van de MTM800 kunt u de instellingen van de MTM800 wijzigen.

## Noodknop

Houd  ingedrukt om vanuit een willekeurige modus over te schakelen naar de alarmfunctie.

### OPMERKING

*De standaardinstelling bepaalt dat u de noodknop 2 seconden ingedrukt moet houden. Dit kan echter door uw leverancier worden gewijzigd.*

## Functietoetsen

### Cijfertoetsen

De MTM800 ondersteunt de sneltoetsfunctie, waarmee u veelgebruikte functies kunt selecteren of activeren door een cijfertoets ingedrukt te houden.

### Privéoproep met sneltoets

Met de MTM800 kunt u met een sneltoets een privéoproep plaatsen (indien geprogrammeerd door uw leverancier). De gebruiker kan het nummer van de organisator van de laatste groepsoproep kiezen door op de toegewezen toets te drukken.













### OPMERKING

*De cijfertoets moet standaard 1 seconde worden ingedrukt om een sneltoetsfunctie te activeren. Dit kan echter door uw leverancier worden gewijzigd.*

### OPMERKING

*Uw leverancier kan u vertellen welke functie aan elke cijfertoets is toegewezen.*

Lijst met beschikbare tekens:



Toets	Alfanumerieke modus
	.,?!01@'"/:~^` _+&%x*=<>€£\$¥¤□[] { } \ ~ ^ `   _ \$ #
	A B C 2 a b c 2
	D E F 3 d e f 3
	G H I 4 g h i 4
	J K L 5 j k l 5
	M N O 6 m n o 6
	P Q R S 7 p q r s 7
	T U V 8 t u v 8
	W X Y Z 9 w x y z 9
	Spatie * / %
	0 + -
	# = < >

## Statuslampjes

De lampjes geven aan in welke toestand de MTM800 zich bevindt.

Lampje	Status
Groen: onafgebroken	In gebruik
Groen: knipperend	In dienst
Rood: onafgebroken	Buiten gebruik
Rood: knipperend	Er wordt verbinding gemaakt met een netwerk/DMO wordt geactiveerd
Oranje: onafgebroken	TXI in gebruik / Kanaal bezet in DMO
Oranje: eerst onafgebroken, vervolgens knipperend	Inkomende oproep
Geen indicatie	Uitgeschakeld

## De menuopties openen

1. Druk vanuit een willekeurige modus op .
2. Blader naar de gewenste optie en druk op  om deze te selecteren.
3. U kunt echter ook gewoon de nummers van de gewenste optie intoetsen, doorgaans **2 2 4**, om naar **4 Geheugen** te gaan.

## De menuopties afsluiten

Druk op .

### OPMERKING

*De MTM800 kan de menuopties ook afsluiten als er een bepaalde tijd geen toets is ingedrukt.*



# Lijst van menuopties

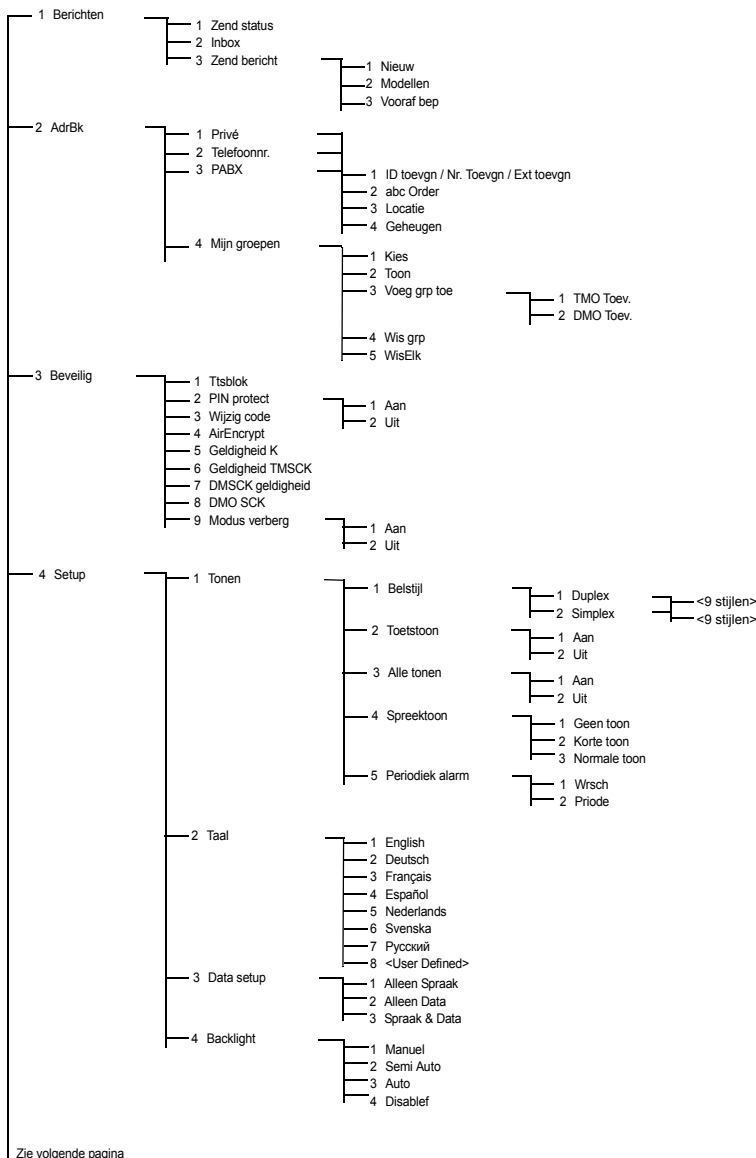

Zie volgende pagina

# Lijst van menuopties (vervolg)

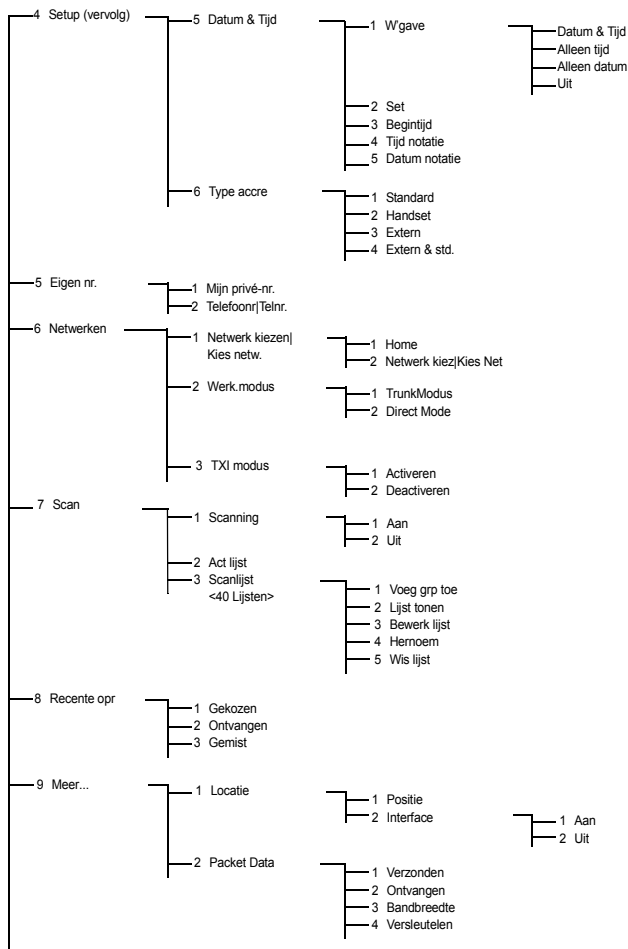





## OPMERKING





*Sommige menunummers kunnen afwijken van de hier vermelde nummers, aangezien bepaalde menuopties door uw leverancier kunnen worden geactiveerd of uitgeschakeld.*



## Het display

### Displaysymbolen



Wanneer u de MTM800 aanzet, worden boven aan het display symbolen weergegeven. Deze symbolen geven het volgende aan:

Displaysymbolen	Beschrijving
<b>Trunked Mode Operation</b>	
	<b>Signaalsterkte (TMO)</b> Hiermee kunt u de signaalsterkte controleren. Hoe meer balkjes, hoe sterker het signaal.
	<b>Prioriteitsscan</b> Geeft aan dat het scannen op prioriteit in de MTM800 is geactiveerd.
	<b>Dataverbinding</b> Dit symbool wordt weergegeven wanneer er een geslaagde verbinding is gerealiseerd tussen de MTM800 en een extern apparaat en er data kan worden verstuurd.
	<b>Gegevens verzenden/ontvangen</b> Dit symbool wordt weergegeven wanneer de MTM800 gegevens naar een extern apparaat (laptop of desktopcomputer) verzendt of daarvan ontvangt.

Displaysymbolen	Beschrijving
<b>Direct Mode Operation (DMO)</b>	
	<p><b>Signaalsterkte (DMO)</b> Geeft een inkomende DMO-groepsoproep aan.</p>
	<p><b>Direct Mode</b> Dit symbool wordt weergegeven als de MTM800 in Direct Mode (DMO) werkt.</p>
	<p><b>DMO Gateway</b> Geeft aan dat er een gateway is geselecteerd. Dit symbool heeft drie verschillende indicaties: <b>Brandt</b> — wanneer de MTM800 is gesynchroniseerd met de gateway (m.a.w., wanneer een signaal wordt ontvangen dat een geldige aanwezigheid aangeeft). <b>Knippert</b> — wanneer de MTM800 niet is gesynchroniseerd met de gateway of tijdens het maken van de verbinding. <b>Geen symbool</b> — tijdens rechtstreekse communicatie tussen twee terminals en bij een repeater-oproep.</p>
	<p><b>DMO Repeater</b> Wordt weergegeven als de optie Repeater in DMO is geselecteerd. Dit symbool heeft drie verschillende indicaties: <b>Brandt</b> — wanneer de terminal de repeater heeft geregistreerd (m.a.w. wanneer de terminal een aanwezigheidssignaal ontvangt). <b>Knippert</b> — wanneer de terminal de repeater niet heeft geregistreerd of tijdens aansluiten. <b>Geen symbool</b> — tijdens rechtstreekse communicatie tussen twee terminals of een gateway-oproep.</p>

Displaysymbolen	Beschrijving
<b>Algemene symbolen</b>	
	<b>Ongelezen bericht</b> Geeft aan dat het postvak ongelezen berichten bevat.
	<b>Nieuw bericht ontvangen</b> Het postvak kan niet worden geopend door een lopende activiteit. Het symbool blijft op het display om u eraan te herinneren dat het postvak nieuwe berichten bevat.
	<b>Noodgeval</b> Dit symbool verschijnt als de alarmfunctie van de MTM800 is geactiveerd.

## Lange nummers of berichten weergeven

Drie stippen achter een nummer geven aan dat het nummer verdergaat op de volgende pagina. Druk op  om de volgende pagina met tekst te lezen en druk nogmaals op  om terug te keren naar de vorige pagina.

# Aan de slag

---

## De MTM800 aan- en uitzetten (Aan/Uit-knop)

Houd de aan/uit-knop ingedrukt om de MTM800 **aan** te zetten. De MTM800 voert een zelftest- en registratieprocedure uit. Als de registratie is voltooid, kan de MTM800 worden gebruikt.

Houd de aan/uit-knop ingedrukt om de MTM800 **uit** te zetten. U hoort een geluidssignaal en het bericht **Toestel uit** wordt weergegeven.

## De MTM800 aanzetten (contactschakeling)

Als de MTM800 is geconfigureerd met contactschakeling, wordt deze automatisch aangezet wanneer het voertuig wordt gestart.

## De MTM800 aanzetten (externe noodschakelaar)

Als een externe noodschakelaar is aangesloten en de MTM800 uitstaat, kan deze met de noodschakelaar worden ingeschakeld. De MTM800 wordt ingeschakeld met de alarmfunctie geactiveerd.

## Aanzetten met TXI geactiveerd

De TXI-modus blijft geactiveerd wanneer de terminal wordt ingeschakeld.

U wordt gevraagd of u TXI geactiveerd|TXI aan al dan niet wilt afsluiten.



**WAARSCHUWING**

*Zorg dat u het voor radiogolven gevoelige gebied verlaten hebt alvorens de TXI-modus af te sluiten.*

Selecteer **1 TXI uit** om de TXI-modus af te sluiten. Als de MTM800 eerder in TMO werd gebruikt, zal deze zich bij het netwerk aanmelden. Als de MTM800 voorheen in DMO werd gebruikt, blijft DMO geactiveerd.

Wanneer u in de trunkmodus **2 In TXI blijven** selecteert, wordt de MTM800 uitgezet. Als u in DMO **2 In TXI blijven** selecteert, blijft u in DMO met TXI geselecteerd.

## De radio verwijderen



**ATTENTIE**

### **OPTIE 1:**

Voordat de 13,2 V spanningsbron wordt losgekoppeld van de radio:

1. Schakel de radio uit.
2. Wacht ten minste 4 seconden nadat de Aan/Uit-schakelaar van de radio is losgelaten.

Koppel de 13,2 V spanningsbron los.

### **OPTIE 2:**

Schakel de spanningsbron uit ZONDER dat de radio wordt uitgeschakeld.

## De MTM800 ontgrendelen

De MTM800 kan zijn vergrendeld wanneer u deze aanzet.



Toets de code bij de prompt in om de MTM800 te ontgrendelen nadat deze is ingeschakeld. De MTM800 schakelt over naar de standaardmodus.

# TMO of DMO selecteren

---

## TMO of DMO activeren

U kunt TMO en DMO op een van de volgende manieren kiezen:

- Houd  (TMO) ingedrukt als de MTM800 in DMO staat.
- Houd  (DMO) ingedrukt als de MTM800 in TMO staat.







## Oproepen (Trunked Mode Operation)

### TMO-groepsoproepen

Een groepsoproep is een verbinding tussen u en andere leden in een gespreksgroep. Een gespreksgroep is een vooraf gedefinieerde set abonnees die een groepsoproep kunnen initiëren of daaraan kunnen deelnemen.

Gespreksgroepen zijn verdeeld in **bereiken**. Elk bereik kan meerdere gespreksgroepen bevatten.

### Een TMO-groepsoproep plaatsen

1. Druk op .
2. Houd de zendtoets (PTT) ingedrukt als dit de gewenste gespreksgroep en het gewenste bereik is. Wacht op de toon die aangeeft dat u kunt spreken en spreek vervolgens in de microfoon.  
Laat de zendtoets (PTT) los om te luisteren.
3. Als u een andere gespreksgroep wilt oproepen dan de groep die wordt weergegeven, kunt u met  of  door de groepen bladeren.
4. Als u een ander bereik wilt selecteren dan het weergegeven bereik, kunt u op  drukken om de optie Bereik te selecteren en met  of  door de bereikopties bladeren. Druk op  om uw keuze te bevestigen (of op de zendtoets (PTT) om de oproep in het nieuwe bereik te plaatsen).



Wanneer u een oproep plaatst, wordt de uitzending ontvangen door alle leden van de geselecteerde gespreksgroep die hun terminal hebben ingeschakeld.

#### **OPMERKING**

*Het bericht Geen groep wordt weergegeven als u zich buiten het normale dekkinggebied van de geselecteerde gespreksgroep bevindt. Als dit het geval is, selecteert u een nieuwe gespreksgroep die geldig is voor uw werklocatie.*

## **Een TMO-groepsoproep ontvangen**

De MTM800 schakelt automatisch over naar de groepsmodus en ontvangt de oproep, tenzij deze in gesprek is. Houd de zendtoets (PTT) ingedrukt om de oproep te beantwoorden.

De MTM800 toont de naam van de groep en het privénummer of de naam van degene die u oproept indien deze gegevens in uw adresboek zijn opgeslagen.

#### **OPMERKING**

*Raadpleeg de instellingen voor de menuoptie Tonen voor nadere informatie over de waarschuwing die u krijgt wanneer er een oproep wordt ontvangen.*

#### **OPMERKING**

*Bij ontvangst van een groepsoproep, hoort u de toon "Nieuw groepsoproep".*

## **Een TMO- broadcastoproep ontvangen**

De broadcastoproep (ook wel Site Wide Call genoemd) is een groepsoproep met hoge prioriteit van de console-operator (of centrale) aan alle gebruikers. De MTM800 is ingesteld om een broadcastoproep te kunnen ontvangen, maar gebruikers kunnen niet reageren.

Met een broadcastoproep worden groepsoproepen met dezelfde (of een lagere) prioriteit onderbroken.

## Oproepen (Direct Mode Operation)

### DMO-groepsoproepen

In DMO kunt u de MTM800 gebruiken zonder gebruik te maken van de infrastructuur van de leverancier.

In Direct mode kunt u met andere terminals communiceren die ook in de Direct mode werken en gebruik maken van dezelfde frequentie en gespreksgroep als uw MTM800.

**OPMER** *In DMO kunnen alleen de volgende oproepen worden geplaatst: groepsoproepen, noodgroepsoproepen en half-duplexprivéoproepen.*

U kunt een oproep van de geselecteerde gespreksgroep of van een open groep ontvangen. (Een open groep is een supergroep waartoe alle DMO-groepen behoren.)

Wanneer u een oproep plaatst, wordt de uitzending ontvangen door alle leden van de geselecteerde gespreksgroep die hun terminal hebben ingeschakeld.

Een MTM800 die in DMO staat, kan met het trunking-systeem communiceren (en omgekeerd) als de gateway-optie in de MTM800 is geactiveerd.

### Een DMO-groepsoproep plaatsen

1. Open **Direct mode** door de optie Direct mode via het menu te selecteren.
2. Houd de zendtoets (**PTT**) ingedrukt als dit de gewenste gespreksgroep en het gewenste bereik is. Wacht op de toon die aangeeft dat u kunt spreken en spreek vervolgens in de microfoon.  
Laat de zendtoets (**PTT**) los om te luisteren.

### Een DMO-groepsoproep ontvangen

U kunt een DMO-groepsoproep alleen ontvangen als de MTM800 in DMO staat.

De MTM800 toont het privénummer of de naam van degene die u oproept en de naam van de gespreksgroep.

### DMO afsluiten

Om DMO af te sluiten, selecteert u de modus waarin de MTM800 moet werken.

# Oproepen (privé- en telefoongesprekken)

---



## Privéoproep

Een privéoproep, ook wel Point-to-Point- of individuele oproep genoemd, is een gesprek tussen twee personen. Andere gebruikers kunnen het gesprek niet horen.

Deze oproep kan van het volgende type zijn:

- full-duplexoproep (als het systeem dit toestaat) in TMO
- standaard half-duplexoproep in TMO of DMO

## Een privéoproep plaatsen

1. Druk op  om over te schakelen naar de privémodus.
2. Voer het nummer in van de persoon die u wilt oproepen.
3. Druk kort op de zendtoets (**PTT**). U hoort de beltoon. Wacht tot de gebelde persoon de oproep beantwoordt.
4. Houd de zendtoets (**PTT**) ingedrukt. Wacht op de toon die aangeeft dat u kunt spreken (indien geconfigureerd) en laat de zendtoets (**PTT**) los om te luisteren.
5. Druk op  om de oproep te beëindigen. Als de opgeroepen persoon de oproep beëindigt, wordt het bericht **Opr einde** weergegeven.

### OPMERKING



*Als TXI is geactiveerd, wordt weliswaar weergegeven dat er een privéoproep wordt ontvangen, maar kunt u deze oproep niet beantwoorden.*

## Een privéoproep ontvangen

Als de leverancier de MTM800 heeft ingesteld op automatische moduskeuze:

1. Schakelt de MTM800 automatisch over naar de privémodus. In het display wordt de identiteit weergegeven van de persoon die de oproep plaatst.
2. Druk op de zendtoets (**PTT**) om de oproep aan te nemen.
3. Druk op  om de oproep te beëindigen. Het display keert automatisch terug naar de modus die actief was voordat de inkomende oproep werd ontvangen.

Als de leverancier de MTM800 heeft ingesteld op handmatige moduskeuze:

1. Als de MTM800 **NIET** in privémodus staat, begint de pijl Privé te knipperen. Het display keert terug naar de modus die actief was voor de inkomende oproep.
2. Druk op  en dan op de zendtoets (**PTT**) om de oproep aan te nemen.
3. Druk op  om de oproep te beëindigen.

Als de opgeroepen persoon de oproep beëindigt, wordt het bericht **Opr einde** weergegeven.

**OPMERKING** *Raadpleeg de instellingen voor de menuoptie Tonen voor nadere informatie over de waarschuwing die u krijgt wanneer er een oproep wordt ontvangen.*

## Telefoon- en PABX-oproepen

In de **telefoonmodus** kunt u telefoonnummers op het vaste of mobiele telefoonnet bellen. In deze handleiding wordt de term “telefoonnummer” gebruikt voor deze typen nummers.

In de **PABX-modus** (Private Automatic Branch Exchange) kunt u extensies bellen (binnen uw kantoor). Deze modus moet door de leverancier worden geactiveerd.

Beide modi beschikken over dezelfde belfuncties.

**OPMERKING** *Wanneer TXI is geactiveerd, worden inkomende telefoon- of PABX-oproepen weliswaar aangegeven, maar kunt u deze niet beantwoorden.*

## Een telefoon- of PABX-oproep plaatsen

1. Druk op  en selecteer **1 Telefoonnr.** of **2 PABX.**
2. Volg verder dezelfde procedure als voor het plaatsen en ontvangen van privégesprekken.

## VOX

Met VOX (Voice Operating Transmission) kan de gebruiker handsfree gesprekken voeren. De radio detecteert geluid automatisch wanneer er door full-duplexprivéoproepen en telefoonoproepen gebruik wordt gemaakt van de handmicrofoon.

**OPMERKING** *Deze functie is alleen beschikbaar als deze door de leverancier is ingesteld. Als de functie is uitgeschakeld kan de oproep worden begonnen door op PTT te drukken.*

# Alarmfunctie

---

**Noodgroepsoproepen** kunnen worden uitgezonden en ontvangen in **Trunkmodus** (TMO) of in **Direct mode** (DMO). Als uw terminal is ingesteld op werking via een gateway, kunnen noodoproepen via de gateway worden geplaatst.

U kunt een noodgroepsoproep naar de geselecteerde gespreksgroep beginnen en noodoproepen van deze groep ontvangen (TMO en DMO).

Uw leverancier zal de functie noodoproep en de functie alarmmicrofoon programmeren.

Noodoproepen krijgen alarmprioriteit in het systeem.

## De alarmfunctie activeren/deactiveren (TMO en DMO)

**Houd** de noodknop  ingedrukt om vanuit een willekeurige modus over te schakelen naar de alarmfunctie.

**OPMERKING** *Raadpleeg de instellingen voor de menuoptie **Tonen** voor nadere informatie over de waarschuwing die u krijgt wanneer er een oproep wordt ontvangen.*

**OPMERKING** *De standaardinstelling bepaalt dat u de noodknop 2 seconden ingedrukt moet houden. De leverancier kan deze instelling wijzigen. Hoe lang deze toets moet worden ingedrukt, kan door de leverancier worden geprogrammeerd.*

Houd  ingedrukt om de alarmfunctie af te sluiten.

De MTM800 schakelt over naar de normale groepsmodus.

## Onzichtbare alarmfunctie

Als de onzichtbare alarmfunctie is ingeschakeld door uw leverancier zijn alle hoorbare en zichtbare indicaties uitgeschakeld.

**OPMERKING** *Alleen de noodprivéoproep is hierbij uitgezonderd.*

## Een noodoproep uitzenden

De MTM800 zal automatisch een noodoproep plaatsen wanneer de alarmfunctie is geactiveerd. Deze wordt als volgt verzonden:

- automatisch wanneer u de alarmfunctie activeert
- als u nogmaals op  drukt wanneer de alarmfunctie van de MTM800 geactiveerd is

Nadat het alarm verzonden is, wordt op het display een van de volgende terugberichten uit het systeem weergegeven:

- **Alrm Verznd**
- **Alarm mislukt**

In beide gevallen keert het display binnen enkele seconden terug naar het hoofdscherm van de alarmfunctie.

Aangezien het afleveren van berichten in DMO niet wordt bevestigd, bevestigt het bericht **Alrm Verznd** alleen dat de noodoproep is verzonden.

### OPMERKING

*De noodoproep is een speciaal statusbericht dat wordt verzonden naar de centrale die de geselecteerde gespreksgroep beheert. Dit kan in centralesystemen worden gebruikt om noodoproepen te benadrukken.*

### OPMERKING

*Sommige systemen ondersteunen de functie noodoproep niet wanneer de gebruiker zich in een Lokale zone bevindt.*



### WAARSCHUWING

*Als u de noodknop indrukt, zal de MTM800 direct straling uitzenden, zelfs wanneer TXI is geactiveerd. De alarmfunctie mag daarom **NIET** worden ingeschakeld wanneer u zich met de MTM800 in een voor radiogolven gevoelig gebied bevindt.*

## De functie Alarmmicrofoon

Als uw leverancier de functie alarmmicrofoon in de MTM800 heeft geprogrammeerd, kunt u een noodgroepsoproep plaatsen en met de centrale (en leden van uw gespreksgroep) spreken zonder de zendtoets (**PTT**) in te drukken.

De microfoon blijft een bepaalde tijd open (door uw leverancier geprogrammeerd). De microfoon blijft open totdat:

- de tijd voor de alarmmicrofoon is verstreken
- u op de zendtoets (**PTT**) drukt wanneer de functie alarmmicrofoon is geactiveerd
- u op de toets **Einde** drukt

Wanneer de functie Alarmmicrofoon wordt afgesloten, wordt het bericht **Alarm mic gestopt** weergegeven en schakelt de MTM800 weer over naar de alarmfunctie. De functie alarmmicrofoon is nu uitgeschakeld en de zendtoets (PTT) werkt weer op de gebruikelijke wijze.

Indien gewenst, kunt u nogmaals op de noodknop drukken om de functie alarmmicrofoon opnieuw te activeren.

## Een noodgroepsoproep plaatsen

- Alarmmicrofoon ingeschakeld - houd de **noodknop** ingedrukt om een noodgroepsoproep te beginnen.
- Alarmmicrofoon uitgeschakeld - houd de **noodknop** ingedrukt om een noodgroepsoproep te beginnen. Wanneer het display is gewijzigd naar Nood groepsoproep, houdt u **PTT** ingedrukt en wacht u op de spreektoon (indien geconfigureerd) en spreekt u. Laat de zendtoets (PTT) los om te luisteren.



# Berichten

---

## Een statusbericht zenden

Selecteer de gewenste groep en druk op  - **1 Berichten - 1 Zend status - Ok**. Selecteer status en druk op de zendtoets (**PTT**) om het statusbericht te verzenden.

## Een nieuw bericht zenden

Druk op  - **1 Berichten - 1 Nieuw - Ok**. Toets uw bericht in. Druk op **Opts** en selecteer **Zend**. Selecteer de ontvanger voor uw bericht of voer het nummer in. Druk op de zendtoets (**PTT**) om het nieuwe bericht te verzenden.

## Een door de gebruiker gedefinieerd bericht zenden

Druk op  - **1 Berichten - 2 Modellen - Ok**. Blader door de modellen en selecteer het gewenste model. Druk op **Opts** en selecteer **Zend**. Selecteer de ontvanger voor uw bericht of voer het nummer in. Druk op de zendtoets (**PTT**) om het bericht te verzenden.

## Een vooraf gedefinieerd bericht zenden

Druk op  - **1 Berichten - 2 Modellen - Ok**. Blader door de modellen en selecteer het gewenste model. Druk op **Bwrk** om het bericht naar wens te wijzigen. Toets de benodigde informatie in. Druk op de zendtoets (**PTT**) om het bericht te verzenden.

## Nieuwe inkomende tekstberichten verwerken

Op het display knippert het symbool .

Druk op  - **1 Berichten** - **2 Inbox** - **Ok** om de inbox te openen. Blader naar de berichten en selecteer de keuzetoets **Lees**. Om de tekst van langere berichten te lezen, drukt u op **Meer** om de tekst op de volgende pagina weer te geven. Druk op **Eind** om terug te gaan naar de vorige pagina.

## Oude berichten verwerken

Druk op  - **1 Berichten** - **2 Inbox** - **Ok**. Blader naar de gewenste berichten en selecteer **Opts**. U kunt één bericht lezen of wissen, of ze allemaal wissen door de relevante optie te selecteren.



**MOTOROLA**

**MTM800**

**Motorterminal**

*Nastagging*

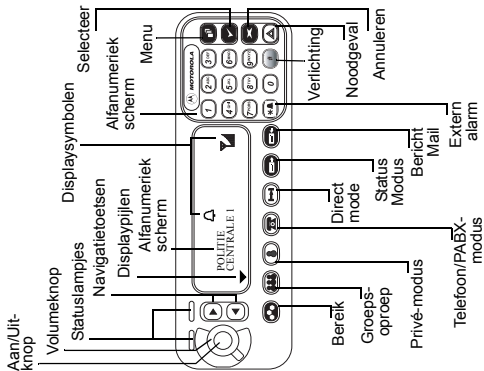

### Telefoon/PABX-oproep plaatsen

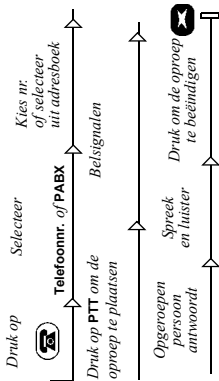

### Een TMO-privéoproep plaatsen

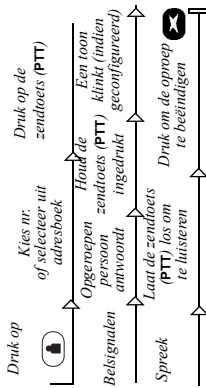

### Een TMO-full-duplexprivéoproep plaatsen

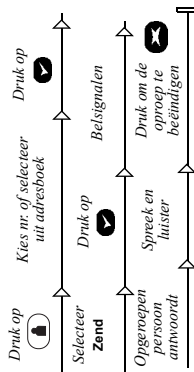

### Een DMO-privéoproep plaatsen

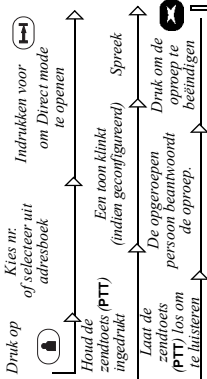

### Een TMO- of DMO-groepsoproep plaatsen

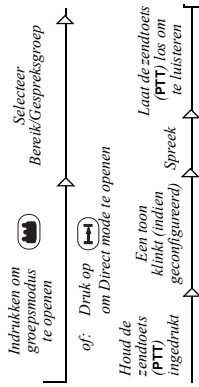

## Een noodgegroepoproep plaatsen (in TMO)

Houd  ingedrukt. Alarm wordt automatisch verzonden.

Houd in de alarmfunctie **PTT** ingedrukt om te spreken. Als u de functie Alarmmicrofoon gebruikt, dient u te wachten totdat **Alarm micr aan** wordt weergegeven, waarna u kunt spreken zonder **PTT** in te drukken.

Houd  ingedrukt om de alarmfunctie af te sluiten.

## Een oproep beantwoorden

De MTM800 schakelt naar de modus van het inkomende gesprek en geeft een beïsgnaal. Druk op **PTT** om te antwoorden.

## Statusbericht verzenden Bericht

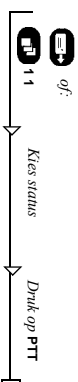

## Een nieuw bericht zenden

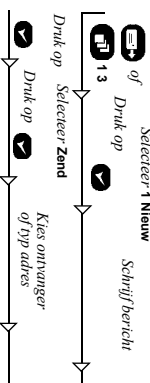

## Aangepast bericht verzenden

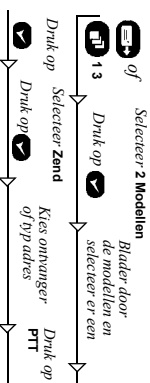

## Een vooraf gedefinieerd bericht zenden

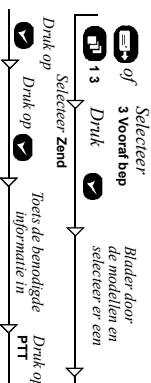

## Nieuwe inkomende tekstberichten verwerken

Het symbool  op uw display knijpt en de MTM800 geeft een toon. Zie de alinea Berichten in de gebruikershandleiding.

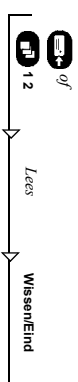



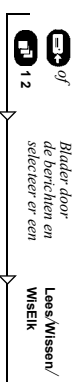

## Oude berichten verwerken



## Laatst gebelde nummer kiezen

Druk op **PTT** om het laatst gebelde nummer te bellen.

## Het menu gebruiken

- Het menu openen: Druk op .
- Door het menu bladeren: Druk op  of .
- Een menuoptie kiezen: Druk op .
- Het menu sluiten: Druk op .



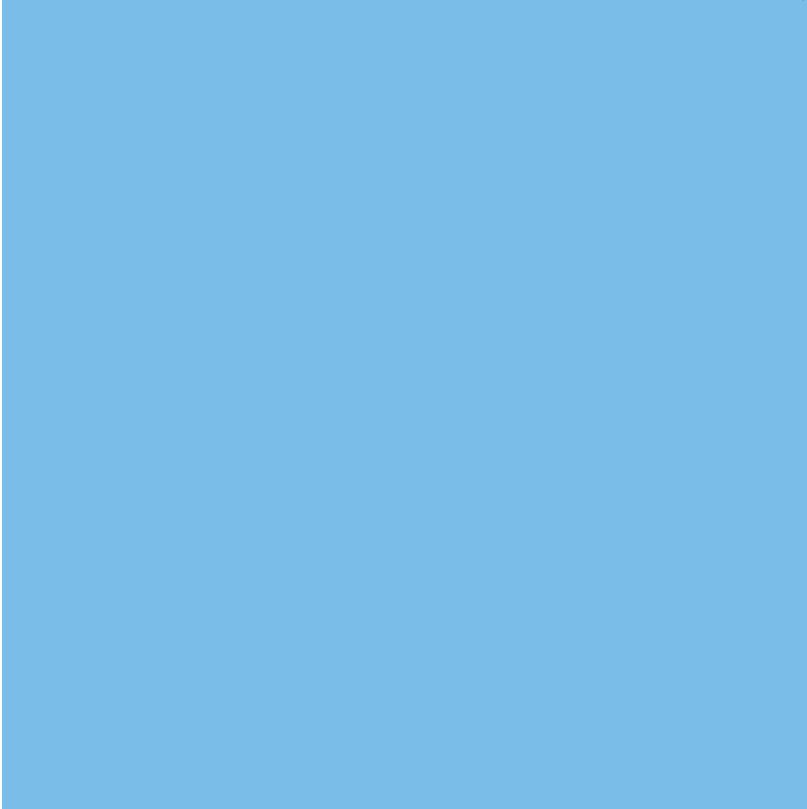

- EN
- DE
- FR
- ES
- NL



**MOTOROLA**

[www.motorola.com/tetra](http://www.motorola.com/tetra)

6866537D68-T

