

MULTI-UNIT CHARGER KIT

PMLN8567, PMLN8568, PMLN8569,
PMLN8570, PMLN8571, PMLN8572,
PMLN8574, PMLN8575, PMLN8576,
PMLN8589, PMLN8590

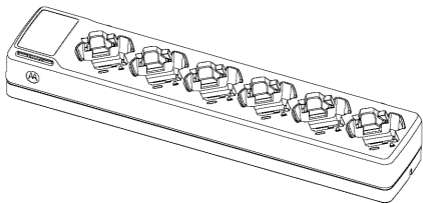

en-US	fr-CA	es-LA	pt-BR	zh-CN
zh-TW	ja-JP	ko-KR	id-ID	de-DE
es-ES	fr-FR	it-IT	nl-NL	pl-PL
pt-PT	ru-RU	uk-UA	ar-EG	



MOTOROLA SOLUTIONS

IMPORTANT SAFETY INSTRUCTIONS

This document contains important safety and operating instructions. Please read these instructions carefully and save them for future reference.

Before using the battery charger, read all the instructions and cautionary markings on (1) the charger, (2) battery, and (3) radio.



WARNING

1. To reduce risk of injury, charge only the rechargeable Motorola Solutions authorized batteries listed in Table 1. Other batteries may explode, causing personal injury and damage.
2. Use of accessories not recommended by Motorola Solutions may result in risk of fire, electric shock, or injury.
3. To reduce risk of damaging the electric plug and cord, pull the plug instead of the cord when disconnecting the charger.
4. If the use of extension cord is unavoidable, make sure that the cord size is 18AWG for length up to 6.5ft and 16 AWG for length up to 9.8ft.
5. To reduce risk of fire, electric shock, or injury, do not operate the charger if it has been broken or damaged in any way. Take it to a qualified Motorola Solutions service representative.
6. Do not disassemble the charger; it is not repairable and replacement parts are not available.
7. To reduce risk of electric shock, unplug the charger from the AC outlet before attempting any maintenance or cleaning.

CLASS B DIGITAL DEVICE

Note: This equipment has been tested and found to comply with the limits for a Class B digital device, pursuant to part 15 of the FCC Rules. These limits are designed to provide reasonable protection against harmful interference in a residential installation. This equipment generates, uses and can radiate

radio frequency energy and, if not installed and used in accordance with the instructions, may cause harmful interference to radio communications. However, there is no guarantee that interference will not occur in a particular installation. If this equipment does cause harmful interference to radio or television reception, which can be determined by turning the equipment off and on, the user is encouraged to try to correct the interference by one or more of the following measures:

- Reorient or relocate the receiving antenna.
- Increase the separation between the equipment and receiver.
- Connect the equipment into an outlet on a circuit different from that to which the receiver is connected.
- Consult the dealer or an experienced radio/TV technician for help.

OPERATIONAL SAFETY GUIDELINES

- Turn off the radio when charging the battery.
- Use only in dry location/condition. Not suitable for outdoor use.
- Ensure that the equipment is only connected to appropriate power supply with correct voltage as specified on the product.
- Prevent foreign objects or fluids from getting into equipment.
- If the equipment uses fuses, replacements must comply with the type and rating specified in the equipment instructions.
- Maximum ambient temperature around the charger must not exceed 40 °C (104°F).
- Ensure that the cord is located where it cannot be stepped on, tripped over, or subjected to water, damage, or stress.
- The AC outlet to which the power supply is connected must be nearby and easily accessible.

OPERATING INSTRUCTION

The charger pockets can accommodate either a radio with battery attached or battery alone. Prior to charging the battery with the radio, ensure that the movable spacer is at correct position per radio model and turn the radio off. Batteries charge best at room temperature. Refer to Table 1.

Table 1: Motorola Solutions Authorized Batteries

Kit Number	Description
PMNN4468	Lithium-Ion Battery 2300T
PMNN4578	Lithium-Ion Battery 2500T

Charging Procedure

1. Plug the power cord into the power receptacle located at the bottom of the charger.
2. The charger lights up in a **SINGLE GREEN FLASH** once when the wall receptacle end of the power cord is plugged into an appropriate AC outlet.
3. When charging a radio with battery, ensure that the movable spacer is at correct position per radio model. Radio model TLK110 requires the spacer to be removed and kept at dedicated storage.
4. When the radio is properly slid into the charger pocket. See the radio indication for charging status.
5. When the battery is properly inserted into the pocket, the charger indicator illuminate in **STEADY RED** to indicate the battery is charging rapidly. When the battery is fully charged, charger indicator changes to **STEADY GREEN**. Refer to Table 3 for more information.
6. Use both hands to remove a radio or battery from the charger pocket. One hand to hold and support the charger while the other hand to remove the radio or battery.

Movable Spacer Positioning

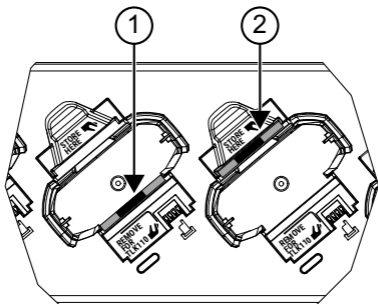

Table 2: Movable Spacer Positioning

No	Description
1	For charging other radio
2	For charging TLK110

Note: The replacement movable spacer (six pieces) is available to order separately with the part number HW003622A01.

Troubleshooting

Table 3: Charging LED Indication

LED Indication	Status
Green for approximately 1 second	Power On
Steady red	Charging
Flashing green	Charging >90%
Steady green	Fully Charged
Flashing red	Error (*)
Flashing yellow	Standby (**)
Steady red	Charging

(*) Normally, repositioning the battery pack resolves the issue.

(**) Battery is either too warm, too cold or using wrong power voltage.

If there is no LED indication, perform the following actions:

1. Check if the radio with battery, or the battery alone is inserted correctly. (See "Charging Procedure").
2. Plug the power cord into the charger and use an appropriate AC outlet.
3. Confirm the battery used with the radio is listed in Table 1.

Service

The Multi-Unit Charger is not repairable. Order a Replacement Charger if necessary.

ADDITIONAL INFORMATION

The complete Online User Guide (Motorola Solutions Publication part number: MN009980A01) is available at:

<https://learning.motorolasolutions.com>

INSTRUCTIONS IMPORTANTES SUR LA SÉCURITÉ

Ce document contient d'importantes instructions relatives à la sécurité et au fonctionnement de l'appareil. Veuillez lire attentivement ces instructions et les conserver pour vous y référer ultérieurement.

Avant d'utiliser le chargeur de batterie, lisez toutes les instructions et mises en garde figurant sur (1) le chargeur, (2) la batterie et (3) la radio.



ADVERTENCIA

1. Pour réduire le risque de blessure, chargez uniquement des batteries rechargeables agréées par Motorola Solutions et répertoriées dans le Tableau 1. Les batteries non agréées risqueraient d'exploser et de provoquer des dommages matériels ou physiques.
 2. L'utilisation d'accessoires non recommandés par Motorola Solutions peut entraîner des risques d'incendie, de choc électrique ou de blessure.
3. Pour réduire le risque d'endommager la fiche et le cordon d'alimentation, tirez sur la fiche au lieu du cordon au moment de débrancher le chargeur.
4. Si l'utilisation d'une rallonge est inévitable, veillez à utiliser un câble 18 AWG pour une longueur maximale de 6,5 pi et 16 AWG pour une longueur maximale de 9,8 pi.
5. Pour réduire le risque d'incendie, de choc électrique ou de blessure, n'utilisez pas le chargeur s'il est brisé ou endommagé de quelque manière que ce soit. Apportez-le à un représentant de service qualifié de Motorola Solutions.
6. Ne désassemblez pas le chargeur. Il ne peut être réparé et aucune pièce de rechange n'est disponible.
7. Pour réduire les risques de décharge électrique, débranchez le chargeur de la prise c.a. avant de procéder à un entretien ou à un nettoyage.

APPAREIL NUMÉRIQUE DE CLASSE B

Remarque : Cet équipement a fait l'objet de tests et a été déclaré conforme aux limites établies pour un appareil numérique de classe B, conformément à la section 15 des règlements de la FCC. Ces limites sont fixées afin d'offrir une protection suffisante contre des interférences nuisibles dans une installation résidentielle. Cet équipement génère, utilise et peut émettre de l'énergie de radiofréquence et, s'il n'est pas installé ou utilisé conformément aux instructions, il peut provoquer un brouillage nuisible aux communications radio. Cependant, il est impossible de garantir qu'il n'y aura aucune interférence dans une installation particulière. Si cet appareil cause une interférence nuisible à la réception de la radio ou de la télévision, ce qui peut être déterminé en éteignant et en allumant l'appareil, vous êtes encouragé à remédier à la situation en prenant une ou plusieurs des mesures suivantes :

- Réorienter ou déplacer l'antenne réceptrice.
- Augmenter la distance entre l'équipement et le récepteur.
- Brancher l'appareil dans une autre prise sur un circuit différent de celui du récepteur.
- Consulter un revendeur ou un technicien radio/télévision chevronné pour obtenir de l'aide.

DIRECTIVES D'UTILISATION SÉCURITAIRE

- Éteignez la radio lorsque vous chargez la batterie.
- N'utilisez le produit que dans des emplacements secs et sous des conditions de nature semblable. Non adapté à une utilisation en extérieur.
- Connectez l'équipement uniquement à une source d'alimentation appropriée offrant la tension adaptée indiquée sur le produit.
- Évitez toute pénétration de corps étrangers et de fluides dans l'équipement.

- Pour les appareils utilisant des fusibles, les pièces de rechange devront être conformes aux instructions fournies dans la documentation.
- La température ambiante maximale autour du chargeur ne doit pas dépasser 40 °C (104 °F).
- Assurez-vous que le cordon est placé à un endroit où il ne sera pas écrasé ou endommagé, ne gênera pas le passage, ne sera pas tendu de façon anormale et ne sera pas exposé à une source d'humidité.
- La prise de courant sur laquelle le bloc d'alimentation est branché doit se trouver à proximité et être facilement accessible.

INSTRUCTIONS D'UTILISATION

Les compartiments du chargeur peuvent accueillir une radio avec sa batterie ou bien une batterie seule. Avant de charger la radio avec sa batterie, assurez-vous que le séparateur mobile est bien positionné selon le modèle de votre radio, puis éteignez la radio. Les batteries se chargent mieux à une température ambiante. Reportez-vous au Tableau 1.

Tableau 1 : Batteries agréées par Motorola Solutions

Numéro d'ensemble	Description
PMNN4468	Batterie lithium-ion 2300T
PMNN4578	Batterie lithium-ion 2500T

Procédure de charge

1. Branchez le cordon d'alimentation dans la prise d'alimentation située sur au bas du chargeur.
2. Le chargeur **CLIGNOTE UNE FOIS EN VERT** lorsque l'autre extrémité du cordon d'alimentation est branchée sur une prise secteur appropriée.

3. Lors du chargement d'une radio avec batterie, assurez-vous que le séparateur mobile est positionné selon le modèle de votre radio. Pour le modèle de radio TLK110, vous devez retirer le séparateur et le conserver dans un espace de rangement dédié.
4. Lorsque la radio est correctement insérée dans le compartiment chargeur, reportez-vous au témoin lumineux de la radio pour vérifier l'état de la charge.
5. Lorsque la batterie est correctement positionnée dans son compartiment, le témoin lumineux du chargeur est **ROUGE FIXE** pour indiquer que la batterie est en charge rapide. Lorsque la batterie est complètement chargée, l'indicateur passe au **VERT FIXE**. Reportez-vous au Tableau 3 à la page 5 pour en savoir plus.
6. Utilisez vos deux mains pour retirer une radio ou une batterie du compartiment du chargeur. Une main pour retenir le chargeur, et l'autre pour retirer la radio ou la batterie.

Positionnement du séparateur mobile



Tableau 2 : Positionnement du séparateur mobile

N°	Description
1	Pour charger une autre radio
2	Pour charger la radio TLK110

Remarque : Il est possible de commander le séparateur mobile de recharge (six pièces) séparément avec la référence HW003622A01.

Dépannage

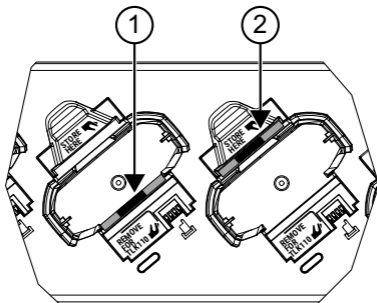
Tableau 3 : Voyant DEL du chargeur

Voyant DEL	État
Vert pendant environ 1 seconde	Mise sous tension

Tableau 3 : Voyant DEL du chargeur

Rouge fixe	Recharge en cours
Vert clignotant	Charge > 90 %
Vert fixe	Charge complète
Rouge clignotant	Erreur (*)
Jaune clignotant	Veille (**)

(*) Normalement, le repositionnement du bloc de batterie résout le problème.

(**) La température de la batterie est trop élevée ou trop basse, ou bien la tension de l'alimentation est incorrecte.

Si le voyant n'indique rien, effectuez les actions suivantes :

1. Assurez-vous que la radio et sa batterie, ou la batterie seule, sont insérées correctement. (Voir « Procédure de charge »).
2. Branchez le cordon d'alimentation sur le chargeur et utilisez une prise secteur appropriée.
3. Vérifiez que la batterie utilisée avec la radio est bien répertoriée dans le Tableau 1.

Service

Le multichargeur n'est pas réparable. Commandez un chargeur de rechange si nécessaire.

RENSEIGNEMENTS COMPLÉMENTAIRES

L'intégralité du guide d'utilisation en ligne (référence de publication Motorola Solutions : MN009980A01) est disponible à l'adresse : <https://learning.motorolasolutions.com>

INSTRUCCIONES DE SEGURIDAD IMPORTANTES

Este documento contiene instrucciones de seguridad y funcionamiento importantes. Lea atentamente estas instrucciones y consérvelas para referencia futura.

Antes de usar el cargador de la batería, lea todas las instrucciones y las marcas de advertencia en (1) el cargador, (2) la batería y (3) el radio.



AVISO

1. Para reducir el riesgo de lesiones, cargue solo las baterías recargables autorizadas por Motorola Solutions que se indican en la Tabla 1. Otras baterías pueden explotar, lo que puede causar lesiones y daños.
2. El uso de accesorios no recomendados por Motorola Solutions puede ocasionar un riesgo de incendio, descarga eléctrica o lesiones.
3. Para reducir el riesgo de daños al enchufe y al cable eléctrico, tire el enchufe en lugar del cable cuando desconecte el cargador.
4. Si el uso de un alargador es inevitable, asegúrese de que el tamaño del cable sea de 18 AWG para una longitud máxima de 1,98 metros (6,5 pies) y de 16 AWG para una longitud máxima de 2,99 metros (9,8 pies).
5. Para reducir el riesgo de incendio, descarga eléctrica o lesiones, no utilice el cargador si está roto o dañado. Llévelo a un representante de mantenimiento calificado de Motorola Solutions.
6. No desarme el cargador. No se puede reparar y no hay piezas de repuesto disponibles.
7. Para reducir el riesgo de descarga eléctrica, desenchufe el cargador de la toma de corriente de CA antes de intentar realizar cualquier mantenimiento o limpieza.

DISPOSITIVO DIGITAL DE CLASE B

Nota: Este equipo ha sido probado y se ha corroborado que respeta los límites estipulados para dispositivos digitales de clase B, conforme a lo dispuesto en la parte 15 de las normas de la FCC. Estos límites están diseñados para ofrecer una protección razonable contra interferencias nocivas en una instalación residencial. Este equipo genera, utiliza y puede emitir energía de frecuencia radial y, si no se instala ni se utiliza según las instrucciones, puede causar interferencia nociva en las comunicaciones por radio. Sin embargo, no existe garantía de que no se producirá interferencia en una instalación específica. En caso de que este equipo cause interferencia nociva en la recepción radial o televisiva, que se puede determinar mediante el encendido y el apagado del equipo, se recomienda intentar solucionar tal interferencia a través de una o varias de las medidas que se presentan a continuación:

- Cambie la orientación o la ubicación de la antena receptora.
- Aumente la distancia entre el equipo y el receptor.
- Conecte el equipo a un tomacorriente que esté en un circuito distinto del circuito al que se encuentra conectado el receptor.
- Consulte al distribuidor o a un técnico con experiencia en radio o televisión para obtener ayuda.

PAUTAS DE SEGURIDAD OPERATIVA

- Apague el radio cuando cargue la batería.
- Utilícelo solo en lugares o condiciones secos. No es apto para uso en exteriores.
- Asegúrese de que el equipo solo esté conectado a la fuente de alimentación adecuada con el voltaje correcto, como se especifica en el producto.
- Evite que objetos extraños o líquidos ingresen al equipo.
- Si el equipo utiliza fusibles, los repuestos deben cumplir con el tipo y el valor especificados en las instrucciones del equipo.

- La temperatura ambiente máxima alrededor del cargador no debe exceder los 40 °C (104 °F).
- Asegúrese de que el cable esté ubicado en lugares donde las personas no puedan pisarlo ni tropezarse con él, o en lugares donde el cable no esté expuesto a agua, daño o tensión.
- El tomacorriente de CA al que está conectada la fuente de alimentación debe estar cerca de este y debe ser de fácil acceso.

INSTRUCCIONES DE FUNCIONAMIENTO

Las cavidades del cargador tienen espacio para un radio con una batería conectada o una batería sola. Antes de cargar la batería con el radio, asegúrese de que el espaciador móvil esté en la posición correcta según el modelo del radio, luego, apague el radio. Las baterías se cargan mejor a temperatura ambiente. Consulte la Tabla 1.

Tabla 1: Baterías autorizadas por Motorola Solutions

Número de kit	Descripción
PMNN4468	Batería de iones de litio 2300T
PMNN4578	Batería de iones de litio 2500T

Procedimiento de carga

1. Conecte el cable de alimentación en la entrada eléctrica situada en la parte inferior del cargador.
2. El cargador se enciende en color **VERDE INTERMITENTE ÚNICO** una vez cuando el extremo del receptáculo de pared del cable de alimentación está enchufado a un tomacorriente de CA adecuado.
3. Cuando cargue un radio con batería, asegúrese de que el espaciador móvil esté en la posición correcta según el modelo del radio. El modelo de radio TLK110 requiere el

retiro del espaciador y que este se mantenga en un almacenamiento dedicado.

4. Cuando el radio se desliza correctamente en la cavidad del cargador, consulte la indicación del radio para ver el estado de la carga.
5. Cuando la batería se inserta correctamente en la cavidad, el indicador del cargador se enciende en **ROJO FIJO** para indicar que la batería se está cargando rápidamente. Cuando la batería esté completamente cargada, el indicador del cargador cambiará a **VERDE FIJO**. Consulte Tabla 3 en la página 5 para obtener más información.
6. Utilice ambas manos para retirar un radio o una batería de la cavidad del cargador. Utilice una mano para sostener y apoyar el cargador, y la otra mano para retirar el radio o la batería.

Posicionamiento del espaciador móvil



Tabla 2: Posicionamiento del espaciador móvil

N.º	Descripción
1	Para cargar otro radio
2	Para cargar el TLK110

Nota: El espaciador móvil de reemplazo (seis piezas) puede solicitarse por separado con el número de pieza HW003622A01.

Solución de problemas

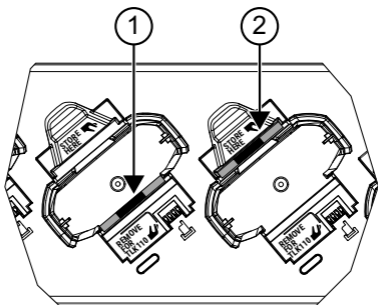
Tabla 3: Indicador LED del cargador

Indicador LED	Estado
Verde por 1 segundo aproximadamente	Encendido
Rojo fijo	Carga
Verde intermitente	Carga > 90 %
Verde fijo	Carga completa
Rojo intermitente	Error (*)
Amarillo intermitente	En espera (**)

(*) Normalmente, el reposicionamiento de la batería soluciona el problema.

(**) La temperatura de la batería es demasiado alta o demasiado baja, o bien se está utilizando un voltaje de alimentación incorrecto.

Si no hay ninguna indicación LED, realice las siguientes acciones:

1. Verifique que el radio con la batería, o la batería sola, esté insertado correctamente. (Consulte "Procedimiento de carga").

2. Enchufe el cable de alimentación en el cargador y utilice un tomacorriente de CA adecuado.
3. Confirme que la batería empleada con el radio esté incluida en la Tabla 1.

Servicio

El cargador para varias unidades no se puede reparar. Solicite un cargador de reemplazo si es necesario.

INFORMACIÓN ADICIONAL

La guía del usuario en línea completa (número de pieza de publicación de Motorola Solutions: MN009980A01) está disponible en:

<https://learning.motorolasolutions.com>

INSTRUÇÕES DE SEGURANÇA IMPORTANTES

Este documento contém instruções de segurança e operação importantes. Leia estas instruções com atenção e guarde-as para consulta futura.

Antes de usar o carregador de bateria, leia todas as instruções e marcações de precaução no carregador (1), na bateria (2) e no rádio (3).



AVISO

1. Para reduzir o risco de ferimentos, carregue somente baterias autorizadas da Motorola Solutions recarregáveis relacionadas na Tabela 1. Outras baterias podem explodir, causando ferimentos e danos.
2. O uso de acessórios não autorizados pela Motorola Solutions pode causar incêndio, choque elétrico ou ferimentos.
3. Para reduzir o risco de danos à tomada e ao fio, puxe pelo plugue e não pelo fio ao desconectar o carregador.
4. Caso seja necessário usar uma extensão, verifique se o tamanho dela é 18 AWG para comprimentos de até 1,98 m e 16 AWG para comprimentos de até 2,99 m.
5. Para reduzir o risco de incêndio, choque elétrico ou ferimentos, não use o carregador se estiver quebrado ou danificado de qualquer forma. Leve o carregador para um representante qualificado da assistência técnica Motorola Solutions.
6. Não desmonte o carregador; ele não pode ser consertado e não há peças de reposição disponíveis.
7. Para reduzir o risco de choque elétrico, remova o plugue do carregador da tomada de CA antes de realizar qualquer tipo de limpeza ou manutenção.

DISPOSITIVO DIGITAL DE CLASSE B

Nota: este equipamento foi testado e considerado em conformidade com os limites para um dispositivo digital de

Classe B, nos termos da Parte 15 das Normas da FCC. Estes limites foram elaborados para fornecer uma proteção aceitável contra interferências prejudiciais em uma instalação residencial. Este equipamento gera, usa e pode irradiar energia de radiofrequência e, caso não seja instalado e usado de acordo com as instruções, poderá causar interferência prejudicial às comunicações de rádio. Entretanto, não há garantia de que não haverá interferências em uma instalação específica. Se este equipamento causar interferência prejudicial à recepção de rádio ou televisão, o que pode ser determinado quando o equipamento for ligado e desligado, o usuário deverá tentar corrigir a interferência seguindo um ou mais dos procedimentos abaixo:

- Reorientar ou reposicionar a antena receptora.
- Aumentar a distância entre o equipamento e o receptor.
- Conectar o equipamento a uma tomada de um circuito diferente daquele ao qual o receptor está conectado.
- Consultar o revendedor ou um técnico de rádio/TV experiente para obter ajuda.

DIRETRIZES DE SEGURANÇA OPERACIONAL

- Desligue o rádio quando estiver carregando a bateria.
- Use somente em locais/condições secas. Não adequado para uso em áreas externas.
- Certifique-se de conectar o equipamento somente a uma fonte de alimentação apropriado com a tensão correta, conforme especificado no produto.
- Evite inserir objetos estranhos ou derramar líquidos no equipamento.
- Para equipamento com fusíveis, as trocas devem estar em conformidade com o tipo e a classificação especificados nas instruções do equipamento.
- A temperatura máxima do ambiente ao redor do carregador não deve ser superior a 40 °C (104 °F).

- Certifique-se de que o cabo esteja localizado longe de locais de circulação para não ser pisado, chutado, molhado nem danificado.
- A tomada CA na qual a fonte de alimentação está conectada deve estar próxima e ser de fácil acesso.

INSTRUÇÕES DE OPERAÇÃO

Os compartimentos do carregador podem acomodar tanto um rádio com bateria acoplada quanto uma bateria isolada. Antes de carregar o rádio com a bateria, certifique-se de que o espaçador móvel esteja na posição correta de acordo com o modelo de rádio e desligue o rádio. O carregamento da bateria é mais eficiente em temperatura ambiente. Consulte a Tabela 1.

Tabela 1: Baterias autorizadas da Motorola Solutions

Número do kit	Descrição
PMNN4468	Bateria de íons de lítio 2300T
PMNN4578	Bateria de íons de lítio 2500T

Procedimento de carregamento

1. Conecte o cabo de alimentação ao receptáculo de alimentação localizado na parte inferior do carregador.
2. O carregador pisca **UMA VEZ NA COR VERDE** quando a extremidade do cabo de alimentação correspondente à parede estiver conectada a uma tomada CA adequada.
3. Ao carregar um rádio com bateria, certifique-se de que o espaçador móvel esteja na posição correta de acordo com o modelo de rádio. O modelo de rádio TLK110 requer que o espaçador seja removido e mantido no armazenamento dedicado.

- Quando o rádio é encaixado de maneira correta no compartimento do carregador. Consulte a indicação do rádio para obter o status de carregamento.
- Quando a bateria está corretamente inserida no compartimento, o indicador do carregador acende uma luz **VERMELHA CONSTANTE** para indicar que a bateria está sendo carregada rapidamente. Quando a bateria estiver totalmente carregada, o indicador do carregador acenderá uma luz **VERDE CONSTANTE**. Consulte Tabela 3 na página 5 para mais informações.
- Use as duas mãos para remover um rádio ou bateria do compartimento do carregador. Segure e apoie o carregador com uma mão e retire o rádio ou a bateria com a outra.

Posicionamento do espaçador móvel



Tabela 2: Posicionamento do espaçador móvel

Nº	Descrição
1	Para carregar outro rádio
2	Para carregar o TLK110

Nota: o espaçador móvel de substituição (seis peças) está disponível para pedido separadamente com o número de peça HW003622A01.

Diagnóstico e solução de problemas

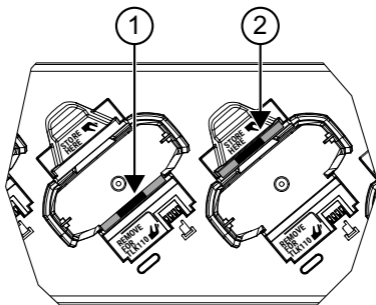
Tabela 3: Indicador de LED do carregador

Indicador de LED	Status
Verde por aproximadamente 1 segundo	Ligado
Vermelho estático	Carregando
Verde piscante	Carregando >90%
Verde constante	Totalmente carregada
Vermelho piscante	Erro (*)
Amarelo piscante	Em Espera (**)

(*) Normalmente, o reposicionamento da bateria resolve o problema.

(**) A temperatura da bateria está muito alta, muito baixa ou está utilizando a tensão errada.

Se não houver indicação de LED, execute as seguintes ações:

1. Verifique se o rádio com bateria ou somente a bateria foram devidamente inseridos. (Consulte "Procedimento de carregamento").

2. Conecte o cabo de alimentação ao carregador e use uma tomada CA adequada.
3. Confirme se a bateria que está sendo usada com o rádio está listada na Tabela 1.

Serviço

O carregador multiunidades não pode ser reparado. Solicite um carregador substituto, se necessário.

INFORMAÇÕES ADICIONAIS

O Guia do usuário online completo (número de peça da publicação da Motorola Solutions: MN009980A01) está disponível em:

<https://learning.motorolasolutions.com>

重要安全说明

本文档包含重要的安全和操作说明。请仔细阅读这些说明，并妥善保管以供日后参考。

使用电池充电器之前，请阅读所有说明以及 (1) 充电器、(2) 电池和 (3) 对讲机上的警示标记。



警告

1. 为了减少危险，请只使用表 1 中经 **Motorola Solutions** 认可的充电电池。其他类型的电池可能会发生爆炸，导致人员受伤和财产损失。
2. 使用非 **Motorola Solutions** 推荐的附件可能会引发火灾、导致触电或人员受伤。
3. 为了减少损坏电插头和电源线的风险，断开充电器时请拉拔插头而不是电源线。
4. 如果不可避免要使用延长线，请确保延长线的规格应为 **18 AWG**（最长不得超过 6.5 英尺的距离）或 **16 AWG**（最长不得超过 9.8 英尺的距离）。
5. 为了降低火灾、触电或人员受伤的风险，请勿使用有任何破损或损坏的充电器。应将其交给符合资格的 **Motorola Solutions** 专业服务代表处理。
6. 请不要自行将充电器拆开，该充电器不可维修并且不提供更换部件。
7. 为了降低触电的风险，尝试对充电器进行维护或清洁之前，请先将充电器电源插头从交流插座上拔下。

B 级数字设备

注意：本设备已通过测试，证明符合 FCC 规则第 15 部分关于 B 级数字设备的限制规定。这些限制的制定是为了提供合理保护，以防止本设备在居住区安装时产生有害干扰。本设备会产生、使用和发射无线电频率能量，而如果未遵照此说明进行安装和使用，则可能导致对无线电通信产生有害干扰。但是，并不保证进行特定安装时不产生干扰。如果本设备确实对无线电或电视机接收信号造成有害干扰（可以通过关闭和打开本设备来判断），我们鼓励用户通过采取以下一种或多种措施来消除干扰：

- 调整接收天线的方向或位置。

- 增加本设备和接收设备之间的间距。
- 将本设备连接到另一个输出插座上，使本设备和接收设备位于不同的电路中。
- 咨询经销商或有经验的无线电 / 电视技术人员，以寻求帮助。

安全操作指南

- 电池充电时，请关闭对讲机。
- 仅限在干燥位置 / 条件下使用。不适合室外使用。
- 确保仅将设备连接到适当的电源，该电源具有产品指定的正确电压。
- 防止异物或液体进入设备。
- 对于配备保险丝的产品，替换保险丝的类型和额定值必须与产品说明定义相同。
- 充电器周围的最高温度不得超过 40°C (104°F)。
- 确保将电源线置于适当的位置，以避免发生踩踏、绊倒、浸水或挤压等意外。
- 电源连接的交流插座务必要位于附近，并且插拔方便。

操作说明

充电座可容纳安装电池的对讲机或电池本身。为装有电池的对讲机充电前，请确保可移动隔离片处于每种对讲机型号的正确位置，并关闭对讲机。电池最好在室温下进行充电。参阅表 1。

表 1: Motorola Solutions 认可的电池

套件编号	说明
PMNN4468	锂离子电池 2300T
PMNN4578	锂离子电池 2500T

充电过程

1. 将电源线插入充电器底部的电源插座中。

2. 在电源线的墙壁插座端插入合适的交流电源插座后，充电器亮起，**绿灯闪烁一次**。
3. 为装有电池的对讲机充电时，请确保可移动隔离片处于每个对讲机型号的正确位置。型号为 TLK110 的对讲机需要卸下隔离片并将其存放在专用存储区中。
4. 在对讲机正确滑入充电座后，查看对讲机指示灯以了解充电状态。
5. 在电池正确插入充电座后，充电器指示灯为**红灯常亮**，表示电池正在快速充电。电池充满电时，充电器指示灯变成**绿灯常亮**。有关更多信息，请参阅第 2。
6. 使用双手从充电座上取下对讲机或电池。一只手扶住充电器，另一只手取下对讲机或电池。

可移动隔离片位置调整



表 2: 可移动隔离片位置调整

否	说明
1	用于为其他对讲机充电
2	用于为 TLK110 充电

注意: 您可单独订购替换可移动隔离片（六片），部件号为 HW003622A01。

故障排除

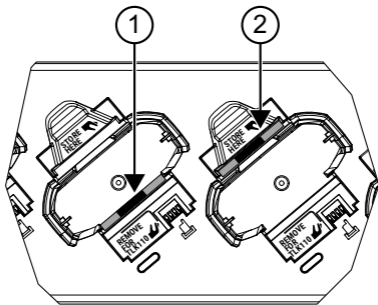
表 3: 充电器 LED 指示灯

LED 指示灯	状态
呈绿色亮起约 1 秒钟	电源接通
呈红色长亮	正在充电
呈绿色闪烁	充电 >90%
呈绿色长亮	充满电
呈红色闪烁	错误 (*)
黄灯闪烁	待机模式 (**)

(*) 一般情况下，重新摆放电池组即可解决此问题。

(**) 电池过热、过冷或使用的电源电压不正确。

如果 LED 指示灯无显示，请执行以下操作：

1. 请检查是否正确插入安装电池的对讲机或电池本身。（请参阅“充电过程”）。
2. 将电源线插入充电器，然后使用适当的交流电源插座。
3. 确定对讲机使用的电池列于表 1 中。

维修

多座充电器不可维修。如有必要，请订购替换充电器。

其他信息

有关完整的联机用户指南（Motorola Solutions 出版物部件号：MN009980A01），请访问：

<https://learning.motorolasolutions.com>

NOTES

重要安全說明

本文件內含重要的安全及操作指示。請仔細閱讀這些指示並妥善保存，以供日後參考。

使用電池充電器之前，請閱讀位於下列位置的所有指示與警示標記：(1) 充電器、(2) 電池及 (3) 無線電。



警告

1. 為降低受傷風險，請僅為表 1 中列出的充電式 **Motorola Solutions** 授權電池充電。其他電池可能會爆炸，導致人員受傷及物品受損。
2. 使用非 **Motorola Solutions** 建議之配件可能有火災、觸電或受傷的風險。
3. 若要降低損壞電源插頭和電源線的風險，與充電器中斷連線時，請拉住插頭，而非電源線。
4. 如果必須使用延長線，請確定延長線尺寸符合下列規格：6.5 英尺以下者須為 18AWG，9.8 英尺以下者則須為 16 AWG。
5. 為降低火災、觸電或受傷等風險，充電器若有任何損壞，請勿操作充電器。請將其送至合格的 **Motorola Solutions** 服務代表處。
6. 請勿拆解充電器，此充電器無法修理也沒有替換零件。
7. 為降低觸電的風險，試圖進行維護或清潔前，請先從 AC 電源插座拔下充電器插頭。

CLASS B 數位裝置

附註：本設備業已通過測試，完全符合 FCC 規章第 15 部分關於 Class B 數位裝置的標準。這些限制的設立目的是在安裝本設備的居家環境中，針對有害干擾提供適當的防護。本設備會產生、使用，而且能發射無線電頻率能量，若未依據指示安裝及使用，則可能會對無線電通訊造成有害干擾。但即使以特定方式安裝，亦無法保證不會產生干擾。如果本設備確實對無線電或電視收訊造成有害干擾（可藉由關閉及開啟設備加以判斷），我們建議使用者嘗試透過下列其中一項或多項措施進行更正：

- 重新調整接收天線的方向或位置。
- 增加設備與接收器之間的間隔距離。

- 讓設備與接收器連接至使用不同電路的插座。
- 諮詢經銷商或經驗豐富的無線電/電視機技師以尋求協助。

操作安全準則

- 電池充電時請關閉無線電。
- 僅限於乾燥位置/條件中使用。不適合於室外使用。
- 確保設備如產品上所指定，僅連接適當且電壓正確的電源供應器。
- 避免異物或液體進入設備。
- 若設備使用保險絲，替換零件必須符合設備說明中指定的類型和等級。
- 充電器附近的環境溫度上限不可超過 40 °C (104°F)。
- 確認電源線未置於他人可能踩踏、因之絆倒之處，或可能接觸水、受損或重壓之處。
- 與此電源供應器連接的 AC 電源插座必須在附近且方便使用。

操作指示

充電器插槽可容納裝有電池的無線電與或獨立的電池。為裝有電池的無線電充電之前，請確定活動隔片依無線電型號放在正確位置，並關閉無線電電源。最好於室溫下為電池充電。請參閱表 1。

表 1：Motorola Solutions 授權電池

套件編號	說明
PMNN4468	鋰離子電池 2300T
PMNN4578	鋰離子電池 2500T

充電程序

1. 將電源線插入充電器底部的電源插座。
2. 牆壁插座端的電源線插入適當的 AC 電源插座時，充電器會閃爍綠色燈一次。

- 為裝有電池的無線電充電時，請確定活動隔片依無線電型號放在正確位置。無線電型號 TLK110 需要移除隔片，並存放在專屬收納空間。
- 無線電正確滑入充電器插槽時，請查看無線電指示燈，以得知充電狀態。
- 當電池正確放入插槽時，充電器指示燈會穩定亮紅色燈，表示電池正在快速充電。當電池充飽電時，充電器指示燈會變更為穩定亮綠色燈。如需詳細資訊，請參閱第 4 頁的表 3。
- 用雙手從充電器插槽中取出無線電或電池。用一隻手按住並支撐充電器，同時用另一隻手取出無線電或電池。

活動隔片放置位置



表 2：活動隔片放置位置

編號	說明
1	為其他無線電充電
2	為 TLK110 充電

附註：替換活動隔片 (六件) 可透過零件編號 HW003622A01 另外訂購。

疑難排解

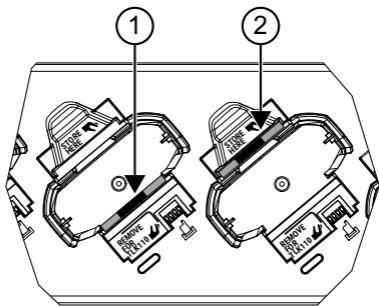
表 3：充電器 LED 指示燈

LED 指示燈	狀態
綠色燈亮起約 1 秒	開機
穩定亮紅色燈	充電中
閃爍綠色燈	電量 > 90%
穩定亮綠色燈	充飽電
閃爍紅色燈	發生錯誤 (*)
閃爍黃色燈	待機 (**)

(*) 通常，重新放置電池套件可解決問題。

(**) 電池過熱、過冷或使用錯誤的電壓。

如果沒有亮起任何 LED 指示燈，請執行下列動作：

1. 檢查是否已正確插入裝有電池的無線電或電池本身。(請參閱「充電程序」)。
2. 將電源線插入充電器並使用適當的 AC 電源插座。
3. 確認無線電使用的電池列於表 1 中。

維修

多座充電器無法修理。請視需要訂購替換充電器。

更多資訊

完整的線上使用者指南 (Motorola Solutions 出版品零件編號：MN009980A01) 可在以下網址取得：

<https://learning.motorolasolutions.com>

重要な安全に関するインストラクション

このドキュメントには安全と取扱いに関する重要な説明が含まれています。以下の説明を注意深く読み、今後も参照できるように保管しておいてください。

バッテリー充電器を使用する前に、(1) 充電器、(2) バッテリー、(3) 無線機に関するすべての説明と警告を読んでください。



警告

1. 傷害の危険を減らすために、表 1 に記載された充電式の Motorola Solutions 認定バッテリーのみを充電してください。他のバッテリーは爆発するおそれがあり、身体的損傷や傷害の原因となります。
2. Motorola Solutions 推奨以外のアクセサリを使用すると、火事、感電、または傷害のおそれがあります。
3. 差し込みプラグおよびコードへの損傷のリスクを軽減するために、充電器を取り外すときはコードではなくプラグを持って引き抜いてください。
4. 延長コードの使用が避けられない場合は、長さ 2m (6.5 フィート) までは 18AWG、長さ 3m (9.8 フィート) までは 16AWG のサイズのコードを使用してください。
5. 火事、感電、または傷害の危険を減らすために、少しでも破損または損傷している充電器は操作しないでください。正規の Motorola Solutions サービス担当者を持ち込んでください。
6. 充電器を分解しないでください。この製品は修理できず、交換用の部品也没有ありません。
7. 感電の危険を減らすために、メンテナンスまたはクリーニングを行う前に充電器を AC コンセントから引き抜いてください。

Class B デジタル デバイス

注: この機器は、テストの結果、FCC 規則 Part 15 に基づく Class B デジタル デバイスの制限に準拠していることが確認されています。この制限は、この機器を住居内で使用する際に有害な電波干渉を起こさないようにするために規定されたものです。この機器は、無線周波エネルギーを発生、使用、放射する可能性があります。

ます。指示に従わずに設置および使用した場合、無線通信に有害な電波干渉を引き起こすおそれがあります。ただし、これは特定の設置状況で電波干渉が発生しないことを保証するものではありません。この機器がラジオやテレビの受信に有害な電波干渉を引き起こし、機器の電源のオン/オフ操作によってそのことが確認できる場合、以下の1つ以上の方法を用いて、お客様ご自身で電波障害の解決を試みることをお勧めします。

- 受信アンテナの方向または場所を変えてください。
- 本機器と受信機の距離を離してください。
- 受信機が接続されているものとは別の回路のコンセントに本機器を接続してください。
- 販売店またはテレビ/ラジオの専門技術者に相談してください。

操作の安全に関するガイドライン

- バッテリーを充電するときは、無線機の電源を切ってください。
- 乾燥した場所および条件でのみ使用してください。屋外での使用には適していません。
- 製品に明記されている正しい電圧の適切な電源ユニットにのみ、機器が接続されていることを確認してください。
- 異物や液体が機器に入らないようにしてください。
- 機器にヒューズが使用されている場合、交換部品は機器のインストラクションで指定されたタイプと定格に準拠する必要があります。
- 充電器の最大動作温度は 40°C (104°F) を超えないようにしてください。
- コードは踏んだり足を引っかけたりしないように、また、水がかかったり破損または圧迫を受けるおそれがない場所に置かれていることを確認してください。
- 電源コードを接続する AC コンセントは、機器から近く、接続しやすい場所になければなりません。

取り扱いインストラクション

充電器のポケットは、バッテリーを装着した無線機、またはバッテリー単体に対応しています。バッテリーを装着した無線機を充電するには、事前に可動スペーサが無線機モデルごとに正しい位置にあ

ることを確認し、無線機の電源をオフにします。バッテリーの充電は室温でするのが最適です。表 1 を参照してください:

表 1: Motorola Solutions 承認バッテリー

キット番号	説明
PMNN4468	リチウムイオン バッテリー 2300T
PMNN4578	リチウムイオン バッテリー 2500T

充電の手順

1. 電源コードを充電器の底部にある電源ソケットに差し込みます。
2. 電源コードのコンセント側を適切な AC コンセントに差し込むと、充電器は**緑色に 1 回点滅**します。
3. 無線機をバッテリーを装着した状態で充電する場合は、可動スペーサが無線機モデルごとに正しい位置にあることを確認してください。無線機モデル TLK110 では、スペーサを取り外して専用の保管場所に保管する必要があります。
4. 無線機が充電器のポケットに正しく差し込まれている場合の充電ステータスについては、無線機の通知を確認してください。
5. バッテリーがポケットに適切に挿入されると充電器のインジケータが**赤で点灯**し、バッテリーが急速充電中であることを示します。バッテリーがフル充電されると、充電器のインジケータは**緑の点灯**に変わります。詳細については、「表 3 (4 ページ)」を参照してください。
6. 充電器ポケットから無線機またはバッテリーを取り外すときは、両手で取り外してください。片方の手で充電器を押さえてから、もう片方の手で無線機またはバッテリーを取り外してください。

可動スぺーサの位置



表 2: 可動スぺーサの位置

番号	説明
1	他の無線機を充電する場合
2	TLK110 を充電する場合

注: 交換用可動スぺーサ (6 個) は、部品番号 HW003622A01 で個別に注文できます。

トラブルシューティング

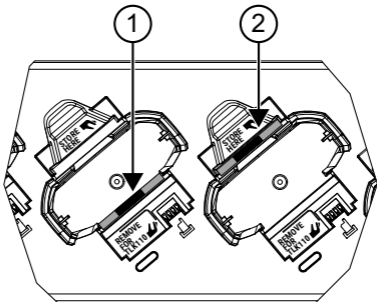
表 3: 充電器の LED インジケータ

LED インジケータ	状態
約 1 秒間緑色になる	電源オン

表 3: 充電器の LED インジケータ

赤色の点灯	充電中
緑色の点滅	充電中 > 90%
緑色の点灯	充電完了
赤色の点滅	エラー (*)
黄で点滅	待機 (**)

(*) 通常、バッテリーパックの位置を変更すると問題が解決します。

(**) バッテリーの温度が高すぎる/低すぎる、または電源の電圧が正しくありません。

LED が点灯しない場合は、次の操作を行います。

1. バッテリーを装着した無線機、またはバッテリー単体が正しく差し込まれているか確認してください。(「充電の手順」を参照してください)。
2. 電源コードを充電器に差し込み、適切な AC コンセントを使用します。
3. 無線機で使用するバッテリーが表 1 に記載されていることを確認します。

サービス

マルチユニット充電器は修理できません。必要に応じて交換用の充電器をご注文ください。

詳細情報

オンライン ユーザー ガイドの完全版 (Motorola Solutions 出版物の部品番号: MN009980A01) は、次のサイトで入手できます。

<https://learning.motorolasolutions.com>

NOTES

주요 안전 지침

이 문서는 주요 안전 지침 및 작동 지침을 수록하고 있습니다. 지침을 주의 깊게 읽고 나중에 참조할 수 있도록 잘 보관해 주십시오.

배터리 충전기를 사용하기 전에 (1) 충전기, (2) 배터리, (3) 무전기에 대한 지침과 주의사항을 모두 숙지하십시오.



경고

1. 부상 위험을 줄이려면 표 1에 나열된 Motorola Solutions 인증 충전식 배터리만 사용하십시오. 다른 배터리는 폭발의 위험이 있으며 폭발 시 부상 및 손상이 발생할 수 있습니다.
2. Motorola Solutions에서 권장하지 않는 액세서리를 사용하는 경우, 화재, 감전 또는 부상의 위험이 있습니다.
3. 충전기를 분리할 때는 최대한 전기 콘센트와 코드가 손상되지 않도록 코드 대신 플러그를 직접 쥐고 당겨 주십시오.
4. 연장 코드의 사용이 불가피하다면 최장 1.9m(6.5ft) 길이의 18AWG 규격 코드 및 최장 2.9m(9.8ft) 길이의 16AWG 코드를 사용하십시오.
5. 화재, 감전 또는 부상의 위험을 줄이기 위해 충전기가 고장 났거나 손상된 채로 사용하지 마십시오. 공인 Motorola Solutions 서비스 담당자에게 가져가십시오.
6. 충전기를 분해하지 마십시오. 수리와 부품 교환이 불가합니다.
7. 유지보수나 청소 시 감전될 수 있으므로 항상 사전에 AC 콘센트에서 충전기를 뽑도록 하십시오.

CLASS B 디지털 장치

참고: 본 장치는 FCC 규격 제15조의 Class B 디지털 장치 관련 규제에 따라 테스트되었으며 이에 적합한 것으로 판정되었습니다. 이러한 규제는 주거 환경에서 사용할 때 발생하는 유해한 전자파 간섭으로부터 보호하기 위해 마련되었습니다. 본 장비는 무선 주파수 에너지를 생성, 사용, 방사하는 제품이므로 지침에 따라 설치

하고 사용하지 않을 경우 무선 통신에 유해한 전파 간섭을 유발할 수 있습니다. 그러나, 특정 방식으로 설치를 하더라도 전자파 간섭이 완전히 방지되는 것은 아닙니다. 본 장비가 라디오나 TV 수신에 유해한 간섭을 일으키는 경우 다음 방법 중 하나로 간섭을 해결해 보십시오. 간섭 발생 여부는 장비를 껐다가 켜는 방법으로 확인할 수 있습니다.

- 수신 안테나의 방향이나 위치를 바꾸십시오.
- 수신기와 장비 사이의 거리를 넓히십시오.
- 수신기와 장비를 서로 다른 단자에 꽂으십시오.
- 판매점이나 라디오/TV 전문 기술자의 도움을 받으십시오.

작동 안전 지침

- 배터리를 충전할 때는 무전기의 전원을 끄십시오.
- 건조한 장소 및 환경에서만 사용하십시오. 실외에서 사용하기에는 적합하지 않습니다.
- 장비를 제품에 명시된 대로 적정량의 전기가 흐르는 적합한 전원공급장치에만 연결했는지 확인합니다.
- 장비에 이물질이나 액체가 들어가지 않도록 주의하십시오.
- 장비가 퓨즈를 사용하는 경우 교체 부품은 장비 설명서에 명시된 유형 및 등급을 준수해야 합니다.
- 충전기의 주변 온도는 최고 40°C(104°F)를 넘지 않아야 합니다.
- 코드는 밟히거나 걸려 넘어질 수 있는 곳, 물기가 있거나 손상될 위험이 있는 곳, 응력이 가해질 수 있는 곳을 피해 설치해 주십시오.
- 전원공급장치가 연결되어 있는 AC 콘센트는 가까운 곳에 있으며 접근성이 우수해야 합니다.

작동 지침

충전기 포켓에는 배터리가 장착된 무전기 또는 배터리만 사용할 수 있습니다. 무전기의 배터리를 충전하기 전에 이동식 스페이서가 무전기 모델별로 올바른 위치에 있는지 확인하고 무전기를 끕니다. 배터리는 상온에서 최적의 상태로 충전됩니다. 표 1 참조

충전 절차

표 1: Motorola Solutions 인증 배터리

키트 번호	설명
PMNN4468	2300T 리튬이온 배터리
PMNN4578	2500T 리튬이온 배터리

1. 전원 코드를 충전기의 하단에 있는 전원 콘센트에 꽂습니다.
2. 전원 코드의 벽면 콘센트 쪽을 적절한 AC 콘센트에 꽂으면 충전기 표시등이 **녹색으로 한 번 깜빡입니다.**
3. 무전기의 배터리를 충전할 때는 이동식 스페이서가 무전기 모델별로 올바른 위치에 있는지 확인하십시오. 무전기 모델 TLK110의 경우 스페이서를 분리하여 전용 스토리지에 보관해야 합니다.
4. 무전기가 올바르게 충전기 포켓에 들어간 경우 충전 상태에 대한 무전기 표시등을 참조하십시오.
5. 배터리가 포켓에 제대로 삽입되면 충전기 표시등이 **빨간색으로 계속 켜져 있습니다.** 이는 배터리가 빠르게 충전 중임을 나타냅니다. 배터리가 완전히 충전되면 충전기 표시등이 **녹색으로 계속 켜져 있습니다.** 자세한 내용은 5페이지의 표 3을 참조하십시오.
6. 양손으로 충전기 포켓에서 무전기 또는 배터리를 분리하십시오. 한 손으로는 충전기를 잡아 지탱하고 다른 한 손으로는 무전기 또는 배터리를 분리합니다.

이동식 스페이서 위치 지정



표 2: 이동식 스페이서 위치 지정

번호	설명
1	다른 무전기 충전용
2	TLK110 충전용

참고: 교체용 이동식 스페이서(6개)는 부품 번호 HW003622A01로 별도 주문할 수 있습니다.

문제 해결

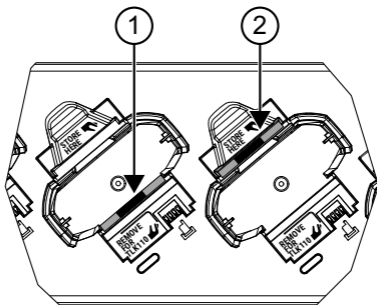
표 3: 충전기 LED 표시등

LED 표시등	상태
약 1초간 녹색으로 켜짐	전원 켜짐
빨간색으로 켜짐	충전 중
녹색 점멸	90% 이상 충전됨
녹색으로 켜짐	완전히 충전됨
빨간색 점멸	오류(*)
노란색 점멸	대기(**)

(*) 일반적으로 배터리 팩을 다시 끼우면 문제가 해결됩니다.

(**) 배터리가 너무 뜨겁거나, 너무 차갑거나, 잘못된 전압의 전원이 사용되고 있습니다.

LED 표시가 없는 경우 다음 작업을 수행합니다.

1. 배터리를 무전기에 장착한 상태 또는 분리한 상태로 올바르게 삽입했는지 확인합니다. ("충전 절차"를 참조하십시오.).
2. 전원 코드를 충전기에 꽂고 적절한 AC 콘센트를 사용합니다.
3. 무전기용으로 사용할 배터리가 표 1에 나열되어 있는지 확인합니다.

서비스

멀티 유닛 충전기는 수리할 수 없습니다. 필요한 경우 교체용 충전기를 주문하십시오.

추가 정보

전체 온라인 사용 설명서(Motorola Solutions Publication 부품 번호: MN009980A01)는 다음 웹페이지에서 확인할 수 있습니다.
<https://learning.motorolasolutions.com>

PETUNJUK KESELAMATAN PENTING

Dokumen ini berisi petunjuk keselamatan penting dan pengoperasian. Bacalah petunjuk berikut dengan saksama dan simpan sebagai referensi untuk masa mendatang.

Sebelum menggunakan pengisi daya baterai, bacalah semua petunjuk dan tanda perhatian pada (1) pengisi daya, (2) baterai, dan (3) radio.



PERINGATAN

1. Untuk mengurangi risiko cedera, hanya gunakan baterai isi ulang resmi Motorola Solutions yang tercantum pada Tabel 1. Baterai lain dapat meledak sehingga menyebabkan cedera dan kerusakan.
2. Penggunaan aksesori yang tidak disarankan oleh Motorola Solutions dapat menimbulkan risiko kebakaran, sengatan listrik, atau cedera.
3. Untuk mengurangi risiko kerusakan pada steker dan kabel listrik, tariklah steker, bukan kabelnya, saat melepaskan pengisi daya.
4. Jika harus menggunakan kabel ekstensi, pastikan kabel tersebut berukuran 18 AWG untuk panjang hingga 6,5 kaki dan 16 AWG untuk panjang hingga 9,8 kaki.
5. Untuk mengurangi risiko kebakaran, sengatan listrik, atau cedera, jangan gunakan pengisi daya jika terdapat kerusakan. Bawalah unit ini ke perwakilan layanan Motorola Solutions resmi.
6. Jangan membongkar pengisi daya, karena pengisi daya tidak dapat diperbaiki dan tidak tersedia komponen pengganti untuk pengisi daya.
7. Untuk mengurangi risiko sengatan listrik, cabut pengisi daya dari stopkontak AC sebelum melakukan pemeliharaan atau pembersihan.

PERANGKAT DIGITAL KELAS B

Catatan: Peralatan ini telah diuji dan terbukti sesuai dengan batasan untuk perangkat digital Kelas B, sesuai dengan bagian 15 Aturan FCC. Batasan tersebut dirancang untuk memberikan perlindungan yang wajar terhadap interferensi yang berbahaya dalam pemasangan di area perumahan. Peralatan ini

menghasilkan, menggunakan, dan dapat menimbulkan radiasi energi frekuensi radio. Oleh karena itu, jika tidak dipasang dan digunakan sesuai dengan petunjuk, dapat menyebabkan interferensi yang berbahaya terhadap komunikasi radio. Namun, tidak ada jaminan bahwa interferensi tidak akan terjadi dalam pemasangan tertentu. Jika peralatan ini benar-benar menyebabkan interferensi berbahaya terhadap penerimaan sinyal radio atau televisi, yang dapat diketahui dengan menyalakan dan mematikan peralatan, pengguna sebaiknya mencoba memperbaiki interferensi tersebut dengan melakukan satu atau beberapa tindakan berikut:

- Mengubah orientasi atau lokasi antena penerima.
- Menjauhkan peralatan dari penerima.
- Menyambungkan peralatan ke stopkontak yang sirkuitnya berbeda dengan sirkuit stopkontak penerima.
- Menghubungi dealer atau teknisi TV/radio yang berpengalaman untuk mendapatkan bantuan.

PEDOMAN KESELAMATAN PENGOPERASIAN

- Matikan radio saat mengisi daya baterai.
- Gunakan hanya di lokasi/kondisi yang kering. Tidak cocok untuk penggunaan di luar ruangan.
- Pastikan peralatan hanya disambungkan ke catu daya yang sesuai dengan voltase yang benar seperti yang tertera pada produk.
- Jangan sampai benda asing atau cairan memasuki alat ini.
- Jika peralatan menggunakan sekering, penggantian harus sesuai dengan jenis dan spesifikasi yang tertera pada petunjuk peralatan.
- Suhu maksimal di sekitar pengisi daya tidak boleh melebihi 40 °C (104 °F).
- Pastikan kabel berada di lokasi aman agar tidak terinjak, membuat tersandung, atau berisiko terkena air, rusak, atau tertekan.

- Jarak stopkontak AC yang tersambung dengan catu daya harus dekat dan mudah diakses.

PETUNJUK PENGOPERASIAN

Dudukan pengisi daya dapat mengakomodasi radio dengan baterai terpasang atau baterainya saja. Sebelum mengisi daya radio dengan baterai terpasang, pasang spacer di posisi yang benar sesuai model radio dan matikan radio. Pengisian daya baterai sebaiknya dilakukan pada suhu ruangan. Lihat Tabel 1.

Tabel 1: Baterai Resmi Motorola Solutions

Nomor Kit	Deskripsi
PMNN4468	Baterai Lithium-Ion 2300T
PMNN4578	Baterai Lithium-Ion 2500T

Prosedur Pengisian Daya

1. Colokkan kabel daya ke soket daya yang berada di bagian bawah pengisi daya.
2. Pengisi daya akan menyala **BERKEDIP HIJAU SATU KALI** saat ujung soket dinding kabel daya dicolokkan ke stopkontak AC yang sesuai.
3. Saat mengisi daya radio dengan baterai terpasang, pasang spacer di posisi yang benar sesuai model radio. Model radio TLK110 mengharuskan spacer dilepas dan disimpan di penyimpanan khusus.
4. Saat radio dimasukkan dengan benar ke dudukan pengisi daya. Lihat indikasi radio untuk mengetahui status pengisian daya.
5. Saat baterai dimasukkan dengan benar ke dudukan, indikator pengisi daya akan menyala **MERAH STABIL** yang menunjukkan bahwa baterai sedang diisi daya dengan cepat. Setelah baterai terisi penuh, indikator pengisi daya akan berubah menjadi **HIJAU STABIL**. Lihat Tabel 3 pada halaman 5 untuk informasi selengkapnya.

6. Gunakan kedua tangan untuk melepas radio atau baterai dari dudukan pengisi daya. Satu tangan untuk memegang dan menyangga pengisi daya, sedangkan tangan satunya untuk melepas radio atau baterai.

Pemosisian Spacer yang Dapat Disesuaikan

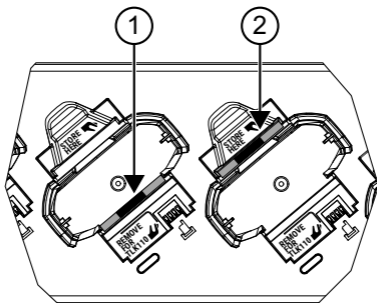

Tabel 2: Pemosisian Spacer yang Dapat Disesuaikan

No.	Deskripsi
1	Untuk mengisi daya radio lain
2	Untuk mengisi daya TLK110

Catatan: Spacer pengganti yang dapat disesuaikan (enam buah) dapat dipesan terpisah dengan nomor suku cadang HW003622A01.

Pemecahan Masalah

Tabel 3: Indikator LED Pengisi Daya

Indikator LED	Status
Hijau selama sekitar 1 detik	Menyala
Merah stabil	Mengisi daya
Hijau berkedip	Mengisi daya >90%
Hijau stabil	Terisi Penuh
Merah berkedip	Kesalahan (*)
Kuning berkedip	Siaga (**)

(*) Biasanya, pemosisian ulang unit baterai akan menyelesaikan masalah.

(**) Baterai terlalu panas, terlalu dingin, atau menggunakan tegangan daya yang tidak sesuai.

Jika tidak ada indikasi LED, lakukan tindakan berikut:

1. Periksa apakah radio dengan baterai terpasang atau baterainya saja telah dimasukkan dengan benar. (Lihat "Prosedur Pengisian Daya").
2. Colokkan kabel daya ke pengisi daya dan gunakan stopkontak AC yang sesuai.
3. Pastikan baterai yang digunakan bersama radio tercantum dalam Tabel 1.

Servis

Pengisi Daya Multi-Unit tidak dapat diperbaiki. Pesan pengisi Daya Pengganti jika perlu.

INFORMASI TAMBAHAN

Panduan Pengguna Online lengkap (nomor bagian Publikasi Motorola Solutions: MN009980A01) tersedia di:
<https://learning.motorolasolutions.com>

WICHTIGE SICHERHEITSANWEISUNGEN

Dieses Dokument enthält wichtige Sicherheits- und Betriebsanweisungen. Lesen Sie diese Anweisungen sorgfältig durch, und bewahren Sie sie für eine spätere Verwendung auf.

Lesen Sie vor der Verwendung des Akkuladegeräts sämtliche Anweisungen und Warnhinweise auf (1) dem Ladegerät, (2) dem Akku und (3) dem Funkgerät.



WARNUNG

1. Um die Verletzungsgefahr zu minimieren, laden Sie nur von Motorola Solutions autorisierte Akkus (siehe Tabelle 1). Andere Akkus können explodieren sowie Personen- und Sachschäden verursachen.
2. Die Verwendung von Zubehör, das nicht von Motorola Solutions empfohlen wird, kann zu Bränden, Stromschlägen oder Verletzungen führen.
3. Ziehen Sie das Kabel des Ladegeräts am Stecker aus der Steckdose. Ziehen Sie nicht am Kabel selbst, um das Risiko einer Beschädigung des elektrischen Steckers oder des Kabels zu minimieren.
4. Wenn die Verwendung eines Verlängerungskabels unvermeidlich ist, vergewissern Sie sich, dass die Kabelgröße für Kabel mit einer Länge von max. 1,98 m der AWG-Stufe 18 und für Kabel mit einer Länge von max. 2,99 m der AWG-Stufe 16 entspricht.
5. Um das Risiko von Feuer, Stromschlägen oder Verletzungen zu minimieren, verwenden Sie das Ladegerät nicht in defektem oder beschädigtem Zustand. Wenden Sie sich an einen qualifizierten Kundendienstmitarbeiter von Motorola Solutions.
6. Demontieren Sie das Gerät nicht. Das Ladegerät kann nicht repariert werden, und es sind keine Ersatzteile verfügbar.
7. Ziehen Sie das Kabel des Ladegeräts vor einer Wartung oder Reinigung aus der Steckdose, um Stromschläge zu vermeiden.

DIGITALES GERÄT DER KLASSE B

Hinweis: Dieses Gerät wurde geprüft und erfüllt die Grenzwerte für ein digitales Gerät der Klasse B laut Teil 15 der FCC-Richtlinien. Diese Grenzwerte wurden festgelegt, um einen angemessenen Schutz vor Störungen zu gewährleisten, wenn das Gerät in einer Wohngegend eingesetzt wird. Dieses Gerät erzeugt und verwendet Hochfrequenzstrahlung und kann diese ausstrahlen. Dies kann sich, sofern das Gerät nicht gemäß der Bedienungsanleitung angeschlossen und eingesetzt wird, störend auf andere Funkfrequenzen auswirken. Eine Garantie, dass bei einer bestimmten Anlage keine Störungen auftreten, kann nicht gegeben werden. Falls dieses Gerät den Funk- oder Fernsehempfang negativ beeinflusst (dies lässt sich durch Aus- und Einschalten des Geräts überprüfen), sollten folgende Abhilfemaßnahmen ergriffen werden:

- Neuausrichtung oder Umstellung der Empfangsantenne
- Vergrößerung des Abstands zwischen Gerät und Empfänger
- Anschluss des Geräts an eine andere Steckdose als an die, an die der Empfänger angeschlossen ist
- Beratung durch den Händler oder einen Funk-/Fernsehtechniker.

SICHERHEITSRICHTLINIEN FÜR DEN BETRIEB

- Schalten Sie das Gerät beim Aufladen des Akkus aus.
- Verwenden Sie das Gerät nur an trockenen Standorten/in trockenem Zustand. Nicht für die Verwendung im Freien geeignet.
- Stellen Sie sicher, dass das Gerät nur an einem geeigneten Netzteil mit der richtigen Netzspannung (siehe Angabe auf dem Produkt) angeschlossen ist.
- Verhindern Sie, dass Fremdkörper oder Flüssigkeiten in das Gerät gelangen.
- In Geräten mit Sicherungen müssen Ersatzteile in Typ und Schutzart den in der Ausrüstungsbeschreibung angegebenen Werten entsprechen.

- Die maximale Umgebungstemperatur um das Ladegerät darf 40 °C nicht übersteigen.
- Vergewissern Sie sich, dass das Kabel so verlegt ist, dass niemand darauf treten oder darüber stolpern kann. Des Weiteren darf es weder mit Wasser in Berührung kommen noch Zugkräften ausgesetzt oder beschädigt werden.
- Die Steckdose, an die das Netzteil angesteckt ist, muss sich in der Nähe befinden und leicht zugänglich sein.

BEDIENUNGSANWEISUNGEN

In die Ladeschalen können entweder Funkgeräte mit eingesetztem Akku oder nur Akkus eingesetzt werden. Stellen Sie vor dem Laden des Akkus sicher, dass der bewegliche Abstandshalter in der richtigen Position für das jeweilige Funkgerätemodell befindet und das Funkgerät ausgeschaltet ist. Akkus werden am besten bei Raumtemperatur aufgeladen. Siehe Tabelle 1.

Tabelle 1: Von Motorola Solutions autorisierte Akkus

Kit-Nummer	Beschreibung
PMNN4468	Lithium-Ionen-Akku 2300T
PMNN4578	Lithium-Ionen-Akku 2500T

Ladevorgang

1. Schließen Sie das Netzkabel des Ladegeräts an den Stromanschluss an der Unterseite des Ladegeräts an.
2. Das Ladegerät **BLINKT EINMAL GRÜN**, sobald der Netzstecker des Netzteils an eine geeignete Steckdose angeschlossen wird.
3. Wenn Sie den Akku im Funkgerät laden, stellen Sie sicher, dass sicher der bewegliche Abstandshalter in der richtigen Position für das jeweilige Funkgerätemodell befindet. Beim

Funkgerätemodell TLK110 muss der Abstandshalter entfernt und aufbewahrt werden.

4. Wenn das Gerät ordnungsgemäß in die Ladeschale eingesetzt wurde, sehen Sie auf der Anzeige des Funkgeräts den Ladestatus.
5. Wenn der Akku ordnungsgemäß in die Ladeschale eingelegt ist, leuchtet die Anzeige des Ladegeräts **KONSTANT ROT**, um anzuzeigen, dass der Akku schnell geladen wird. Wenn der Akku vollständig aufgeladen ist, leuchtet die Ladeanzeige **KONSTANT GRÜN**. Weitere Informationen hierzu finden Sie unter Tabelle 3 auf Seite 5.
6. Verwenden Sie beide Hände, um ein Funkgerät oder einen Akku aus der Ladeschale zu entfernen. Halten Sie mit einer Hand das Ladegerät, und entnehmen Sie mit der anderen Hand das Funkgerät oder den Akku.

Positionierung des beweglichen Abstandshalters



Tabelle 2: Positionierung des beweglichen Abstandshalters

Nein	Beschreibung
1	Zum Aufladen anderer Funkgeräte
2	Zum Aufladen von TLK110

Hinweis: Ein Ersatz für den beweglichen Abstandshalter (sechs Stück) kann mit der Teilenummer HW003622A01 separat bestellt werden.

Fehlerbehebung

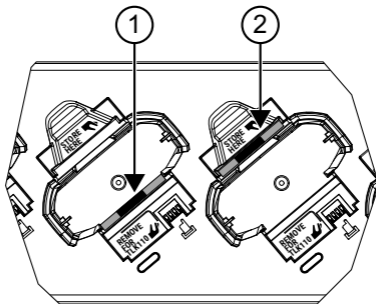
Tabelle 3: LED-Anzeige des Ladegeräts

LED-Anzeige	Status
Grün für ca. 1 Sekunde	Eingeschaltet
Konstant rot	Lädt
Grün blinkend	Laden > 90 %
Konstant grün	Voll geladen
Rot blinkend	Fehler (*)
Gelbes Blinken	Standby (**)

(*) In der Regel kann das Problem durch erneutes Einsetzen des Akkus behoben werden.

(**) Der Akku ist zu warm oder zu kalt, oder es wird eine falsche Netzspannung verwendet.

Wenn keine LED-Anzeige vorhanden ist, führen Sie die folgenden Schritte aus:

1. Überprüfen Sie, ob das Funkgerät mit Akku oder der Akku selbst richtig eingesetzt ist. (Siehe „Ladevorgang“).
2. Schließen Sie das Netzkabel an das Ladegerät an, und verwenden Sie eine geeignete Steckdose.

3. Vergewissern Sie sich, dass der mit dem Funkgerät verwendete Akku in Tabelle 1 aufgeführt ist.

Service

Das Mehrfachladegerät kann nicht repariert werden. Bestellen Sie bei Bedarf ein Ersatzladegerät.

ZUSÄTZLICHE INFORMATIONEN

Das vollständige Online-Benutzerhandbuch (Motorola Solutions Veröffentlichung, Teilenummer: MN009980A01) finden Sie unter:

<https://learning.motorolasolutions.com>

INSTRUCCIONES DE SEGURIDAD IMPORTANTES

Este documento contiene instrucciones importantes sobre el uso y la seguridad. Lea estas instrucciones atentamente y guárdelas para poder consultarlas en el futuro.

Antes de usar el cargador de batería, lea todas las instrucciones y las señales de precaución de (1) el cargador, (2) la batería y (3) la radio.



ADVERTENCIA

1. Para reducir el riesgo de lesión, cargue solo las baterías recargables autorizadas por Motorola Solutions que figuren en la Tabla 1. Otras baterías podrían explotar y causar lesiones y daños.
2. La utilización de accesorios no recomendados por Motorola Solutions puede provocar incendios, descargas eléctricas o lesiones.
3. Para reducir el riesgo de daños en el enchufe y el cable eléctricos, tire del enchufe y no del cable al desconectar el cargador.
4. Si es necesario usar un cable de extensión, asegúrese de que el tamaño del cable sea de 18 AWG para longitudes de hasta 2 m y de 16 AWG para longitudes de hasta 3 m.
5. Para reducir el riesgo de incendio, descarga eléctrica o lesión, no utilice el cargador si está roto o ha resultado dañado de algún modo. Llévelo a un representante del servicio técnico oficial de Motorola Solutions.
6. No desmonte el cargador, ya que no es posible repararlo y no hay piezas de repuesto disponibles.
7. Para evitar las descargas eléctricas, desenchufe el cargador de la toma de CA antes de realizar cualquier tipo de actividad de mantenimiento o limpieza.

DISPOSITIVO DIGITAL DE CLASE B

Nota: Este equipo ha sido probado y se ajusta a los límites para un dispositivo digital de Clase B, de conformidad con el apartado 15 de las normativas de la FCC. Estos límites tienen como finalidad

proporcionar una protección razonable contra interferencias perjudiciales en una instalación residencial. Este equipo genera, usa y puede irradiar energía de radiofrecuencia. Si no se instala y utiliza con arreglo a las instrucciones, puede producir interferencias perjudiciales en las comunicaciones de radio. No obstante, no se garantiza que la interferencia no se produzca en una instalación determinada. Si este equipo provoca interferencias perjudiciales en la recepción de señales de radio o televisión (lo cual podrá determinarse encendiendo y apagando el equipo), se recomienda al usuario que intente corregir la interferencia mediante una o varias de las siguientes medidas:

- Cambie la orientación o la ubicación de la antena receptora.
- Aumente la separación entre el equipo y el receptor.
- Conecte el equipo a una toma de un circuito distinto del utilizado actualmente para la conexión del receptor.
- Consulte al distribuidor o a un técnico cualificado de radio/TV para obtener ayuda.

DIRECTRICES DE USO SEGURO

- Apague la radio mientras se carga la batería.
- Utilícelo solo en ubicaciones o condiciones secas. No es adecuado para el uso en exteriores.
- Asegúrese de que el equipo está solo conectado a la fuente de alimentación adecuada con el voltaje correcto (como se especifica en el producto).
- Evite la introducción de líquidos u objetos extraños en el equipo.
- En los equipos con fusibles, los repuestos deben cumplir con los tipos y categorías detallados en las instrucciones del equipo.
- La temperatura ambiente máxima del entorno del cargador no debe superar los 40 °C (104 °F).
- Asegúrese de que el cable esté en un lugar donde nadie pueda pisarlo o tropezar con él y donde no esté expuesto a líquidos, daños o tensión.

- La toma de CA a la que se conecta la fuente de alimentación debe estar cerca y ser fácilmente accesible.

INSTRUCCIONES DE USO

Los compartimentos del cargador admiten una radio con una batería o una batería independiente. Antes de cargar una radio con batería, asegúrese de que el separador móvil está en la posición correcta según el modelo de radio y apague la radio. Las baterías se cargan mejor a temperatura ambiente. Consulte la Tabla 1.

Tabla 1: Baterías autorizadas por Motorola Solutions

Número de kit	Descripción
PMNN4468	Batería de iones de litio 2300T
PMNN4578	Batería de iones de litio 2500T

Procedimiento de carga

1. Enchufe el cable de alimentación en la entrada de alimentación situada en la parte inferior del cargador.
2. El cargador se ilumina con un **ÚNICO PARPADEO EN VERDE** cuando el extremo de la entrada de pared del cable de alimentación está enchufado en la toma de CA correspondiente.
3. Al cargar una radio con batería, asegúrese de que el separador móvil está en la posición correcta según el modelo de radio. El modelo de radio TLK110 requiere que el separador se retire y se guarde en el lugar de almacenamiento específico.
4. Cuando la radio se haya deslizado correctamente en el compartimento del cargador, consulte el estado de la carga mediante el indicador de la radio.
5. Cuando la batería esté correctamente insertada en el compartimento, el indicador del cargador se iluminará en **ROJO FIJO** para indicar que la batería se está cargando

rápidamente. Cuando la batería esté completamente cargada, el indicador del cargador cambiará a **VERDE FIJO**. Consulte la Tabla 3 en la página 5 para obtener más información.

6. Utilice las dos manos para extraer la radio o la batería del compartimento del cargador. Sujete el cargador con una mano mientras extrae la radio o la batería con la otra.

Colocación del separador móvil



Tabla 2: Colocación del separador móvil

N.º	Descripción
1	Para cargar otra radio
2	Para cargar el modelo TLK110

Nota: El separador móvil de repuesto (seis piezas) se puede solicitar por separado con el número de referencia HW003622A01.

Resolución de problemas

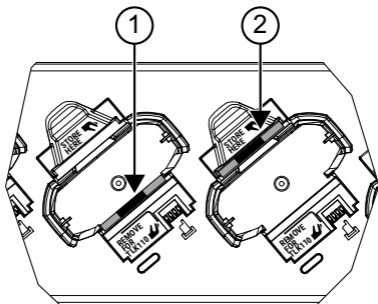
Tabla 3: Indicador LED del cargador

Indicador LED	Estado
Verde durante aproximadamente 1 segundo	Encendido
Rojo fijo	Cargando
Verde intermitente	Cargando > 90 %
Verde fijo	Carga completa
Rojo intermitente	Error (*)
Amarillo intermitente	En espera (**)

(*) Normalmente, el problema se soluciona reubicando la batería.

(**) La batería está demasiado caliente o demasiado fría, o bien se está utilizando un voltaje incorrecto.

Si no hay ninguna indicación LED, realice las siguientes acciones:

1. Compruebe que la radio con la batería o la misma batería se hayan insertado correctamente. (Consulte "Procedimiento de carga").
2. Enchufe el cable de alimentación al cargador y utilice una toma de CA adecuada.
3. Compruebe que la batería que está usando con la radio aparece en la Tabla 1.

Servicio

El cargador para varias unidades no se puede reparar. Solicite un cargador de repuesto si es necesario.

INFORMACIÓN ADICIONAL

La guía de usuario online completa (número de referencia de publicación de Motorola Solutions: MN009980A01) está disponible en:

<https://learning.motorolasolutions.com>

INSTRUCTIONS DE SÉCURITÉ IMPORTANTES

Ce document contient des instructions d'utilisation et de sécurité importantes. Veuillez les lire attentivement et les conserver pour pouvoir vous y référer ultérieurement.

Avant d'utiliser le chargeur de batterie, lisez toutes les instructions et mises en garde figurant sur (1) le chargeur, (2) la batterie et (3) la radio.



AVERTISSEMENT

1. Pour réduire les risques de blessure, chargez uniquement des batteries rechargeables agréées par Motorola Solutions et répertoriées dans le Tableau 1. Les batteries non agréées risqueraient d'exploser et de provoquer des dommages matériels ou physiques.
2. L'utilisation d'accessoires non agréés par Motorola Solutions peut présenter un risque d'incendie, de décharge électrique ou de blessure.
3. Lorsque vous déconnectez le chargeur, tirez sur la prise et non sur le cordon d'alimentation afin d'éviter de les endommager.
4. Si vous devez utiliser une rallonge, veillez à utiliser un câble 18 AWG pour les longueurs jusqu'à 2 mètres et un câble 16 AWG pour les longueurs jusqu'à 3 mètres.
5. Pour réduire les risques d'incendie, de décharge électrique ou de blessure, n'utilisez pas le chargeur s'il est cassé ou endommagé. Confiez-le à un technicien de maintenance Motorola Solutions agréé.
6. Ne démontez pas le chargeur ; il ne peut pas être réparé et les pièces de rechange ne sont pas disponibles.
7. Pour réduire les risques d'électrocution, débranchez le chargeur de la prise secteur avant de tenter d'effectuer toute opération d'entretien ou de nettoyage.

APPAREIL NUMÉRIQUE DE CLASSE B

Remarque : cet appareil a été testé et les résultats de ces tests ont révélé qu'il respecte les limites d'un appareil numérique de classe B en conformité avec les dispositions de la Partie 15 des règles de la FCC. Ces limites sont conçues pour offrir une protection raisonnable contre les interférences dangereuses dans une installation résidentielle. Cet appareil produit, utilise et peut émettre un rayonnement électromagnétique et, s'il n'est pas installé et employé en conformité avec ces consignes, peut provoquer des interférences nuisibles pour les communications radios. Cependant, il est impossible de garantir qu'aucune interférence ne se produira dans certaines installations. Si cet appareil provoque des interférences qui affectent la réception d'un poste de radio ou de télévision, ce que vous pouvez déterminer en éteignant puis en rallumant l'appareil, nous vous encourageons à essayer de les corriger en employant au moins l'une des méthodes suivantes :

- Réorientez ou déplacez l'antenne de réception.
- Éloignez l'appareil du récepteur.
- Branchez cet appareil sur la prise d'un circuit différent de celui sur lequel le récepteur est branché.
- Pour obtenir de l'aide, consultez votre revendeur ou un technicien en radio et télévision expérimenté.

CONSIGNES DE SÉCURITÉ LORS DE L'UTILISATION

- Éteignez la radio lors de la charge de la batterie.
- Utilisez-la uniquement dans des environnements secs. Non adaptée à une utilisation en extérieur.

- Connectez l'équipement uniquement à une source d'alimentation appropriée offrant la tension adaptée (indiquée sur le produit).
- Évitez toute pénétration de corps étrangers et de fluides dans l'équipement.
- Si l'appareil est doté de fusibles, le type et la valeur nominale du fusible de remplacement doivent correspondre aux spécifications indiquées dans les instructions fournies avec cet appareil.
- La température ambiante maximale autour du chargeur ne doit pas dépasser 40 °C.
- Vérifiez que le cordon est placé de façon à ce que personne ne puisse le piétiner ou qu'il ne risque de faire trébucher personne et à ce qu'il ne soit pas mouillé, endommagé ou détendu.
- La prise secteur à laquelle est connectée l'alimentation doit être à proximité et facilement accessible.

INSTRUCTIONS D'UTILISATION

Les compartiments du chargeur peuvent accueillir une radio avec sa batterie, ou bien une batterie seule. Avant de charger la radio avec sa batterie, assurez-vous que le séparateur mobile est bien positionné selon le modèle de votre radio, puis éteignez la radio. Les performances de charge sont meilleures à température ambiante. Reportez-vous au Tableau 1.

Tableau 1 : Batteries agréées par Motorola Solutions

Référence	Description
PMNN4468	Batterie lithium-ion 2300T
PMNN4578	Batterie lithium-ion 2500T

Procédure de charge

1. Branchez le cordon d'alimentation sur le réceptacle d'alimentation situé sur la partie inférieure du chargeur.
2. Le chargeur **CLIGNOTE UNE FOIS EN VERT** lorsque l'autre extrémité du cordon d'alimentation est branchée sur une prise secteur appropriée.
3. Lors du chargement d'une radio avec batterie, assurez-vous que le séparateur mobile est positionné selon le modèle de votre radio. Pour le modèle de radio TLK110, vous devez retirer le séparateur et le conserver dans un espace de rangement dédié.
4. Lorsque la radio est correctement insérée dans le compartiment du chargeur, reportez-vous au témoin lumineux de la radio pour vérifier l'état de la charge.
5. Lorsque la batterie est correctement positionnée dans son compartiment, le témoin lumineux du chargeur est **ROUGE FIXE** pour indiquer que la batterie est en charge rapide. Lorsque la batterie est complètement chargée, le témoin lumineux reste allumé en **VERT FIXE**. Pour plus d'informations, reportez-vous au Tableau 3 à la page 6.
6. Utilisez vos deux mains pour retirer une radio ou une batterie du chargeur : l'une pour tenir et maintenir le chargeur, l'autre pour retirer la radio ou la batterie.

Positionnement du séparateur mobile



Tableau 2 : Positionnement du séparateur mobile

Numéro	Description
1	Pour charger une autre radio
2	Pour charger la radio TLK110

Remarque : il est possible de commander le séparateur mobile de recharge (six pièces) séparément avec la référence HW003622A01.

Dépannage

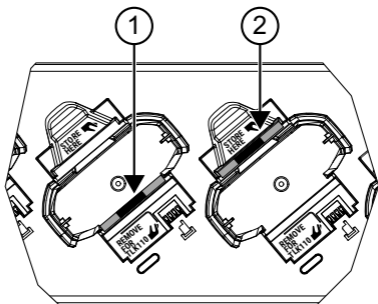
Tableau 3 : Voyant LED du chargeur

Indicateur LED	État
Vert pendant environ 1 seconde	Mise sous tension
Rouge fixe	En charge
Vert clignotant	Charge > 90 %
Vert fixe	Charge terminée
Rouge clignotant	Erreur (*)
Jaune clignotant	En veille (**)

(*) Normalement, le repositionnement du bloc de batterie résout le problème.

(**) La température de la batterie est trop élevée ou trop basse, ou bien la tension de l'alimentation est incorrecte.

Si le voyant n'indique rien, effectuez les actions suivantes :

1. Vérifiez que la radio avec la batterie, ou la batterie seule, est insérée correctement. (Voir « Procédure de charge »).
2. Branchez le cordon d'alimentation sur le chargeur et utilisez une prise secteur appropriée.
3. Vérifiez que la batterie utilisée avec la radio est bien répertoriée dans le Tableau 1.

Maintenance

Le chargeur pour unités multiples n'est pas réparable.
Commandez un chargeur de rechange si nécessaire.

INFORMATIONS SUPPLÉMENTAIRES

L'intégralité du guide de l'utilisateur en ligne (référence de publication Motorola Solutions : MN009980A01) est disponible à l'adresse :

<https://learning.motorolasolutions.com>

NOTES

ISTRUZIONI IMPORTANTI SULLA SICUREZZA

Questo documento contiene importanti istruzioni sulla sicurezza e sul funzionamento. Leggere attentamente queste istruzioni e conservarle come riferimento futuro.

Prima di utilizzare il caricabatteria, leggere tutte le istruzioni e gli avvisi riportati su: (1) caricabatteria, (2) batteria e (3) radio.



ATTENZIONE

1. Per ridurre il rischio di lesioni personali, ricaricare unicamente batterie ricaricabili autorizzate Motorola Solutions, riportate nella Tabella 1. Le batterie di altro tipo potrebbero esplodere causando lesioni o danni.
2. L'utilizzo di accessori non consigliati da Motorola Solutions può causare incendi, scosse elettriche o lesioni personali.
3. Per ridurre il rischio di danni alla spina elettrica e al cavo, evitare di tirare quest'ultimo per scollegare il caricabatteria.
4. Se è necessario utilizzare una prolunga, assicurarsi che le dimensioni del cavo siano di 18 AWG per lunghezze fino a 2 metri (6,5 piedi) e di 16 AWG per lunghezze fino a 3 metri (9,8 piedi).
5. Per ridurre il rischio di incendi, scosse elettriche o lesioni, non utilizzare il caricabatteria se è rotto o danneggiato. Consegnarlo invece a un rappresentante dell'assistenza tecnica di Motorola Solutions.
6. Non disassemblare il caricabatteria, in quanto non può essere riparato e le parti di ricambio non sono disponibili.
7. Per ridurre il rischio di scosse elettriche, scollegare il caricabatteria dalla presa elettrica CA prima di eseguire qualsiasi operazione di manutenzione o pulizia.

DISPOSITIVO DIGITALE DI CLASSE B

Nota: la presente apparecchiatura è stata testata e giudicata conforme ai limiti previsti per i dispositivi digitali di Classe B ai sensi della Parte 15 delle normative FCC. Tali limiti sono concepiti per garantire una protezione adeguata contro le

interferenze dannose nelle installazioni domestiche. La presente apparecchiatura genera, utilizza e può irradiare energia in radiofrequenza. Se non è installata e utilizzata conformemente alle istruzioni, può causare interferenze dannose nelle comunicazioni radio. Tuttavia, non è escluso che ciò possa verificarsi anche in particolari tipi di installazioni. In caso di interferenze dannose con la ricezione del segnale radio o televisivo, riscontrabili spegnendo e riaccendendo l'apparecchiatura, si invita l'utente a risolvere il problema completando una o più procedure descritte di seguito:

- Riorientare o riposizionare l'antenna di ricezione.
- Aumentare la distanza tra il ricevitore e l'apparecchiatura.
- Collegare l'apparecchiatura alla presa di un circuito diverso da quello su cui è collegato il ricevitore.
- Rivolgersi al rivenditore o a un tecnico radio/TV esperto per ricevere assistenza.

LINEE GUIDA PER UN UTILIZZO SICURO

- Spegnere la radio quando la batteria è in carica.
- Utilizzare solo in condizioni e ambienti asciutti. Non adatta all'utilizzo in ambienti esterni.
- Assicurarsi che l'apparecchiatura sia collegata esclusivamente a un alimentatore appropriato della tensione corretta, come specificato sul prodotto.
- Evitare che oggetti estranei o liquidi penetrino nell'apparecchiatura.
- Se l'apparecchiatura utilizza fusibili, le parti sostitutive devono rispettare il tipo e la classificazione riportati nelle istruzioni del prodotto.
- La temperatura ambiente massima intorno al caricabatteria non deve superare i 40 °C (104 °F).
- Verificare che il cavo sia posizionato in modo da evitare che venga calpestato, danneggiato, esposto all'acqua oppure ad altre sollecitazioni e che non sia motivo di intralcio.

- La presa CA alla quale viene collegato l'alimentatore deve trovarsi nelle vicinanze ed essere facilmente accessibile.

ISTRUZIONI PER IL FUNZIONAMENTO

I vani del caricabatteria consentono di inserire una radio con batteria integrata o una batteria da sola. Prima di ricaricare una radio con la batteria, assicurarsi che il distanziale mobile sia nella posizione corretta in base al modello di radio e spegnere la radio. Le batterie si ricaricano meglio a temperatura ambiente. Fare riferimento alla Tabella 1.

Tabella 1: Batterie autorizzate Motorola Solutions

Numero kit	Descrizione
PMNN4468	Batteria agli ioni di litio 2300T
PMNN4578	Batteria agli ioni di litio 2500T

Procedura di ricarica

1. Collegare il cavo di alimentazione nella presa di alimentazione posizionata sul lato inferiore del caricabatteria.
2. La spia del caricabatteria **LAMPEGGIA IN VERDE UNA VOLTA** quando l'estremità con la spina del cavo di alimentazione è inserita nella presa CA appropriata.
3. Durante la ricarica di una radio con batteria, assicurarsi che il distanziale mobile sia nella posizione corretta in base al modello di radio. Per il modello di radio TLK110, rimuovere il distanziale e conservarlo nell'apposito alloggiamento.
4. Dopo che la radio viene inserita correttamente nel vano del caricabatteria, fare riferimento all'indicazione della radio per lo stato della ricarica.
5. Quando la batteria è inserita correttamente nel vano, la spia del caricabatteria si illumina in **ROSSO FISSO** per indicare che la batteria si sta ricaricando rapidamente. Quando la

batteria è completamente carica, la spia del caricabatteria diventa **VERDE FISSO**. Per ulteriori informazioni, vedere Tabella 3 a pagina 5.

6. Utilizzare entrambe le mani per rimuovere una radio o una batteria dal vano del caricabatteria: una mano per tenere saldo il caricabatteria e l'altra per rimuovere la radio o la batteria.

Posizionamento del distanziale mobile



Tabella 2: Posizionamento del distanziale mobile

No	Descrizione
1	Per ricaricare le altre radio
2	Per ricaricare TLK110

Nota: il distanziale mobile di ricambio (sei pezzi) può essere ordinato separatamente con il codice prodotto HW003622A01.

Risoluzione dei problemi

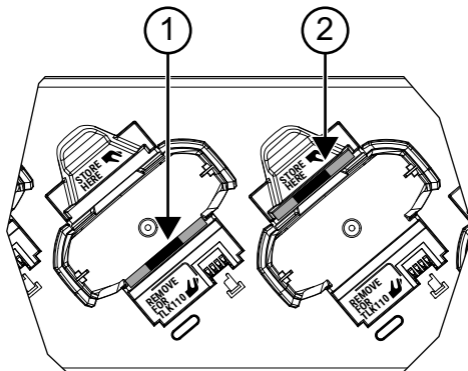
Tabella 3: Indicatore LED del caricabatteria

Indicatore LED	Stato
Verde per circa 1 secondo	Accensione
Rosso fisso	Ricarica in corso
Verde lampeggiante	Ricarica in corso >90%
Verde fisso	Ricarica completata
Rosso lampeggiante	Errore (*)
Giallo lampeggiante	Standby (**)

(*) Di solito, posizionando nuovamente la batteria si risolve il problema.

(**) La batteria è troppo calda, troppo fredda oppure viene utilizzata una tensione di alimentazione errata.

Se non è presente alcun indicatore LED, eseguire le seguenti operazioni:

1. Controllare che la radio con batteria o la batteria da sola sia inserita correttamente. (Vedere "Procedura di ricarica").
2. Collegare il cavo di alimentazione al caricabatteria e utilizzare una presa CA appropriata.
3. Verificare che la batteria utilizzata con la radio sia presente nella Tabella 1.

Assistenza

Il caricabatteria multiunità non è riparabile. Se necessario, ordinare un caricabatteria di ricambio.

INFORMAZIONI AGGIUNTIVE

La Guida dell'utente in linea completa (codice prodotto della pubblicazione Motorola Solutions: MN009980A01) è disponibile all'indirizzo:

<https://learning.motorolasolutions.com>

BELANGRIJKE VEILIGHEIDSINSTRUCTIES

Dit document bevat belangrijke veiligheids- en gebruiksinstructies. Lees deze instructies goed door en bewaar ze voor later gebruik.

Lees alle instructies en waarschuwingsmarkeringen op de (1) lader, (2) batterij en (3) portofoon voordat u de batterijlader gebruikt.



1. Verminder de kans op letsel door alleen gebruik te maken van oplaadbare, door Motorola Solutions goedgekeurde batterijen die worden vermeld in Tabel 1. Andere batterijen kunnen exploderen, waardoor letsel of schade kan ontstaan.
2. Het gebruik van accessoires die niet worden aanbevolen door Motorola Solutions kan leiden tot brand, een elektrische schok of letsel.
3. Verminder de kans op schade aan de stekker en de stroomkabel door de lader aan de stekker en niet aan de kabel uit het stopcontact te trekken.
4. Als een verlengkabel noodzakelijk is, gebruik dan een kabel met een dikte van 18 AWG bij een lengte tot 2 m en een kabel met een dikte van 16 AWG bij een lengte tot 3 m.
5. Verminder de kans op brand, een elektrische schok of letsel door de oplader niet te gebruiken als deze op enigerlei wijze defect of beschadigd is. Breng de oplader in dat geval naar een gekwalificeerde Motorola Solutions-servicemonteur.
6. Haal de lader niet uit elkaar; deze kan niet worden gerepareerd en er zijn geen vervangende onderdelen verkrijgbaar.
7. Verminder de kans op een elektrische schok door de lader uit het stopcontact te trekken voordat u deze onderhoudt of reinigt.

DIGITAAL APPARAAT VAN KLASSE B

Opmerking: Dit apparaat is getest en voldoet aan de voorwaarden voor een digitaal apparaat van Klasse B,

overeenkomstig Deel 15 van de FCC-voorschriften. Deze grenswaarden zijn ontwikkeld om voor een aanvaardbare bescherming tegen nadelige storing te zorgen bij installatie in een woonwijk. Dit apparaat produceert en maakt gebruik van radiofrequentie-energie en kan deze uitstralen. Als het apparaat bovendien niet wordt geïnstalleerd en gebruikt volgens de instructies, kan het nadelige storing veroorzaken bij radiocommunicatie. Er is echter geen garantie dat er geen storing zal optreden bij een bepaalde installatie. Als dit apparaat geen nadelige storing veroorzaakt met betrekking tot de ontvangst van radio of televisie, wat gemakkelijk bepaald kan worden door het apparaat in en uit te schakelen, kan de gebruiker zelf proberen deze storing op te lossen door een of meer van de volgende maatregelen te nemen:

- Stel de ontvangstantenne opnieuw af of verplaats deze.
- Vergroot de afstand tussen het apparaat en de ontvanger.
- Sluit het apparaat aan op een ander stopcontact dan het stopcontact waarop de ontvanger is aangesloten.
- Neem voor hulp contact op met de leverancier of een ervaren radio/tv-technicus.

RICHTLIJNEN VOOR VEILIGE BEDIENING

- Schakel de portofoon uit alvorens de batterij op te laden.
- Gebruik deze alleen op droge locaties/in droge omstandigheden. Niet geschikt voor gebruik buitenshuis.
- Zorg ervoor dat de apparatuur alleen op een geschikte voedingsbron is aangesloten met het juiste voltage zoals vermeld op het product.
- Zorg ervoor dat er geen voorwerpen of vloeistoffen in de apparatuur komen.
- Eventuele zekeringen in apparatuur moeten worden vervangen volgens het type en de specificatie zoals vermeld in de bijbehorende instructies.
- De omgevingstemperatuur rondom de oplader mag niet hoger zijn dan 40 °C.

- Zorg ervoor dat de kabel zo ligt dat niemand hierop kan stappen of erover kan struikelen en dat deze niet vochtig kan worden, beschadigd kan raken of strak kan komen te staan.
- Het stopcontact waarop de voeding wordt aangesloten, moet zich in de buurt bevinden en eenvoudig toegankelijk zijn.

BEDIENINGSINSTRUCTIES

In de ladercompartimenten past een portofoon met een batterij eraan bevestigd of alleen een batterij. Voordat u de portofoon met batterij oplaadt, moet u per portofoonmodel controleren of het beweegbare afstandsstuk op de juiste positie staat en de portofoon uitschakelen. Batterijen kunnen het best worden opgeladen op kamertemperatuur. Zie Tabel 1.

Tabel 1: Door Motorola Solutions goedgekeurde batterijen

Setnummer	Beschrijving
PMNN4468	Lithium-ionbatterij 2300T
PMNN4578	Lithium-ionbatterij 2500T

Oplaadprocedure

1. Sluit de stroomkabel aan op de oplaadaansluiting aan de onderkant van de oplader.
2. De oplader **KNIPPERT ÉÉN KEER GROEN** als het stopcontactuiteinde van de stroomkabel in een werkend stopcontact is gestoken.
3. Zorg er bij het opladen van een portofoon met batterij per portofoonmodel voor dat het beweegbare afstandsstuk zich in de juiste positie bevindt. Voor portofoonmodel TLK110 moet het afstandsstuk worden verwijderd en opgeborgen in een speciale opbergruimte.
4. Wanneer de portofoon goed in het opladercompartiment is geschoven. Zie de portofoonindicator voor de oplaadstatus.

- Als de batterij goed in het compartiment is geplaatst, gaat het lampje van de oplader **ROOD BRANDEN** om aan te geven dat de batterij snel wordt opgeladen. Als de batterij volledig is opgeladen, blijft het lampje van de oplader **GROEN BRANDEN**. Zie Tabel 3 op pagina 5 voor meer informatie.
- Verwijder de portofoon of batterij met beide handen uit het ladercompartiment. Houd met één hand de oplader tegen terwijl u met de andere hand de portofoon of batterij verwijdert.

Plaatsing van het beweegbare afstandsstuk

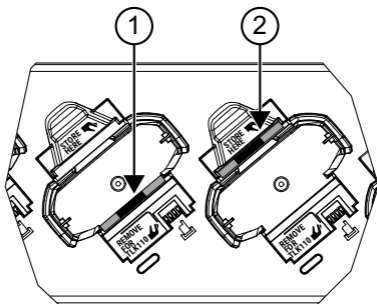

Tabel 2: Plaatsing van het beweegbare afstandsstuk

Nee	Beschrijving
1	Voor het opladen van andere portofoons
2	Voor het opladen van de TLK110

Opmerking: Het vervangende beweegbare afstandsstuk (zes stuks) kan afzonderlijk worden besteld met onderdeelnummer HW003622A01.

Problemen oplossen

Tabel 3: LED-indicator oplader

LED-indicator	Status
Brandt ca. 1 seconde groen	Ingeschakeld
Brandt rood	Bezig met opladen
Knippert groen	Opladen >90%
Brandt onafgebroken groen	Volledig opgeladen
Knippert rood	Fout (*)
Knippert geel	Stand-by (**)

(*) Dit probleem kan meestal worden opgelost door de batterij opnieuw te plaatsen.

(**) De batterij is te warm, te koud of gebruikt een verkeerde netspanning.

Als er geen LED-indicatie is, voert u de volgende acties uit:

1. Controleer of de portofoon met batterij of de batterij alleen goed is geplaatst. (Zie "Oplaadprocedure").
2. Sluit de stroomkabel aan op de oplader en gebruik een geschikt stopcontact.
3. Controleer of de batterij van de portofoon wordt vermeld in Tabel 1.

Service

De oplader voor meerdere apparaten kan niet worden gerepareerd. Bestel zo nodig een vervangende oplader.

AANVULLENDE INFORMATIE

De volledige online gebruikershandleiding (Motorola Solutions-publicatie-onderdeelnummer: MN009980A01) is beschikbaar op: <https://learning.motorolasolutions.com>

ŚRODKI BEZPIECZEŃSTWA

Niniejszy dokument zawiera ważne instrukcje dotyczące bezpieczeństwa i eksploatacji. Należy się z nimi dokładnie zapoznać i zachować na przyszłość.

Przed rozpoczęciem korzystania z ładowarki należy przeczytać wszystkie instrukcje i symbole ostrzegawcze na ładowarce (1), akumulatorze (2) i radiotelefonie (3).



UWAGA

1. Aby zmniejszyć ryzyko obrażeń ciała, należy ładować tylko autoryzowane akumulatory firmy Motorola Solutions wymienione w Tabeli 1. Inne akumulatory mogą eksplodować, powodując obrażenia i inne uszkodzenia.
2. Korzystanie z akcesoriów niezalecanych przez firmę Motorola Solutions może grozić pożarem, porażeniem prądem lub obrażeniami ciała.
3. Aby zmniejszyć ryzyko uszkodzenia wtyczek i przewodu, podczas odłączania ładowarki należy ciągnąć za wtyczkę, a nie za przewód.
4. Jeśli użycie przedłużacza jest nieuniknione, należy upewnić się, że rozmiar przewodu wynosi 18 AWG dla długości do 6,5 stopy i 16 AWG dla długości do 9,8 stopy.
5. Aby zmniejszyć ryzyko pożaru, porażenia prądem lub obrażeń ciała, nie wolno używać uszkodzonej w jakikolwiek sposób ładowarki. Należy ją przekazać wykwalifikowanemu pracownikowi serwisu firmy Motorola Solutions.
6. Nie wolno demontować ładowarki — nie jest ona przeznaczona do naprawy i nie są dostępne dla niej części zamienne.
7. Przed konserwacją lub czyszczeniem ładowarki należy odłączyć ją od sieci elektrycznej, aby zapobiec porażeniu prądem.

URZĄDZENIE CYFROWE KLASY B

Uwaga! Niniejsze urządzenie zostało poddane testom i uznane za zgodne z wymogami dotyczącymi urządzeń cyfrowych klasy B, zawartymi w części 15 przepisów komisji FCC. Wymogi te

mają na celu zapewnienie odpowiedniej ochrony przed szkodliwymi zakłóceniami w działaniu instalacji domowych. Urządzenie generuje, wykorzystuje i może emitować energię fal radiowych; jeśli nie jest prawidłowo zainstalowane i użytkowane zgodnie z zaleceniami, może wywoływać szkodliwe zakłócenia w komunikacji radiowej. Nie można jednak wykluczyć wystąpienia zakłóceń w działaniu niektórych instalacji. W przypadku występowania szkodliwych zakłóceń w odbiorze sygnału radiowego lub telewizyjnego, które można stwierdzić wyłączając i ponownie włączając niniejsze urządzenie, zaleca się podjęcie próby ich wyeliminowania poprzez podjęcie następujących działań:

- zmiana ustawienia lub umiejscowienia anteny odbiorczej;
- zwiększenie odległości między urządzeniem a odbiornikiem;
- podłączenie urządzenia do gniazda innego obwodu niż ten, do którego podłączony jest odbiornik;
- zwrócenie się o pomoc do sprzedawcy urządzenia lub doświadczonego technika specjalizującego się w instalacjach radiowo-telewizyjnych.

ZALECENIA DOTYCZĄCE BEZPIECZNEJ OBSŁUGI

- Wyłączyć radiotelefon przed rozpoczęciem ładowania akumulatora.
- Należy używać wyłącznie w suchych miejscach/ warunkach. Nie nadaje się do użytku na zewnątrz.
- Należy upewnić się, że urządzenie jest podłączone wyłącznie do odpowiedniego źródła zasilania o prawidłowym napięciu określonym na produkcie.
- Należy zapobiegać przedostawaniu się zanieczyszczeń i płynów do urządzenia.
- W przypadku urządzenia wyposażonego w bezpieczniki elementy zamienne muszą być zgodne z typem i wartością znamionową podanymi w instrukcji obsługi urządzenia.

- Maksymalna temperatura otoczenia w pobliżu ładowarki nie może przekraczać 40°C (104°F).
- Należy upewnić się, że przewód zasilający umieszczony jest w takim miejscu, że nie można na niego nadepnąć, potknąć się o niego, ani też nie będzie on poddany naprężeniom i działaniu wody.
- Gniazdko elektryczne, do którego jest podłączony zasilacz, musi znajdować się w pobliżu i być łatwo dostępne.

INSTRUKCJA OBSŁUGI

Kieszonki ładowarki mieszczą zarówno radiotelefon z akumulatorem, jak i sam akumulator. Przed rozpoczęciem ładowania radiotelefonu z akumulatorem należy upewnić się, że ruchoma wkładka dystansowa znajduje się w prawidłowym położeniu w zależności od modelu radiotelefonu, i wyłączyć radiotelefon. Ładowanie przebiega optymalnie w temperaturze pokojowej. Patrz Tabela 1.

**Tabela 1: Certyfikowane akumulatory firmy
Motorola Solutions**

Numer zestawu	Opis
PMNN4468	Akumulator litowo-jonowy 2300T
PMNN4578	Akumulator litowo-jonowy 2500T

Procedura ładowania

1. Podłącz przewód zasilający do gniazda zasilania umieszczonego na spodzie ładowarki.
2. Po podłączeniu końcówki przewodu zasilania do odpowiedniego gniazodka elektrycznego wskaźnik ładowania **ZAŚWIECI SIĘ NA ZIELONO**.
3. Podczas ładowania radiotelefonu z akumulatorem należy upewnić się, że ruchoma wkładka dystansowa znajduje się w prawidłowej pozycji dla danego modelu radiotelefonu.

Model radiotelefonu TLK110 wymaga zdjęcia wkładki dystansowej i przechowywania jej w dedykowanym miejscu.

4. Gdy radiotelefon jest prawidłowo wsunięty do kieszonki ładowarki. Sprawdź wskaźnik stanu ładowania radiotelefonu.
5. Po prawidłowym umieszczeniu akumulatora w kieszonce wskaźnik ładowarki zaświeci się **NA CZERWONO**, co oznacza szybkie ładowanie akumulatora. Po pełnym naładowaniu akumulatora wskaźnik ładowarki zaświeci się **NA ZIELONO**. Więcej informacji zawiera Tabela 3 na stronie 6.
6. Używając obu rąk, wyjmij radiotelefon lub akumulator z kieszonki ładowarki. Jedną ręką przytrzymaj ładowarkę, a drugą usuń radiotelefon lub akumulator.

Ustawienie ruchomej wkładki dystansowej



Tabela 2: Ustawienie ruchomej wkładki dystansowej

Nie	Opis
1	Do ładowania innego radiotelefonu
2	Do ładowania urządzenia TLK110

Uwaga: Wymienna ruchoma wkładka dystansowa (sześć sztuk) jest dostępna na osobne zamówienie pod numerem części HW003622A01.

Rozwiązywanie problemów

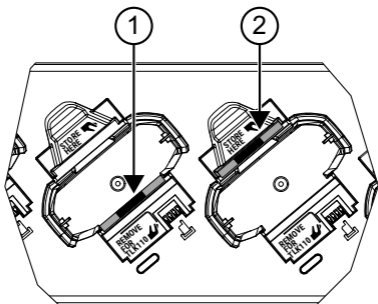
Tabela 3: Wskaźnik LED ładowarki

Wskaźnik LED	Stan
Światło zielone przez ok. 1 sekundę	Włączenie
Ciągłe czerwone światło	Ładowanie
Migające zielone światło	Ładowanie >90%
Ciągłe zielone światło	Całkowite naładowanie
Migające czerwone światło	Błąd (*)
Migające żółte światło	Tryb gotowości (**)

(*) Zwykle zmiana położenia akumulatora rozwiązuje problem.

(**) Akumulator jest zbyt ciepły, zbyt zimny lub zasilany niewłaściwym napięciem.

Jeśli nie ma wskazania LED, wykonaj następujące czynności:

1. Sprawdź, czy radiotelefon z akumulatorem lub sam akumulator jest poprawnie ustawiony. (Patrz „Procedura ładowania”).
2. Podłącz przewód zasilający do ładowarki i użyj odpowiedniego gniazdka sieciowego.
3. Potwierdź, że akumulator używany z radiem jest wymieniony w Tabeli 1.

Usługa

Nie można naprawić wielostanowiskowej ładowarki. Zamów ładowarkę zamienną w razie potrzeby.

INFORMACJE DODATKOWE

Kompletny Podręcznik obsługi online (numer części publikacji: MN009980A01) jest dostępny na stronie:

<https://learning.motorolasolutions.com>

NOTES

INSTRUÇÕES DE SEGURANÇA IMPORTANTES

Este documento contém instruções de segurança e de funcionamento importantes. Leia estas instruções com atenção e guarde-as para consultar no futuro.

Antes de utilizar o carregador da bateria, leia todas as instruções e todas as chamadas de atenção existentes (1) no carregador, (2) na bateria e (3) no rádio.



AVISO

1. Para reduzir o risco de ferimentos, carregue apenas as baterias recarregáveis autorizadas pelas Motorola Solutions indicadas na Tabela 1. Qualquer outra bateria poderá explodir e causar ferimentos e danos.
2. A utilização de acessórios não recomendados pela Motorola Solutions pode resultar em risco de incêndio, choque elétrico ou ferimentos.
3. Para reduzir o risco de danificar a ficha e o cabo de alimentação, puxe sempre a ficha e nunca o cabo quando desligar o carregador.
4. Se tiver de utilizar um cabo de extensão, certifique-se de que utiliza um cabo do tipo 18 AWG se o comprimento for inferior a 2 metros ou do tipo 16 AWG se o comprimento for inferior a 3 metros.
5. Para reduzir os riscos de incêndio, choque elétrico e ferimentos, não utilize o carregador se este apresentar qualquer quebra ou danos. Se tal suceder, leve-o a um representante de assistência qualificado da Motorola Solutions.
6. Não desmonte o carregador, uma vez que não pode ser reparado e não existem peças de substituição.
7. Para reduzir o risco de choque elétrico, desligue o carregador da tomada de CA antes de qualquer operação de manutenção ou limpeza.

DISPOSITIVO DIGITAL DE CLASSE B

Nota: este equipamento foi testado e cumpre os limites para um dispositivo digital de classe B, conforme a Parte 15 das Normas da FCC. Estes limites foram concebidos para fornecer proteção

contra interferências prejudiciais em instalações residenciais. Este equipamento gera, utiliza e pode irradiar energia de radiofrequência e, se não for instalado e utilizado de acordo com as instruções, pode causar interferências prejudiciais nas comunicações de rádio. Contudo, não existe garantia de que não possam ocorrer interferências numa instalação particular. Se o equipamento causar alguma interferência prejudicial na recepção de rádio ou televisão, o que é possível determinar desligando e ligando o equipamento, o utilizador deve tentar corrigir a interferência de uma das seguintes formas:

- Reoriente a antena recetora ou coloque-a noutra local.
- Aumente a distância entre o equipamento e o recetor.
- Ligue o equipamento numa tomada de um circuito diferente daquele onde o recetor está ligado.
- Consulte o distribuidor ou um técnico de rádio/TV qualificado para obter ajuda.

DIRETRIZES DE SEGURANÇA OPERACIONAL

- Desligue o rádio quando carregar a bateria.
- Utilize apenas em locais/condições sem água. Não foi concebido para utilização no exterior.
- Certifique-se de que apenas liga o equipamento a uma fonte de alimentação adequada com a tensão correta, conforme especificado no produto.
- Evite que o equipamento entre em contacto com objetos estranhos ou líquidos.
- Se o equipamento tiver fusíveis, as peças de substituição têm de ser conformes à classificação e ao tipo especificados nas instruções do equipamento.
- A temperatura ambiente máxima à volta do carregador não pode exceder os 40 °C.
- Certifique-se de que o cabo não fica onde possa ser pisado, provocar tropeçamento ou ficar exposto a água, danos ou qualquer tipo de tensão.

- A tomada de CA à qual a fonte de alimentação está ligada tem de estar próxima e ser de fácil acesso.

INSTRUÇÕES DE FUNCIONAMENTO

Os compartimentos do carregador podem alojar um rádio com a bateria encaixada ou apenas a bateria. Antes de carregar a bateria do rádio, certifique-se de que o espaçador amovível está na posição correta conforme o modelo de rádio e desligue o rádio. As baterias carregam melhor se estiverem à temperatura ambiente. Consulte a Tabela 1.

Tabela 1: Baterias autorizadas pela Motorola Solutions

Número de kit	Descrição
PMNN4468	Bateria de íões de Lítio 2300T
PMNN4578	Bateria de íões de Lítio 2500T

Procedimento de carregamento

1. Ligue o cabo de alimentação à tomada que se encontra na parte inferior do carregador.
2. O carregador acende uma **INTERMITÊNCIA ÚNICA A VERDE** quando a extremidade destinada à tomada de parede do cabo de alimentação é ligada a uma tomada de CA adequada.
3. Quando carregar um rádio com bateria, certifique-se de que o espaçador amovível está na posição correta conforme o modelo de rádio. O modelo de rádio TLK110 requer que o espaçador seja removido e guardado no armazenamento dedicado.
4. Quando o rádio estiver corretamente introduzido no compartimento do carregador, verifique a indicação do rádio quanto ao estado do carregamento.
5. Quando a bateria estiver bem encaixada no compartimento, o indicador do carregador acende a **VERMELHO FIXO** para indicar que a bateria está a carregar rapidamente. Quando a bateria estiver completamente carregada, o indicador do carregador muda para **VERDE FIXO**. Consulte a Tabela 3 na página 6 para obter informações sobre frequências.
6. Utilize as duas mãos para retirar um rádio ou uma bateria do compartimento do carregador. Uma mão serve para segurar e manter estável o carregador enquanto retira o rádio ou a bateria com a outra.

Posicionamento do espaçador amovível



Tabela 2: Posicionamento do espaçador amovível

Não	Descrição
1	Para carregar outro rádio
2	Para carregar o TLK110

Nota: o espaçador amovível de substituição (seis unidades) está disponível para encomenda em separado com o número de peça HW003622A01.

Resolução de problemas

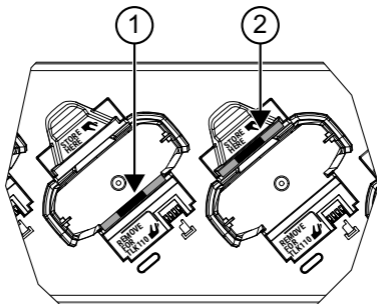
Tabela 3: Indicador LED do carregador

Indicador LED	Estado
Verde durante aproximadamente 1 segundo	Alimentação ligada
Vermelho fixo	A carregar
Verde intermitente	Carregamento > 90%
Verde fixo	Completamente carregada
Vermelho intermitente	Erro (*)
Amarelo intermitente	Em espera (**)

(*) Normalmente, o reposicionamento da bateria resolve este problema.

(**) A bateria está demasiado alta ou baixa, ou está a utilizar a tensão errada.

Se não houver indicação LED, execute as seguintes ações:

1. Verifique se introduziu corretamente o rádio com bateria, ou a bateria solta. (Consulte "Procedimento de carregamento").
2. Ligue o cabo de alimentação ao carregador e utilize uma tomada de CA adequada.
3. Confirme que a bateria que está a utilizar com o rádio está listada na Tabela 1.

Assistência

Não é possível reparar o carregador de unidades múltiplas. Se necessário, encomende um carregador de substituição.

INFORMAÇÕES ADICIONAIS

O guia do utilizador online completo (número de publicação da Motorola Solutions: MN009980A01) está disponível em:
<https://learning.motorolasolutions.com>

NOTES

ВАЖНЫЕ ИНСТРУКЦИИ ПО ТЕХНИКЕ БЕЗОПАСНОСТИ

В настоящем документе содержатся важные инструкции по технике безопасности и эксплуатации. Внимательно ознакомьтесь с этими инструкциями и сохраните их для дальнейшего использования в справочных целях.

Прежде чем использовать зарядное устройство для аккумуляторов, ознакомьтесь со всеми инструкциями и выясните значение всех предупреждающих знаков на (1) зарядном устройстве, (2) аккумуляторе и (3) радиостанции.



ПРЕДУПРЕЖДЕНИЕ

1. Для снижения риска получения травм заряжайте только те аккумуляторы, которые сертифицированы компанией Motorola Solutions и указаны в таблице 1. Зарядка других аккумуляторов может привести к взрыву и, как следствие, к получению травм и материальному ущербу.
2. Использование аксессуаров, не рекомендованных компанией Motorola Solutions, может стать причиной возгорания, поражения электрическим током или получения травм.
3. Для снижения риска повреждения вилки и кабеля при отключении зарядного устройства от электрической сети тяните за вилку, а не за кабель.
4. Если без использования удлинительного кабеля не обойтись, убедитесь, что используется кабель соответствующего размера. Если длина кабеля не превышает 2,0 м, должен использоваться кабель размера 18 AWG, а при длине кабеля до 3,0 м должен использоваться кабель размера 16 AWG.
5. Для снижения риска возгорания, поражения электрическим током или получения травм не используйте зарядное устройство, если в нем имеются какие-либо неполадки или повреждения. Передайте его

квалифицированному представителю сервисной службы компании Motorola Solutions.

6. Не разбирайте зарядное устройство: оно не подлежит ремонту, и запасные детали к нему недоступны.
7. Для снижения риска поражения электрическим током отключайте зарядное устройство от электрической розетки сети переменного тока перед проведением каких-либо операций по техническому обслуживанию или чистке.

ЦИФРОВОЕ УСТРОЙСТВО КЛАССА В

Примечание. Настоящее оборудование было проверено и признано соответствующим ограничениям для цифровых устройств класса В согласно части 15 правил FCC. Эти ограничения предназначены для обеспечения надлежащей защиты от вредных помех при установке в жилых зонах. Настоящее оборудование генерирует, использует и может излучать электромагнитные волны в радиодиапазоне, и, если оно установлено и используется с отклонением от требований инструкций, может стать источником вредных помех для радиосвязи. Однако отсутствие помех в каждой конкретной конфигурации установки не гарантируется. Если настоящее оборудование вызывает помехи теле- и радиоприема, наличие которых определяется путем включения и выключения оборудования, пользователь может попытаться скорректировать влияние помех, выполнив следующие действия.

- Изменить направление или местоположение приемной антенны.
- Увеличить расстояние между оборудованием и приемником.
- Подключить оборудование к электросети, контур которой отличается от контура подключения приемника.
- Обратиться за помощью к дилеру или опытному техническому специалисту по радио и телевидению.

УКАЗАНИЯ ПО БЕЗОПАСНОЙ ЭКСПЛУАТАЦИИ

- Выключайте радиостанцию во время зарядки аккумулятора.
- Используйте устройство только в сухих условиях и помещениях. Устройство не подходит для использования вне помещений.
- Убедитесь, что устройство подключено к блоку питания с соответствующим напряжением, указанным на устройстве.
- Обеспечьте защиту оборудования от попадания в него посторонних предметов или жидкостей.
- При наличии в оборудовании плавких предохранителей их замена должна производиться с учетом типа и номинальных значений, указанных в инструкциях к оборудованию.
- Температура окружающей среды вокруг зарядного устройства не должна превышать 40 °С.
- Убедитесь, что кабель питания расположен таким образом, чтобы на него нельзя было наступить, об него нельзя было споткнуться, а также чтобы он не подвергался воздействию влаги и был защищен от повреждения или механических нагрузок.
- Электрическая розетка переменного тока, к которой подключен блок питания, должна быть расположена рядом с устройством, при этом к ней должен быть обеспечен свободный доступ.

ИНСТРУКЦИИ ПО ЭКСПЛУАТАЦИИ

В зарядные разъемы можно помещать радиостанцию с установленным аккумулятором или отдельный аккумулятор. Перед зарядкой аккумулятора, установленного в радиостанцию, убедитесь, что съемный разделитель находится в правильном положении, соответствующем модели радиостанции, а радиостанция выключена. Зарядка аккумуляторов выполняется эффективнее всего при комнатной температуре. См. табл. 1.

Табл. 1. Аккумуляторы, сертифицированные компанией Motorola Solutions

Номер комплекта	Описание
PMNN4468	Литий-ионный аккумулятор 2300Т
PMNN4578	Литий-ионный аккумулятор 2500Т

Процедура зарядки

1. Подключите кабель питания к входному разъему питания, расположенному на нижней части корпуса зарядного устройства.
2. Индикатор зарядного устройства **ОДИН РАЗ МИГАЕТ ЗЕЛЕНЫМ** при подключении вилки кабеля питания к электрической розетке сети переменного тока.
3. При зарядке радиостанции с установленным аккумулятором убедитесь, что съемный разделитель находится в правильном положении, соответствующем модели радиостанции. При зарядке модели радиостанции TLK110 необходимо извлечь разделитель и убрать его в специальный отсек для хранения.
4. Радиостанция правильно установлена в зарядный разъем. На радиостанции отображается состояние зарядки.
5. Если аккумулятор правильно вставлен в зарядный разъем, индикатор зарядного устройства **НЕПРЕРЫВНО СВЕТИТСЯ КРАСНЫМ**. Это означает, что выполняется быстрая зарядка аккумулятора. Когда аккумулятор заряжен полностью, индикатор зарядного устройства начинает **НЕПРЕРЫВНО СВЕТИТЬСЯ ЗЕЛЕНЫМ**. Для получения дополнительной информации см. табл. 3 на стр. 5.
6. Извлекайте радиостанцию или аккумулятор из зарядного разъема обеими руками. Одной рукой придерживайте зарядное устройство, а другой извлекайте радиостанцию или аккумулятор.

Положение съемного разделителя



Табл. 2. Положение съемного разделителя

№	Описание
1	Для зарядки других радиостанций
2	Для зарядки TLK110

Примечание. Сменный съемный разделитель (комплект из шести штук) можно заказать отдельно, используя номер по каталогу HW003622A01.

Устранение неисправностей

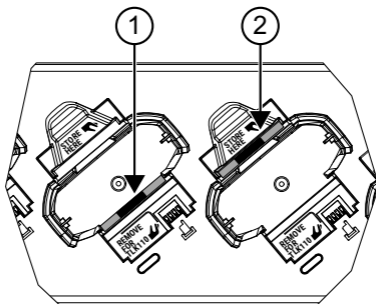
Табл. 3. Светодиодный индикатор зарядного устройства

Светодиодный индикатор	Состояние

Табл. 3. Светодиодный индикатор зарядного устройства

Светится зеленым в течение приблизительно 1 секунды.	Включение питания
Непрерывно светится красным.	Зарядка
Мигает зеленым.	Уровень заряда > 90%
Непрерывно светится зеленым.	Полностью заряжен
Мигает красным.	Ошибка (*)
Мигает желтым.	Режим ожидания (**)

(*) Обычно изменение положения аккумулятора позволяет устранить проблему.

(**) Аккумулятор перегрелся или переохладился, либо напряжение питания не соответствует требуемому.

Если светодиодная индикация отсутствует, выполните следующие действия.

1. Убедитесь, что радиостанция с аккумулятором или отдельный аккумулятор вставлены правильно. (См. "Процедура зарядки").
2. Подключите кабель питания к зарядному устройству и используйте подходящую электрическую розетку переменного тока.
3. Убедитесь, что аккумулятор, используемый в радиостанции, указан в таблице 1.

Обслуживание

Многоместное зарядное устройство не подлежит ремонту. При необходимости следует заказать новое зарядное устройство.

ДОПОЛНИТЕЛЬНАЯ ИНФОРМАЦИЯ

Полное интерактивное руководство пользователя (номер публикации по каталогу Motorola Solutions: MN009980A01) доступно по адресу:

<https://learning.motorolasolutions.com>

NOTES

ВАЖЛИВІ ІНСТРУКЦІЇ З ТЕХНІКИ БЕЗПЕКИ

Цей документ містить важливі інструкції з техніки безпеки й експлуатації. Уважно прочитайте ці інструкції та збережіть їх для подальшого використання.

Перед початком використання зарядного пристрою для акумуляторів ознайомтеся з усіма інструкціями й попереджувальним маркуванням на 1) зарядному пристрої, 2) акумуляторі та 3) радіостанції.



ПОПЕРЕДЖЕННЯ

1. Щоб зменшити ризик ушкоджень, заряджайте тільки акумулятори, схвалені компанією Motorola Solutions, які перелічено в таблиці 1. Інші акумулятори є вибухонебезпечними й можуть призвести до травмування або пошкодження майна.
2. Використання аксесуарів, не рекомендованих компанією Motorola Solutions, може призвести до займання, ураження електричним струмом або травмування.
3. Щоб уникнути пошкодження електричної вилки й кабелю, під час від'єднання зарядного пристрою від розетки тягніть за вилку, а не за кабель.
4. Якщо неможливо уникнути використання подовжувача, переконайтеся, що використовується кабель класу 18 AWG за довжини до 2,0 м (6,5 фути), і 16 AWG за довжини до 3,0 м (9,8 фути).
5. Щоб зменшити ризик займання, ураження електричним струмом або травмування, не використовуйте несправний або пошкоджений зарядний пристрій. Його слід передати до сертифікованого представництва компанії Motorola Solutions із сервісного обслуговування.
6. Не розбирайте зарядний пристрій – він не підлягає ремонту, запасні частини для заміни не надаються.
7. Щоб зменшити ризик ураження електричним струмом, перед проведенням будь-яких операцій із технічного

обслуговування або очищення відключайте зарядний пристрій від розетки змінного струму.

ЦИФРОВИЙ ПРИСТРІЙ КЛАСУ В

Примітка. Під час тестування з'ясовано, що це обладнання відповідає обмеженням, установленим для цифрових пристроїв класу В відповідно до частини 15 Правил Федеральної комісії зі зв'язку (FCC) США. Ці обмеження накладено для забезпечення належного захисту від шкідливих радіозавад у разі встановлення пристрою в житлових приміщеннях. Це обладнання генерує, використовує й може випромінювати радіочастотну енергію, а в разі недотримання інструкцій щодо встановлення та експлуатації може стати причиною виникнення радіозавад для бездротового зв'язку. Однак правильне встановлення не є гарантією відсутності радіозавад. Якщо обладнання все ж створює завади для прийому радіо- чи телесигналу, що можна виявити шляхом вимкнення й увімкнення обладнання, користувач може спробувати усунути цю проблему, уживши принаймні один із наведених далі заходів.

- Змініть положення приймальної антени або перемістіть її.
- Збільште відстань між обладнанням і приймачем.
- Увімкніть обладнання в розетку іншого електричного кола, до якого не під'єднано приймач.
- Зверніться по допомогу до дилера чи спеціаліста з радіо- / телетехніки.

ВКАЗІВКИ ЩОДО БЕЗПЕЧНОЇ ЕКСПЛУАТАЦІЇ

- Перш ніж заряджати акумулятор, вимкніть радіостанцію.
- Використовуйте пристрій лише в сухих приміщеннях і бережіть від впливу вологи. Пристрій не можна використовувати на вулиці.

- Переконайтеся, що обладнання підключається лише до відповідного джерела живлення належної напруги, яка вказана на пристрої.
- Уникайте потрапляння сторонніх предметів або рідин в обладнання.
- Якщо обладнання оснащено плавкими запобіжниками, під час їх заміни стежте за тим, щоб тип і клас нових запобіжників відповідали вимогам інструкції до обладнання.
- Максимальна температура середовища навколо зарядного пристрою не повинна перевищувати 40 °C (104 °F).
- Переконайтеся, що кабель розташовано в місці, де на нього неможливо наступити, перечепитися через нього, а також унеможливлено контакт кабелю з водою та механічні пошкодження.
- Розетка змінного струму має бути розташована поруч у легкодоступному місці.

ІНСТРУКЦІЇ З ЕКСПЛУАТАЦІЇ

У гніздо зарядного пристрою можна помістити акумулятор або радіостанцію зі встановленим акумулятором. Перш ніж заряджати акумулятор, вставлений у радіостанцію, переконайтеся, що знімну прокладку встановлено належним чином відповідно до моделі радіостанції, і вимкніть радіостанцію. Акумулятори найефективніше заряджаються за кімнатної температури. Див. таблицю 1.

**Табл.1. Акумулятори, схвалені компанією
Motorola Solutions**

Номер комплекту	Опис
PMNN4468	Літій-іонний акумулятор 2300Т
PMNN4578	Літій-іонний акумулятор 2500Т

Процедура заряджання

1. Підключіть кабель живлення до гнізда живлення в нижній частині зарядного пристрою.
2. У момент підключення роз'єму кабелю живлення до відповідної розетки змінного струму, на зарядному пристрої **ОДИН РАЗ БЛИМНЕ ЗЕЛЕНИЙ ІНДИКАТОР**.
3. Перед заряджанням акумулятора, вставленого в радіостанцію, переконайтеся, що знімну прокладку встановлено належним чином відповідно до моделі радіостанції. У випадку з радіостанцією моделі TLK110 прокладку необхідно зняти та зберігати в спеціальному місці.
4. Коли радіостанцію належним чином вставлено в гніздо зарядного пристрою, спостерігайте за станом заряджання за допомогою індикатора радіостанції.
5. Якщо акумулятор вставлено в гніздо заряджання правильно, індикатор зарядного пристрою горітиме **НЕМИГОТЛИВИМ ЧЕРВОНИМ СВІТЛОМ**, що вказує на швидке заряджання акумулятора. Коли акумулятор повністю заряджено, індикатор зарядного пристрою почне світитися **НЕМИГОТЛИВИМ ЗЕЛЕНИМ СВІТЛОМ**. Щоб знайти докладнішу інформацію, див. Табл. 3 на стор. 5.
6. Застосовуючи обидві руки, вийміть радіостанцію або акумулятор із гнізда зарядного пристрою. Однією рукою втримуйте зарядний пристрій, а іншою вийміть радіостанцію чи акумулятор.

Розташування знімної прокладки



Табл.2. Розташування знімної прокладки

Номер	Опис
1	Для заряджання радіостанції іншої моделі
2	Для заряджання радіостанції моделі TLK110

Примітка. Запасні знімні прокладки (комплект із шести штук) можна замовляти окремо за артикульним номером HW003622A01.

Усунення несправностей

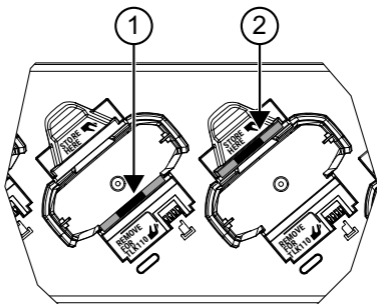
Табл.3. Світлодіодний індикатор зарядного пристрою

Світлодіодний індикатор	Стан
-------------------------	------

Табл.3. Світлодіодний індикатор зарядного пристрою

Зелений упродовж приблизно 1 секунди	Живлення ввімкнено
Постійно світиться червоним	Триває заряджання
Миготливий зелений	Рівень заряду > 90 %
Постійно світиться зеленим	Повністю заряджено
Миготливий червоний	Помилка (*)
Миготливий жовтий	Режим очікування (**)

(*) Зазвичай для усунення цієї проблеми треба заново встановити акумулятор у гніздо заряджання.

(**) Зависока або занижка температура акумулятора, або використовується неналежна напруга живлення.

Якщо світлодіодна індикація відсутня, виконайте наведені нижче дії.

1. Перевірте, чи правильно вставлено акумулятор або радіостанцію з акумулятором у зарядний пристрій. (Див. «Процедура заряджання»).
2. Підключіть кабель живлення до зарядного пристрою та відповідної розетки змінного струму.
3. Переконайтеся, що акумулятор, який використовується з радіостанцією, наведено в таблиці 1.

Обслуговування

Багатомісний зарядний пристрій не підлягає ремонту. За потреби замовте зарядний пристрій на заміну.

ДОДАТКОВА ІНФОРМАЦІЯ

Повний онлайн-посібник користувача (номер публікації за каталогом Motorola Solutions: MN009980A01) доступний на вебсторінці:

<https://learning.motorolasolutions.com>

الخدمة

الشاحن متعدد الوحدات غير قابل للإصلاح. اطلب شاحنًا بديلاً إذا لزم الأمر.

معلومات إضافية

دليل المستخدم الكامل عبر الإنترنت (رقم جزء منشور Motorola Solutions):

MN009980A01 متوفر على:

<https://learning.motorolasolutions.com>

الجدول 3: مؤشر LED للشاحن

الحالة	مؤشر LED
تشغيل	أخضر لمدة ثانية واحدة تقريباً
قيد الشحن	أحمر ثابت
نسبة الشحن <90%	وميض أخضر
شحن كامل	أخضر ثابت
خطأ (*)	وميض أحمر
وضع الاستعداد (**)	وميض أصفر

(*) تؤدي عادةً إعادة وضع حزمة البطارية إلى حل المشكلة.

(**) البطارية دافئة جدًا أو باردة جدًا أو تستخدم جهدًا كهربائيًا خاطئًا.

إذا لم يكن ثمة مؤشر LED، فقم بتنفيذ الإجراءات الآتية:

1. تحقق من إدخال الراديو الذي يتضمن بطارية أو البطارية وحدها بشكل صحيح.
("See "Charging Procedure").
2. قم بتوصيل سلك الطاقة بالشاحن واستخدم مقبس تيار متردد مناسبًا.
3. تأكد من أن البطارية المستخدمة مع الراديو مدرجة في الجدول 1.

تحديد موضع الفاصل المتحرك

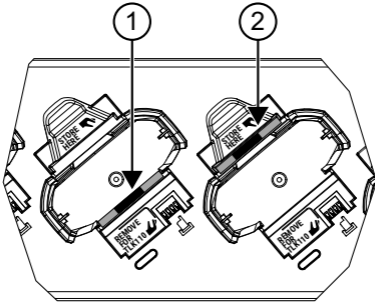

الجدول 2: تحديد موضع الفاصل المتحرك

الوصف	الرقم
لشحن اجهزة الراديو الاخرى	1
لشحن طراز TLK110	2

ملاحظة: يتوفر الفاصل المتحرك البديل (ست قطع) للطلب بشكل منفصل برقم القطعة .HW003622A01

3. عند شحن الراديو الذي يتضمن بطارية، تأكد من وجود الفاصل المتحرك في الموضع الصحيح لكل طراز راديو. يتطلب طراز الراديو TLK110 إزالة الفاصل والاحتفاظ به في وحدة تخزين مخصصة.
4. عند إدخال الراديو بشكل سليم في تجويف الشاحن، راجع مؤشر الراديو لمعرفة حالة الشحن.
5. عند تركيب البطارية بشكل مناسب في التجويف، يضيء مؤشر الشاحن بلون أحمر ثابت للإشارة إلى أنه يتم شحن البطارية سريعًا. عند اكتمال شحن البطارية بالكامل، يتغير مؤشر البطارية إلى اللون الأخضر الثابت. راجع Table 3 للحصول على مزيد من المعلومات.
6. استخدم كلتا يديك لإزالة الراديو أو البطارية من تجويف الشاحن. استخدم يداً واحدة للإمساك بالشاحن وسنده واليد الأخرى لإزالة الراديو أو البطارية.

- مراجعة الوكيل أو فني تلفزيون/راديو ذي خبرة للحصول على المساعدة.

إرشادات حول السلامة أثناء التشغيل

- أوقف تشغيل الراديو عند شحن البطارية.
- لا تستخدمه إلا في مكان جاف/ظروف جافة. غير ملائم للاستخدام في الخارج.
- تأكد أن الجهاز متصل بمصدر طاقة مناسب مع الإمداد بجهد كهربائي مناسب، كما هو محدد على المنتج.
- احرص على عدم دخول أجسام غريبة أو سوائل إلى الجهاز.
- إذا كان الجهاز يستخدم منصهرات، يجب أن تتوافق قطع الغيار مع النوع والتصنيف المحددين في تعليمات الجهاز.
- يجب ألا تتجاوز درجة الحرارة القصوى المحيطة بالشاحن 40 درجة مئوية (104 درجات فهرنهايت).
- احرص على وضع السلك في مكان حيث لا يمكن أن يطأ عليه أحد أو يتعثر فيه، أو يتعرض السلك للماء أو التلف أو الضغط.
- يجب أن يكون مقبس التيار المتردد الذي يتم توصيل مصدر الطاقة به قريباً ويسهل الوصول إليه.

تعليمات التشغيل

يمكن أن تتوافق تجاويف الشاحن مع الراديو الذي يتضمن بطارية أو مع البطارية وحدها. قبل شحن البطارية في الراديو، تأكد من وجود الفاصل المتحرك في الموضع الصحيح لكل طراز راديو وأوقف تشغيل الراديو. يتم شحن البطاريات بشكل أفضل في درجة حرارة الغرفة. راجع الجدول 1.

الجدول 1: البطاريات المعتمدة من Motorola Solutions

الوصف	رقم مجموعة الأدوات
بطارية ليثيوم أيون 2300T	PMNN4468
بطارية ليثيوم أيون 2500T	PMNN4578

إجراء الشحن

1. اعمد إلى توصيل سلك الطاقة في مقبس الطاقة الموجود في الجزء السفلي من الشاحن.
2. يضيء الشاحن بومضة خضراء واحدة عند توصيل طرف منفذ التوصيل على الحائط الخاص بسلك الطاقة في مقبس تيار كهربائي مناسب.

تعليمات سلامة مهمة

يحتوي هذا المستند على تعليمات سلامة وتشغيل مهمة. يرجى قراءة هذه التعليمات بدقة والاحتفاظ بها للرجوع إليها في المستقبل.

قبل استخدام شاحن البطارية، اقرأ كل التعليمات والعلامات التحذيرية على (1) الشاحن و(2) البطارية و(3) الراديو.



تحذير

1. لتقليل خطر التعرض للإصابة، اشحن البطاريات القابلة للشحن المعتمدة من Motorola Solutions المدرجة في الجدول 1 فقط. فقد تنفجر البطاريات الأخرى وتتسبب في إصابة وأضرار.
2. قد يؤدي استخدام ملحقات لا توصي بها Motorola Solutions إلى خطر نشوب حريق أو حدوث صدمة كهربائية أو إصابات.
3. لتقليل خطر إتلاف القابس والسلك الكهربائي، اسحب القابس بدلاً من السلك عند فصل الشاحن.
4. إذا كان من الحتمي استخدام سلك توصيل، فاحرص على أن يكون مقاس السلك هو AWG 18 لطول يصل إلى 6,5 أقدام وAWG 16 لطول يصل إلى 9,8 أقدام.
5. لتقليل خطر نشوب حريق أو حدوث صدمة كهربائية أو التعرض لإصابة، لا تستخدم الشاحن إذا تعرض للكسر أو التلف بأي طريقة. توجه به إلى ممثل خدمة مؤهل تابع لشركة Motorola Solutions.
6. لا تفك الشاحن، فهو غير قابل للإصلاح ولا تتوفر قطع غيار له.
7. لتقليل خطر حدوث صدمة كهربائية، انزع الشاحن من مقبس التيار المتردد قبل محاولة إجراء أي عمليات صيانة أو تنظيف.

الجهاز الرقمي من الفئة (ب)

ملاحظة: تم اختبار هذا الجهاز والتأكد من توافقه مع حدود الجهاز الرقمي من الفئة (ب)، وفقاً للجزء 15 من قواعد لجنة الاتصالات الفيدرالية (FCC). تم تصميم هذه الحدود لتوفير حماية معقولة ضد التداخل الضار للتركيب في الأماكن السكنية. يولد هذا الجهاز طاقة تردد راديو ويستخدمها ويمكن أن يشعها، وإذا لم يتم تركيبه واستخدامه وفقاً للتعليمات، فقد يؤدي إلى حدوث تداخل ضار في اتصالات الراديو. ومع ذلك، لا يوجد ضمان بأن التداخل لن يحدث في تركيب معين. إذا تسبب هذا الجهاز بتداخل ضار باستقبال التلفزيون أو الراديو، يمكن تحديده من خلال إيقاف تشغيل الجهاز وتشغيله، فيوصى المستخدم بمحاولة تصحيح التداخل باتباع واحد أو أكثر من الإجراءات الآتية:

- إعادة توجيه هوائي الاستقبال أو تغيير موقعه.
- زيادة المسافة الفاصلة بين الجهاز وجهاز الاستقبال.
- توصيل الجهاز بمقبس على دائرة كهربائية مختلفة عن تلك التي تم توصيل جهاز الاستقبال بها.

NOTES

NOTES

NOTES



Refer to manual MN009980A01 for complete Online
User Guide

<https://learning.motorolasolutions.com>



MOTOROLA, MOTO, MOTOROLA SOLUTIONS and the
Stylized M logo are trademarks or registered trademarks of
Motorola Trademark Holdings, LLC and are used under license.
All other trademarks are the property of their respective owners.

© 2023 Motorola Solutions, Inc.
All rights reserved.



MN010108A01-AA

Printed in

