

# Lightweight Headset with Swivel Boom Microphone PMLN6635

User Guide

en-US	fr-FR
es-LA	it-IT
pt-BR	nl-NL
de-DE	pt-PT
es-ES	ru-RU



**MOTOROLA SOLUTIONS**



## FOREWORD

# RF Energy Exposure and Product Safety Guide for Portable Two-Way Radios

## ATTENTION!

Before using this product, read the RF Energy Exposure and Product Safety Guide that ships with the radio which contains instructions for safe usage and RF energy awareness and control for compliance with applicable standards and regulation.

## ACOUSTIC SAFETY

Exposure to loud noises from any source for extended periods of time may temporarily or permanently affect your hearing. The louder the radio's volume, the less time is required before your hearing can be affected. Hearing damage from loud noises is sometimes undetectable at first and can have a cumulative effect.

To protect your hearing:

- Use the lowest volume necessary to do your job.
- Increase the volume only if you are in noisy surroundings.
- Reduce the volume before connecting headset.
- Limit the amount of time you use headsets at high volume.
- When using the radio without a headset, do not place the radio's speaker directly against your ear.

## DESCRIPTION

The PMLN6635 Lightweight Headset with Swivel Boom Microphone can be used to help maintain privacy in two-way radio conversations. This lightweight accessory is useful when high noise levels prevent the operator from hearing sound out of the radio speaker. Additionally, this headset facilitates hands-free use of the radio. The PMLN6635 includes an in-line Push-To-Talk (PTT) switch for easier PTT access.

### Wearing the Headset

To minimize interference and optimize headset performance, wear the radio and headset so that the accessory cord will not cross over or touch the antenna. The headset fits comfortably over the head and can be adjusted to fit most head sizes. The headset speaker can rest over the right or left ear. For hygiene reasons, it is recommended that each headset user has and uses his/her own speaker foam earpads. (See SERVICE section for Motorola earpad part number.)

## OPERATION

### Attaching the Headset to the Radio

1. Turn the radio off.
2. Remove the side connector cover from the side of the radio, attach the headset connector to the radio.

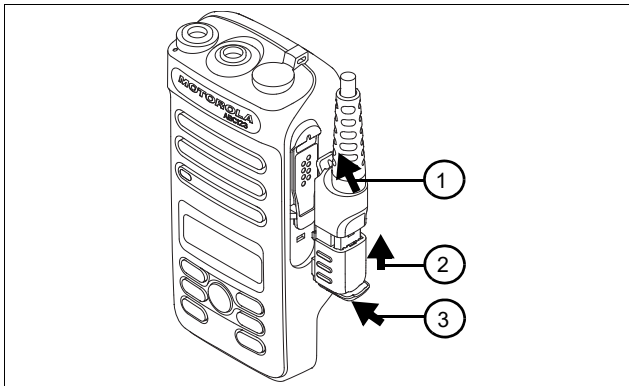

Figure 1: Secure the accessory connector

3. Turn the radio on and adjust audio volume to a comfortable listening level.

## Receiving

When the headset is connected to the radio accessory connector, the radio's speaker is muted, and the audio is only heard from the headset speaker.

## Transmitting

When using the PMLN6635 Lightweight Headset (with in-line PTT), push the PTT switch on the cable to transmit.

## Removing the Headset

Turn the radio off before removing the headset from the radio side connector. Remember to reattach the radio side connector cover when an accessory is not being used.

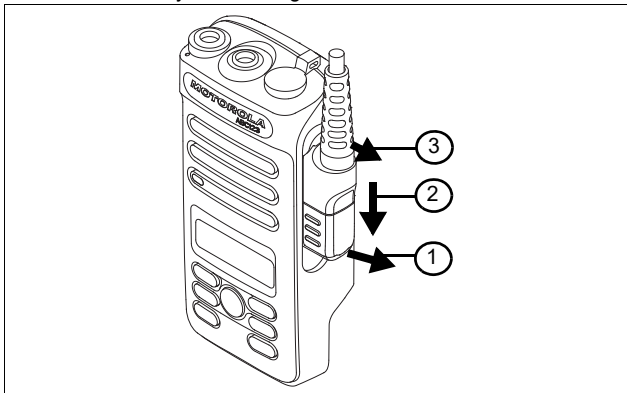

Figure 2: Remove the accessory connector

## SERVICE

Other than replacing the Foam Earpad and Microphone Cover (Motorola Solutions part number RLN6283), the PMLN6635 Lightweight Headset cannot be repaired. It is covered under the Motorola Solutions one year limited warranty. Order replacement headsets as required.

MOTOROLA, MOTO, MOTOROLA SOLUTIONS and the Stylized M logo are trademarks or registered trademarks of Motorola Trademark Holdings, LLC and are used under license. All other trademarks are the property of their respective owners.

© 2013 and 2021 Motorola Solutions, Inc. All rights reserved.

## PREFACIO

# Guía de exposición de energía de radiofrecuencia y seguridad del producto para radios de dos vías portátiles

## ¡ATENCIÓN!

Antes de utilizar este producto, lea la Guía de exposición a energía de radiofrecuencia y seguridad del producto que se incluye con el radio, la que contiene instrucciones para uso seguro e información para tomar conciencia y controlar la energía de radiofrecuencia, para que cumpla con los estándares y reglamentos correspondientes.

## SEGURIDAD ACÚSTICA

La exposición a ruidos fuertes de cualquier fuente durante períodos prolongados podría afectar la audición de manera temporal o permanente. Cuanto más alto sea el volumen del radio, más rápido se verá afectada la audición. En ocasiones, el daño a la audición provocado por ruidos fuertes es indetectable en un principio y puede tener efecto acumulativo.

Para proteger la audición:

- Use el volumen más bajo necesario para hacer su trabajo.
- Aumente el volumen solo si se encuentra en un entorno ruidoso.
- Reduzca el volumen antes de conectar los auriculares.
- Limite el tiempo durante el cual usa los auriculares a volumen alto.
- Cuando use el radio sin los auriculares, no ponga el altavoz del radio directamente en la oreja.

## DESCRIPCIÓN

Los auriculares ligeros PMLN6635 con micrófono Boom giratorio pueden usarse para ayudar a mantener la privacidad en conversaciones radiales de dos vías. Este accesorio ligero es muy útil cuando los niveles elevados de ruido evitan que el operario escuche el sonido que emite el altavoz del radio. Además, estos auriculares facilitan el uso del radio con manos libres. El PMLN6635 incluye un switch en línea Push-to-talk (PTT) para tener un acceso más fácil a PTT.

### Uso de auriculares

Para minimizar las interferencias y optimizar rendimiento de los auriculares, use el radio y auriculares, de manera que el cable del accesorio no cruce o toque la antena. Los auriculares se ajustan cómodamente a la cabeza y se pueden ajustar para adaptarse a la mayoría de tamaños de cabeza. El altavoz de los auriculares puede apoyarse en la oreja derecha o izquierda. Por razones de higiene, se recomienda que cada usuario de auriculares tenga y utilice sus propias almohadillas de espuma para altavoces. (Consulte sección de SERVICIO para ver el número de pieza para las almohadillas Motorola).

## FUNCIONAMIENTO

### Conexión de los auriculares al radio

1. Apague el radio.
2. Retire la tapa lateral del conector retirar desde el lado del radio, conecte el conector de los auriculares al radio.





Figura 1: Asegure el conector del accesorio

3. Encienda el radio y ajuste el volumen del audio a un nivel de audición adecuado.

## Recepción

Cuando los auriculares se conectan al conector del accesorio del radio, el altavoz del radio se silencia y el audio sólo se escucha en el altavoz de los auriculares.

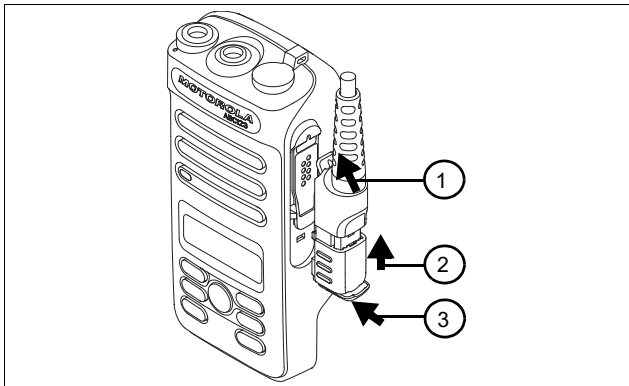
## Transmisión

Cuando se utilizan los auriculares ligeros PMLN6635 (con PTT en línea), pulse el switch PTT en el cable para transmitir.

## Retiro de los auriculares

Apague el radio antes de retirar los auriculares del conector lateral del radio. Recuerde volver a colocar la tapa del conector lateral del radio cuando no utilice un accesorio.



Figura 2: Para retirar el conector de accesorios

## SERVICIO

Además de reemplazar almohadillas de espuma y la cubierta del micrófono (número de pieza de Motorola Solutions RLN6283), auriculares ligeros PMLN6635 no se pueden reparar. Está cubierto por la garantía limitada de un año de Motorola Solutions. Solicite el reemplazo de los auriculares según sea necesario.

MOTOROLA, MOTO, MOTOROLA SOLUTIONS y el logotipo de la M estilizada son marcas comerciales o marcas comerciales registradas de Motorola Trademark Holdings, LLC y se utilizan bajo licencia. Todas las demás marcas comerciales pertenecen a sus respectivos dueños.

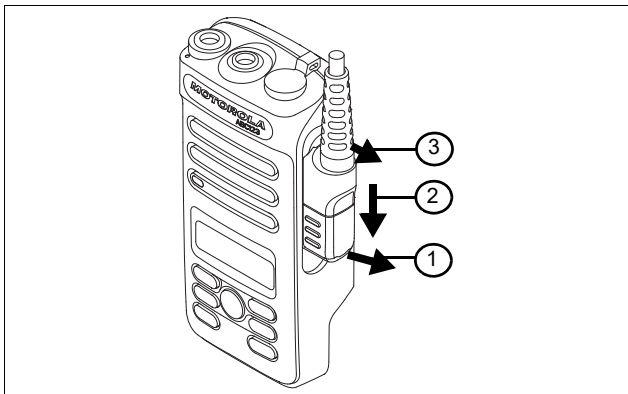
© 2013 y 2021 Motorola Solutions, Inc. Todos los derechos reservados.

# PREFÁCIO

## Guia de Exposição à Energia de RF e Segurança do Produto para Rádios Bidirecionais Portáteis

### ATENÇÃO!

Antes de usar este produto, leia o Guia de Segurança do Produto e Exposição à Energia de RF fornecido com o rádio, contendo instruções para uso seguro e conscientização, e controle de exposição à energia de RF para conformidade com os padrões e regulamentos aplicáveis.

### SEGURANÇA ACÚSTICA

A exposição a ruídos muito altos de qualquer origem por longos períodos pode prejudicar sua audição temporária ou permanentemente. Quanto mais alto for o volume do rádio, em menos tempo sua audição poderá ser prejudicada. Por vezes, os danos à audição devido a sons muito altos não são detectados em um primeiro momento, podendo ter efeito cumulativo.

Para proteger sua audição:

- Use o volume mais baixo necessário para a execução da sua tarefa.
- Só aumente o volume se estiver em ambientes com excesso de ruídos.
- Reduza o volume antes de conectar o headset.
- Limite o tempo de uso dos headsets com volume alto.
- Ao usar o rádio sem headset, não coloque o alto-falante do rádio diretamente em contato com o ouvido.

## DESCRIÇÃO

O headset leve PMLN6635 com microfone com haste giratória pode ser utilizado para ajudar a manter a privacidade em conversas com rádio bidirecional. Este acessório leve é útil quando os níveis de ruído elevados impedem o condutor de ouvir sons fora do alto-falante do rádio. Além disso, o headset facilita o uso do rádio sem as mãos. O PMLN6635 inclui um switch Push-To-Talk (PTT) em linha para acesso facilitado ao PTT.

### Usar o Headset

Para minimizar a interferência e otimizar o desempenho do headset, use o rádio e o headset para que o cabo acessório não cruze sobre ou toque a antena. O headset cabe confortavelmente sobre a cabeça e pode ser ajustado de acordo com a maioria dos tamanhos de cabeça. O alto-falante do headset pode ficar sobre o ouvido direito ou esquerdo. Por motivos de higiene, recomenda-se que cada usuário do headset tenha e use suas próprias almofadas de espuma. (Consulte a seção SERVIÇOS para obter o número de peças da almofada Motorola.)

## OPERAÇÃO

### Encaixar o Headset no Rádio

1. Desligue o rádio.
2. Remova a tampa lateral do conector das laterais do rádio, encaixe o conector do headset no rádio.



Figura 1: Prenda o conector acessório

3. Ligue o rádio e ajuste o volume do áudio para um nível agradável.

## Recebimento

Quando o headset está conectado ao conector acessório do rádio, o alto-falante do rádio é silenciado, e o áudio só é ouvido a partir do alto-falante do headset.

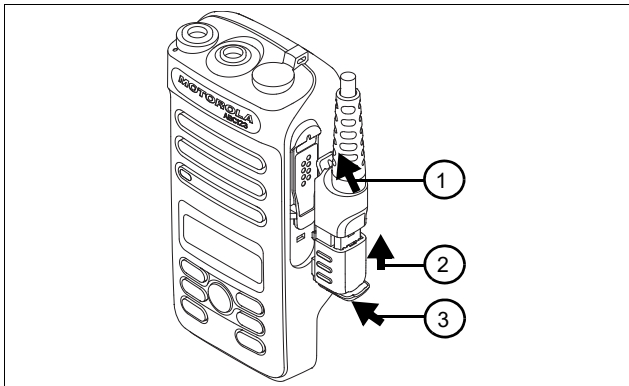
## Transmissão

Ao usar o headset leve PMLN6635 (com o PTT em linha), coloque o switch PTT no cabo para transmitir.

## Remover o Headset

Desligue o rádio antes de remover o headset conector lateral do rádio. Lembre-se de encaixar novamente a tampa do conector lateral do rádio quando não houver um acessório em uso.



Figura 2: Remova o conector acessório

## SERVIÇOS

Além da substituição da almofada e da tampa do microfone (Número de peças da Motorola Solutions NLR6283), o headset leve PMLN6635 não pode ser reparado. Ele está coberto pela garantia limitada de um ano da Motorola Solutions. Solicite a substituição dos headsets conforme necessário.

MOTOROLA, MOTO, MOTOROLA SOLUTIONS e o logotipo "M" estilizado são marcas comerciais ou marcas registradas da Motorola Trademark Holdings, LLC e são utilizadas sob licença. Todas as demais marcas registradas são de propriedade de seus respectivos proprietários.  
© 2013 e 2021 Motorola Solutions, Inc. Todos os direitos reservados.

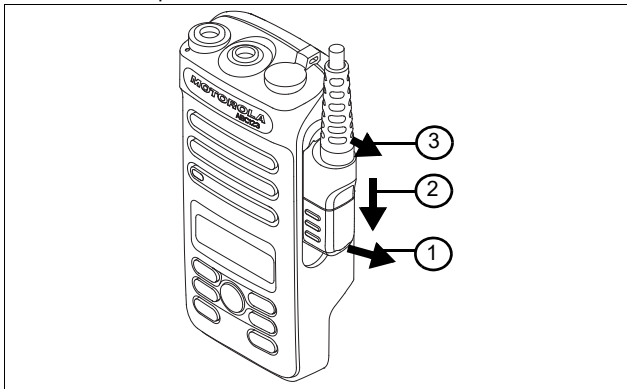
# VORWORT

## Handbuch zur HF-Energiestrahlung und Produktsicherheit für tragbare Funkgeräte

### ACHTUNG!

Bevor Sie dieses Produkt verwenden, lesen Sie das Handbuch zur HF-Energiestrahlung und Produktsicherheit, das im Lieferumfang des Funkgeräts enthalten ist. Das Handbuch enthält Anweisungen für die sichere Verwendung sowie Informationen zum Gefahrenbewusstsein und zur Risikovermeidung gemäß anwendbaren Normen und Vorschriften.

### GEHÖRSCHUTZ

Wenn Sie längere Zeit einem hohen Lärmpegel ausgesetzt sind, kann Ihr Gehör vorübergehend oder dauerhaft Schaden nehmen. Je höher die Lautstärke des Funkgeräts, desto schneller wird Ihr Gehör beeinträchtigt. Eine Schädigung des Gehörs durch einen hohen Lärmpegel wird oft nicht rechtzeitig erkannt und kann eine kumulative Wirkung haben.

So schützen Sie Ihr Gehör:

- Verwenden Sie die niedrigste Lautstärke, die für Ihre Arbeit erforderlich ist.
- Erhöhen Sie die Lautstärke nur, wenn Sie sich in lärmintensiven Umgebungen befinden.
- Verringern Sie die Lautstärke vor dem Anschließen des Headsets.
- Achten Sie darauf, dass Sie Headsets nur eine begrenzte Zeit lang bei hoher Lautstärke verwenden.
- Bei Verwendung des Funkgeräts ohne Headset dürfen Sie die Lautsprecher des Funkgeräts nicht direkt an Ihre Ohren halten.

## BESCHREIBUNG

Das leichte PMLN6635 Headset mit schwenkbarem Mikrofon kann verwendet werden, um den Datenschutz bei Funkgesprächen zu gewährleisten. Dieses leichte Zubehör ist nützlich, wenn hoher Geräuschpegel verhindert, dass der Benutzer Geräusche aus dem Lautsprecher des Funkgeräts hört. Darüber hinaus verfügt dieses Headset über eine Freisprechfunktion für das Funkgerät. Das PMLN6635 verfügt über eine Inline Push-to-Talk-Taste (PTT) für einfacheren PTT-Zugriff.

### Tragen des Headsets

Um Interferenzen zu reduzieren und die Headset-Leistung zu optimieren, tragen Sie das Funkgerät und Headset so, dass das Zubehörkabel sich nicht verheddert oder die Antenne berührt. Das Headset passt bequem auf den Kopf und kann an fast alle Kopfgrößen angepasst werden. Der Headset-Lautsprecher kann über dem rechten oder linken Ohr liegen. Aus hygienischen Gründen wird empfohlen, dass jeder Headset-Benutzer seine eigenen Lautsprecher mit Schaumstoffohrkissen verwendet. (Siehe Abschnitt SERVICE für die Teilenummer des Ohrkissens von Motorola.)

## BETRIEB

### Verknüpfen des Headsets mit dem Funkgerät

1. Schalten Sie das Funkgerät aus.
2. Entfernen Sie die Abdeckung des Seitenanschlusses seitlich des Funkgeräts, bringen Sie den Headset-Anschluss am Funkgerät an.





Abbildung 1: Befestigen Sie den Zubehörschlüssel

3. Schalten Sie das Funkgerät ein, und passen Sie die Audiolautstärke an.

## Empfang

Wenn das Headset an den Seitenanschluss für Zubehör angeschlossen ist, werden die Lautsprecher des Funkgeräts stumm geschaltet, sodass die Audiosignale nur über die Headset-Lautsprecher wiedergegeben werden.

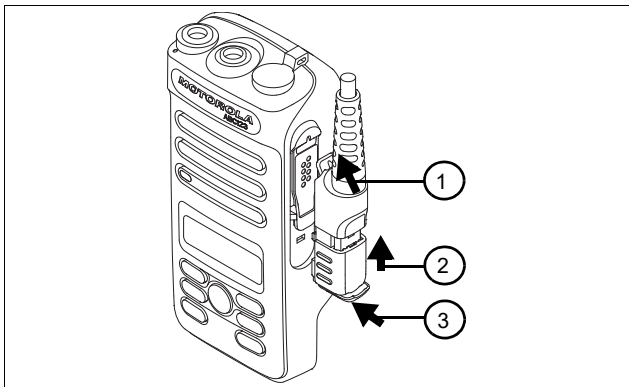
## Beim Senden

Wenn Sie das leichte PMLN6635 Headset (mit Inline-PTT-Taste) verwenden, drücken Sie für die Übertragung die Sendetaste (PTT) am Kabel.

## Entfernen des Headsets

Schalten Sie das Funkgerät vor dem Entfernen des Headsets vom Seitenanschluss des Funkgeräts aus. Denken Sie daran, die Abdeckung des Seitenanschlusses des Funkgeräts wieder anzubringen, wenn ein Zubehörteil nicht verwendet wird.



Abbildung 2: Entfernen Sie den Zubehörschlüssel

## SERVICE

Abgesehen vom Austausch des Schaumstoffohrkissens und von der Mikrofonabdeckung (Motorola Solutions Teilenummer: RLN6283) kann das leichte PMLN6635 Headset nicht repariert werden.

Es ist durch die einjährige beschränkte Garantie von Motorola Solutions abgedeckt. Bestellen Sie bei Bedarf ein Ersatz-Headset.

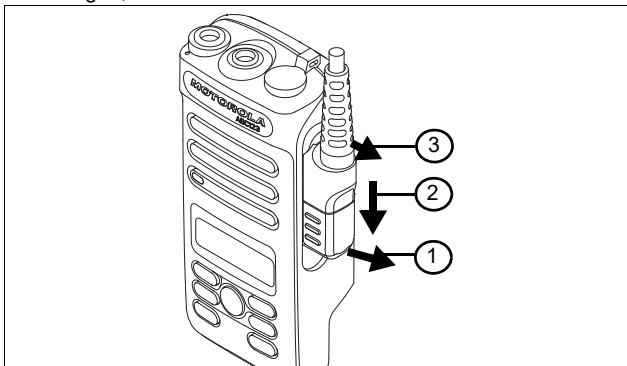
MOTOROLA, MOTO, MOTOROLA SOLUTIONS und das stilisierte M-Logo sind Warenzeichen oder eingetragene Warenzeichen der Motorola Trademark Holdings, LLC und werden unter Lizenz verwendet. Alle anderen Marken sind Eigentum ihrer jeweiligen Inhaber.

© 2013 und 2021 Motorola, Inc. Alle Rechte vorbehalten.

## PRÓLOGO

# Guía de exposición a radiofrecuencia y seguridad del producto para radios bidireccionales portátiles

## ¡ATENCIÓN!

Antes de utilizar este producto, lea el documento sobre exposición a energía de radiofrecuencia y la Guía sobre seguridad del producto (incluidos con la radio). En estos documentos encontrará información referente a un uso seguro de la energía de radiofrecuencia y al control del cumplimiento de los estándares y normativas correspondientes.

## SEGURIDAD ACÚSTICA

La exposición a sonidos altos de cualquier tipo durante periodos prolongados puede afectar a su capacidad auditiva de forma temporal o permanente. Cuanto mayor sea el volumen de la radio, antes se verá afectada la capacidad auditiva. Los daños en el aparato auditivo provocados por sonidos altos a veces no se pueden detectar al principio y pueden presentar un efecto acumulativo.

Para proteger su capacidad auditiva:

- Utilice el volumen más bajo posible.
- Suba el volumen solo si se encuentra en un entorno ruidoso.
- Baje el volumen antes de conectar los auriculares.
- Limite la cantidad de tiempo de uso de los auriculares a un volumen elevado.
- Al utilizar la radio sin auriculares, no se coloque el altavoz de la radio directamente en el oído.

## DESCRIPCIÓN

Los auriculares ligeros con micrófono de brazo giratorio PMLN6635 ayudan a mantener la privacidad en las conversaciones de radio bidireccionales. Este accesorio ligero resulta útil cuando los niveles de ruido no permiten que el operario oiga el sonido a través del altavoz de la radio. Además, estos auriculares facilitan el uso de manos libres de la radio. Los auriculares PMLN6635 incluyen un botón PTT (pulsar para hablar) integrado para facilitar el acceso a esta función.

### Colocación de los auriculares

Para minimizar las interferencias y optimizar el rendimiento de los auriculares, colóquese la radio y los auriculares de manera que el cable del accesorio no se cruce con la antena ni la toque. Los auriculares se adaptan cómodamente a la cabeza y se pueden ajustar a casi todos los tamaños. El altavoz de los auriculares puede colocarse en cualquiera de las dos orejas. Por razones de higiene, se recomienda que cada usuario tenga y utilice sus propias almohadillas de espuma. (Consulte la sección SERVICIO para ver los números de pieza de las almohadillas de Motorola).

## USO

### Conexión de los auriculares a la radio

1. Apague la radio.
2. Retire la cubierta del conector del lateral de la radio, conecte el conector de los auriculares a la radio.



Figura 1: Fije el conector para accesorios

3. Encienda la radio y ajuste el volumen del audio a un nivel de audición adecuado.

## Recepción

Cuando los auriculares están conectados al conector para accesorios de la radio, el altavoz de la radio se silencia y el audio sólo se oye a través del altavoz de los auriculares.

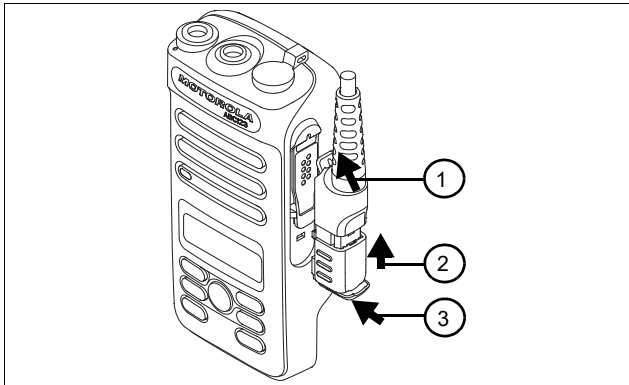
## Transmisión

Cuando utilice los auriculares ligeros PMLN6635 (con PTT integrado), pulse el interruptor PTT del cable para transmitir el sonido.

## Desconexión de los auriculares

Apague el radio antes de desconectar los auriculares del conector lateral de la radio. Recuerde volver a colocar la cubierta del conector lateral de la radio cuando no esté utilizando un accesorio.



Figura 2: Extraiga el conector para accesorios

## SERVICIO

Aparte de la sustitución de las almohadillas y la cubierta del micrófono (número de pieza de Motorola Solutions RLN6283), los auriculares ligeros PMLN6635 no se pueden reparar. Están cubiertos por la garantía limitada de un año de Motorola Solutions. Si es necesario, solicite unos auriculares de repuesto.

MOTOROLA, MOTO, MOTOROLA SOLUTIONS y el logotipo de la M estilizada son marcas comerciales o marcas comerciales registradas de Motorola Trademark Holdings, LLC y se utilizan bajo licencia. Todas las demás marcas comerciales son propiedad de sus respectivos propietarios. © 2013 y 2021 Motorola Solutions, Inc. Todos los derechos reservados.

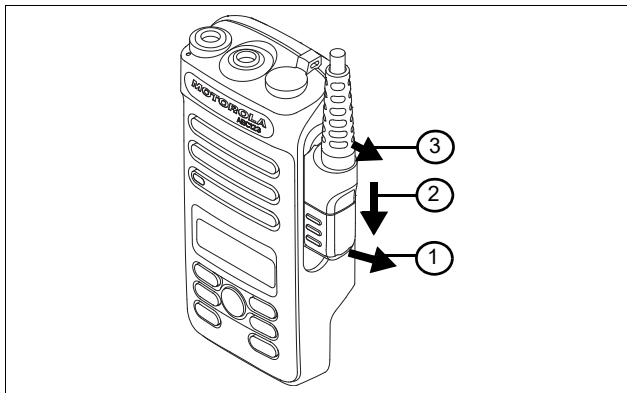
## AVANT-PROPOS

# Sécurité des produits et exposition RF pour les radios professionnelles portatives

## ATTENTION !

Avant d'utiliser ce produit, lisez le guide Sécurité des produits et exposition RF fourni avec la radio. Il contient des instructions de fonctionnement relatives à la sécurité et à l'exposition aux RF, ainsi que des informations sur le contrôle de conformité aux normes et réglementations applicables.

## SÉCURITÉ ACOUSTIQUE

L'exposition pendant une période prolongée à un fort niveau sonore, quelle qu'en soit la source, peut provoquer des troubles auditifs temporaires ou permanents. Plus le volume de la radio est élevé, plus le trouble auditif peut se produire rapidement. Les troubles auditifs provoqués par des niveaux sonores élevés ne se remarquent parfois pas tout de suite et peuvent s'additionner.

Pour protéger votre audition :

- Utilisez le volume le plus bas possible pour effectuer votre travail.
- Augmentez le volume uniquement si vous êtes dans des environnements bruyants.
- Réduisez le volume avant de brancher le casque.
- Limitez votre temps d'utilisation des casques à un volume élevé.
- Lorsque vous utilisez la radio sans casque, ne placez pas le haut-parleur de la radio directement contre votre oreille.

## DESCRIPTION

Le casque léger avec microphone tige PMLN6635 permet de s'isoler lors de conversations radio professionnelles. Cet accessoire léger est utile lorsque l'opérateur n'entend pas le haut-parleur de la radio à cause de niveaux de bruit élevés. De plus, ce casque permet d'utiliser plus facilement la radio en mode mains libres. Le PMLN6635 est équipé d'un bouton de contrôle Push-To-Talk (PTT) pour un accès PTT simplifié.

### Port du casque

Pour réduire les interférences et optimiser les performances du casque, portez la radio et le casque de façon à ce que le cordon de l'accessoire ne croise ni ne touche l'antenne. Le casque se porte confortablement sur la tête et s'ajuste à la plupart des morphologies. Le haut-parleur du casque peut être placé sur l'oreille droite ou gauche. Pour des raisons d'hygiène, il est recommandé que chaque utilisateur du casque utilise ses propres coussinets pour haut-parleur en mousse. (Se reporter à la section MAINTENANCE pour obtenir les références des coussinets Motorola.)

## FONCTIONNEMENT

### Connexion du casque à la radio

1. Éteignez la radio.
2. Retirez le cache du connecteur latéral sur le côté de la radio, puis branchez le connecteur du casque sur la radio.



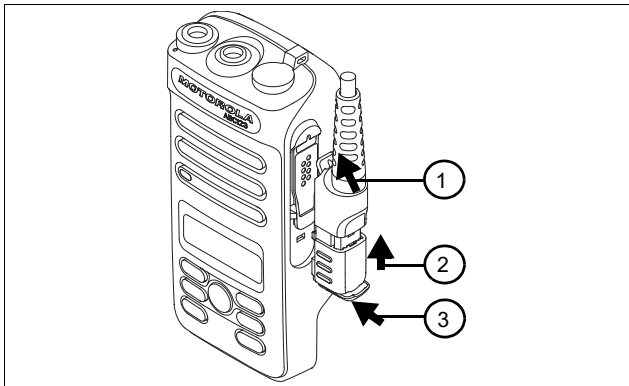

Figure 1 : Fixation du connecteur de l'accessoire

3. Allumez la radio et réglez le volume sur un niveau d'écoute confortable.

## Réception

Lorsque le casque est connecté au connecteur d'accessoire radio, le haut-parleur de la radio est désactivé. Le son peut être uniquement entendu via le haut-parleur du casque.

## Transmission

Lors de l'utilisation du casque léger avec microphone tige PMLN6635 (avec un contrôle PTT), appuyez sur le commutateur du câble pour transmettre.

## Retirer le casque

Éteignez la radio avant de retirer le casque du connecteur latéral d'accessoire radio. Pensez à remettre en place le cache du connecteur latéral d'accessoire radio quand un accessoire n'est pas utilisé.

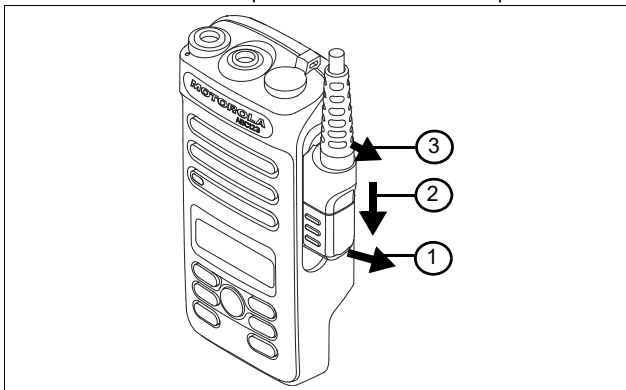

Figure 2 : Retrait du connecteur pour accessoires

## MAINTENANCE

À l'exception du remplacement des coussinets en mousse et du cache du microphone (référence Motorola Solutions RLN6283), le casque léger avec microphone tige PMLN6635 n'est pas réparable. Il est couvert par la garantie limitée d'un an Motorola Solutions. Commandez des casques de rechange le cas échéant.

MOTOROLA, MOTO, MOTOROLA SOLUTIONS et le logo stylisé M sont des marques ou des marques déposées de Motorola Trademark Holdings, LLC et sont utilisées sous licence. Toutes les autres marques appartiennent à leurs propriétaires respectifs.

© 2013 et 2021 Motorola Solutions, Inc. Tous droits réservés.

## **PREFAZIONE**

### **Guida sull'esposizione a sorgenti di energia RF e sulla sicurezza del prodotto per ricetrasmittenti portatili**

#### **ATTENZIONE!**

Prima di utilizzare questo prodotto, leggere la Guida sull'esposizione a sorgenti di energia RF e sulla sicurezza del prodotto fornita con la radio, che contiene le istruzioni per un utilizzo sicuro e informazioni sull'energia RF e su come controllarla in conformità agli standard e le normative vigenti.

#### **SICUREZZA ACUSTICA**

L'esposizione a forti rumori provenienti da qualsiasi origine per un periodo di tempo prolungato può causare danni temporanei o permanenti all'udito. Più alto è il volume della radio, minore è il tempo necessario perché l'udito ne sia influenzato. I danni all'udito provocati da forti rumori, a volte, non sono rilevabili in un primo momento e possono avere un effetto cumulativo.

Per proteggere l'udito:

- Utilizzare il livello di volume più basso necessario per svolgere il proprio lavoro.
- Alzare il volume solo se ci si trova in ambienti rumorosi.
- Ridurre il volume prima di collegare la cuffia.
- Limitare il tempo di utilizzo della cuffia ad un volume elevato.
- Quando si utilizza la radio senza la cuffia, non appoggiare l'altoparlante della radio direttamente sull'orecchio.

## DESCRIZIONE

La cuffia leggera PMLN6635 con microfono omnidirezionale può essere utilizzata per comunicazioni riservate durante l'uso della radio ricetrasmittente. Questo accessorio di peso ridotto è utile in ambienti rumorosi dove l'elevato livello di rumore impedisce all'operatore di sentire l'audio emesso dall'altoparlante della radio. Inoltre, questa cuffia facilita l'utilizzo a mani libere della radio. La cuffia PMLN6635 include un interruttore PTT (Push-To-Talk) per l'accesso semplificato alla funzione PTT.

### Come indossare la cuffia

Per ridurre al minimo eventuali interferenze e ottimizzare le prestazioni della cuffia, la radio e la cuffia vanno posizionate in modo che il cavo dell'accessorio non passi sopra né venga a contatto con l'antenna. La cuffia può essere indossata comodamente sopra la testa e può essere regolata per adattarsi alla maggior parte delle dimensioni delle teste. L'altoparlante della cuffia può essere appoggiato sull'orecchio destro o sinistro. Per motivi d'igiene, è consigliabile che ogni utente utilizzi i propri cuscinetti auricolari in schiuma per l'altoparlante della cuffia (vedere la sezione ASSISTENZA per il part number dei cuscinetti auricolari Motorola).

## FUNZIONAMENTO

### Collegamento della cuffia alla radio

1. Spegnere la radio.
2. Rimuovere il coperchio del connettore laterale della radio, quindi collegare il connettore dell'auricolare alla radio.



Figura 1: Fissaggio del connettore accessori

3. Accendere la radio e regolare il volume dell'audio al livello di ascolto desiderato.

## Ricezione

Dopo aver collegato la cuffia al connettore accessori della radio, l'altoparlante della radio sarà disattivato e sarà possibile ascoltare l'audio in ricezione solo dalla cuffia.

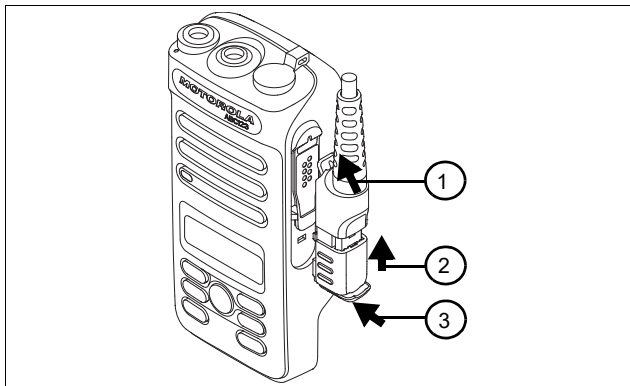
## Trasmissione

Quando si utilizza la cuffia leggera PMLN6635 (dotata dell'interruttore PTT), premere l'interruttore PTT sul cavo per trasmettere.

## Rimozione della cuffia

Spegnere la radio prima di staccare la cuffia dal connettore accessori della radio. Ricordarsi di reinserire il cappuccio del connettore accessori della radio quando non si utilizzano accessori.



Figura 2: Rimozione del connettore accessori

## ASSISTENZA

La cuffia leggera PMLN6635 non può essere riparata; è possibile sostituire solo i cuscinetti auricolari in schiuma e il cappuccio del microfono (part number Motorola Solutions RLN6283). È coperta dalla garanzia limitata Motorola Solutions valida un anno. All'occorrenza, ordinare cuffie sostitutive.

MOTOROLA, MOTO, MOTOROLA SOLUTIONS e il logo della M stilizzata sono marchi o marchi registrati di Motorola Trademark Holdings, LLC, utilizzati su licenza. Tutti gli altri marchi appartengono ai rispettivi proprietari. © 2013 e 2021 Motorola Solutions, Inc. Tutti i diritti riservati.

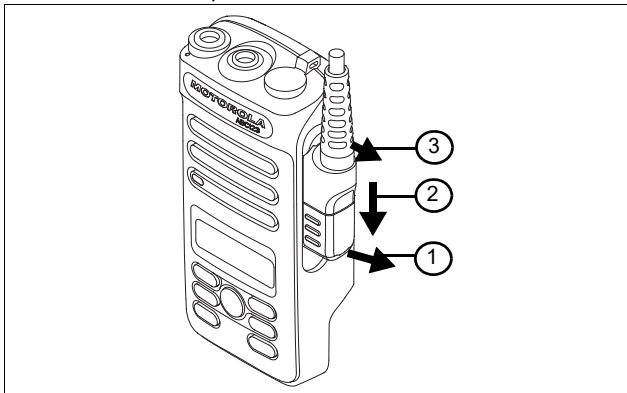
## VOORWOORD

### Blootstelling aan radiogolven en productveiligheid voor portofoons

#### LET OP!

Lees voordat u dit product gebruikt de gids Blootstelling aan radiogolven en productveiligheid die wordt meegeleverd met de portofoon. Deze bevat belangrijke bedieningsinstructies voor veilig gebruik, beperking van blootstelling aan radiogolven en naleving van de relevante normen en regelgeving.

#### AKOESTISCHE VEILIGHEID

Langdurige blootstelling aan luide geluiden uit welke bron dan ook kan uw gehoor tijdelijk of permanent aantasten. Hoe luider het portofoonvolume, des te sneller uw gehoor kan worden aangetast. Gehoorschade als gevolg van luide geluiden wordt in eerste instantie vaak niet opgemerkt en kan een cumulatief effect hebben.

Bescherming van uw gehoor:

- Gebruik een zo laag mogelijk volume om uw werk te doen.
- Stel het volume alleen luider in als u zich in een rumoerige omgeving bevindt.
- Verlaag het volume voordat u de headset aansluit.
- Gebruik headsets zo kort mogelijk met hoog volume.
- Wanneer u de portofoon zonder headset gebruikt, mag u de luidspreker niet direct tegen uw oor houden.

## BESCHRIJVING

De PMLN6635 lichtgewicht headset met draaibare microfoon kan worden gebruikt voor extra privacy bij gesprekken via portofoons. Dit lichtgewicht accessoire is handig bij hoge geluidsniveaus waardoor de gebruiker het geluid uit de portofoonluidspreker niet meer hoort. Bovendien kunt u dankzij deze headset de portofoon handsfree bedienen. De PMLN6635 beschikt over een geïntegreerde Push-To-Talk (PTT)-schakelaar die gemakkelijk bereikbaar is.

### De headset dragen

Draag de portofoon en headset op een manier waarbij het accessoiresnoer de antenne niet stoort of aanraakt. Zo worden storingen beperkt en kunt u optimaal gebruikmaken van de headset. De headset is prettig te dragen over het hoofd en kan worden aangepast aan de afmetingen van het hoofd. De headsetluidspreker kan over het rechter- of linkeroor worden geplaatst. Om hygiënische redenen wordt het aanbevolen dat iedere gebruiker van de headset zijn of haar eigen schuimrubberen oorkussens gebruikt. (Zie REPARATIE voor het onderdeelnummer van de Motorola-oorkussens.)

## GEBRUIK

### De headset op de portofoon aansluiten

1. Schakel de portofoon uit.
2. Verwijder het klepje van de zijaansluiting op de portofoon en sluit de headset aan op de portofoon.



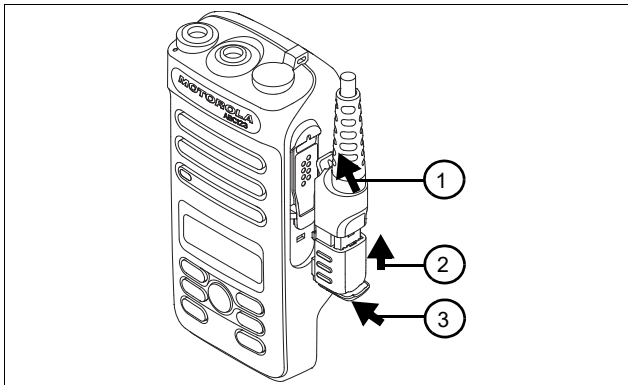

Afbeelding 1: De accessoireaansluiting bevestigen

3. Schakel de portofoon in en stel het volume in op een prettig niveau.

## Ontvangen

Als u de headset op de accessoireaansluiting van de portofoon hebt aangesloten, wordt de luidspreker van de portofoon uitgeschakeld en is audio alleen via de headsetluidspreker te horen.

## Uitzenden

Druk tijdens gebruik van de PMLN6635 lichtgewicht headset (met geïntegreerde PTT) op de PTT-schakelaar op de kabel om te communiceren.

## De headset verwijderen

Schakel de portofoon uit voordat u de headset loskoppelt van de zijaansluiting van de portofoon. Plaats het klepje terug op de zijaansluiting van de portofoon als er geen accessoire wordt gebruikt.

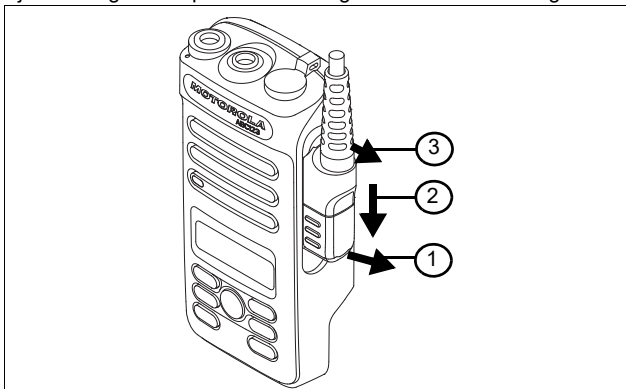

Afbeelding 2: De accessoireaansluiting verwijderen

## REPARATIE

De schuimrubberen oorkussens en het microfoonkussen (Motorola Solutions-onderdeel nummer RLN6283) kunnen worden vervangen; verder kan de PMLN6635 lichtgewicht headset niet worden gerepareerd. De headset valt onder de beperkte garantie van 1 jaar van Motorola Solutions. Bestel vervangende headsets indien vereist.

MOTOROLA, MOTO, MOTOROLA SOLUTIONS en het gestileerde M-logo zijn handelsmerken of gedeponeerde handelsmerken van Motorola Trademark Holdings, LLC en worden op grond van licenties gebruikt. Alle andere handelsmerken zijn het eigendom van hun respectieve eigenaren. © 2013 en 2021 Motorola Solutions, Inc. Alle rechten voorbehouden.

## PREFÁCIO

# Guia de Segurança do Produto e de Exposição a Energia de RF para rádios bidirecionais portáteis

## ATENÇÃO!

Antes de utilizar este produto, leia o Guia de Segurança do Produto e de Exposição a Energia de RF fornecido com o rádio, que contém instruções para uma utilização segura e para tomar conhecimento e controlar a sua exposição a energia de RF, a fim de respeitar as normas e os regulamentos aplicáveis.

## SEGURANÇA AUDITIVA

A exposição a ruídos muito intensos de qualquer fonte, por longos períodos de tempo, pode afetar temporária ou permanentemente a sua audição. Quanto mais alto o volume do rádio, menor será o tempo necessário para que a sua audição fique afetada. Por vezes, as lesões auditivas provocadas por ruídos altos não são imediatamente detetadas e podem ter um efeito cumulativo.

Para proteger a sua audição:

- Utilize o volume no mínimo necessário ao seu trabalho.
- Só deve aumentar o volume se estiver em ambientes ruidosos.
- Reduza o volume antes de ligar o auricular.
- Limite o tempo de utilização dos auriculares com o volume elevado.
- Quando utilizar o rádio sem auriculares, não coloque o altifalante do rádio diretamente junto ao seu ouvido.

## DESCRIÇÃO

O Auricular Leve PMLN6635 com microfone articulado pode ser utilizado para ajudar a manter a privacidade em conversas em rádios bidirecionais. Este acessório leve é útil quando níveis elevados de ruído impedem o operador de ouvir o som proveniente do altifalante do rádio. Além disso, este auricular facilita a utilização "mãos-livres" do rádio. O PMLN6635 inclui um botão Premir para Falar (PTT) integrado para um acesso mais fácil ao PTT.

### Utilização do Auricular

Para minimizar as interferências e otimizar o desempenho do auricular, utilize o rádio e o auricular de forma a que o fio do acessório não passe por cima nem toque na antena. Este auricular encaixa-se confortavelmente na cabeça e pode ser ajustado para se adaptar a qualquer tamanho de cabeça. O altifalante do auricular pode ficar pousado sobre a orelha direita ou esquerda. Por motivos de higiene, recomenda-se que cada utilizador do auricular possua as suas próprias esponjas para os auscultadores. (Consulte a secção ASSISTÊNCIA para saber a referência das esponjas para auscultadores Motorola.)

## FUNCIONAMENTO

### Ligação do Auricular ao Rádio

1. Desligue o rádio.
2. Remova a tampa do conector lateral da parte lateral do rádio e ligue o conector do auricular ao rádio.



Figura 1: Fixe o conector do acessório

3. Ligue o rádio e ajuste o volume do áudio para um nível de audição confortável.

## Receção

Quando o auricular está ligado ao conector de acessórios do rádio, o altifalante do rádio está silencioso e o som é escutado apenas a partir do altifalante do auricular.

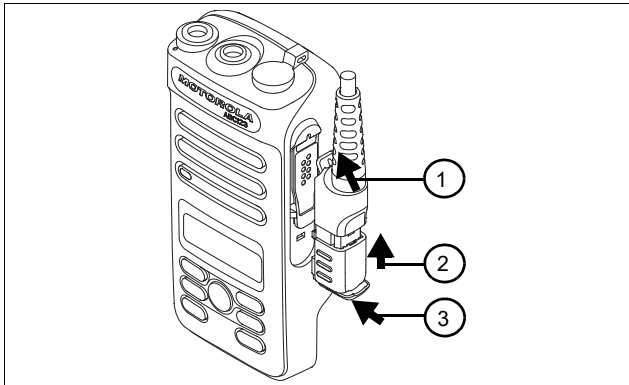
## Transmissão

Quando utilizar o Auricular Leve PMLN6635 (com PTT integrado), prima o botão PTT no cabo para transmitir.

## Remoção do Auricular

Desligue o rádio antes de retirar o auricular do conector lateral do rádio. Lembre-se de colocar novamente a tampa do conector lateral do rádio sempre que não estiver a utilizar um acessório.



Figura 2: remova o conector do acessório

## ASSISTÊNCIA

Com exceção da substituição da esponja para auscultadores e da tampa do microfone (referência Motorola Solutions RLN6283), o Auricular Leve PMLN6635 não pode ser reparado. Está coberto pela garantia limitada de um ano da Motorola Solutions.

Encomende auriculares sobressalentes conforme necessário.

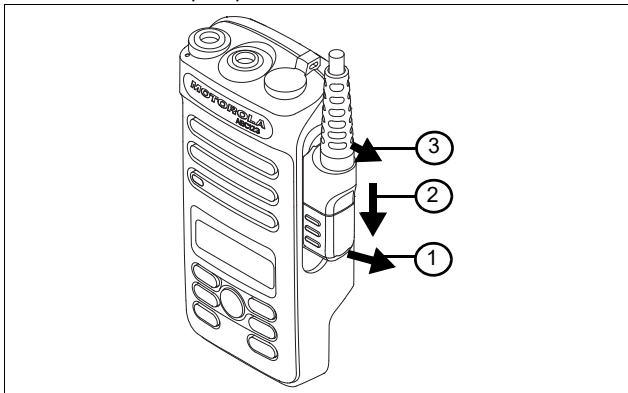
MOTOROLA, MOTO, MOTOROLA SOLUTIONS e o logótipo M estilizado são marcas comerciais ou marcas registadas da Motorola Trademark Holdings, LLC e são utilizados sob licença. Todas as outras marcas comerciais pertencem aos respetivos proprietários.

© 2013 e 2021 Motorola Solutions, Inc. Todos os direitos reservados.

## **ВВЕДЕНИЕ**

### **Сведения о безопасности и воздействии излучаемой радиочастотной энергии для портативных приемопередающих радиостанций**

#### **ВНИМАНИЕ!**

Перед использованием этого продукта ознакомьтесь с прилагаемым к радиостанции буклетом "Сведения о безопасности и воздействии излучаемой радиочастотной энергии", в котором содержатся инструкции по технике безопасности и информация по воздействию радиочастотной энергии, а также сведения о соответствии применимым стандартам и нормативам.

#### **АКУСТИЧЕСКАЯ БЕЗОПАСНОСТЬ**

Продолжительное воздействие звука с высоким уровнем громкости из любого источника может привести к временному или постоянному повреждению слуха. Чем выше громкость радиостанции, тем быстрее можно повредить слух. Повреждение слуха из-за высокого уровня громкости может быть замечено не сразу и иметь накопительный эффект.

Для защиты слуха соблюдайте следующие меры предосторожности:

- Используйте минимальный уровень громкости, достаточный для выполнения требуемой задачи.
- Повышайте громкость, только если вы находитесь в шумной окружающей обстановке.
- Уменьшите громкость перед подключением гарнитуры.
- Ограничьте время использования гарнитуры с высокой громкостью.
- При использовании радиостанции без гарнитуры не прикладывайте динамик радиостанции непосредственно к уху.

## ОПИСАНИЕ

Облегченная гарнитура с поворотным микрофоном PMLN6635 помогает обеспечить конфиденциальность переговоров по приемопередающей радиостанции. Этот легкий аксессуар удобен в тех случаях, когда высокий уровень шума мешает пользователю слышать звук, исходящий из динамика радиостанции. Кроме того, эта гарнитура упрощает использование радиостанции в режиме hands-free. Гарнитура PMLN6635 оснащена встроенным переключателем РТТ для обеспечения удобного доступа к режиму рации.

### Ношение гарнитуры

Для снижения уровня помех и оптимизации работы гарнитуры рекомендуется носить радиостанцию и гарнитуру так, чтобы шнур аксессуара не касался антенны. Гарнитура удобно сидит на голове, и ее можно отрегулировать практически для любого размера. Наушник гарнитуры можно носить как на правом, так и на левом ухе. Из соображений гигиены рекомендуется, чтобы каждый пользователь использовал личные поролоновые вкладыши. (Номер модели вкладыша Motorola см. в разделе "ОБСЛУЖИВАНИЕ").

## РЕЖИМ РАБОТЫ

### Подсоединение гарнитуры к радиостанции

1. Выключите радиостанцию.
2. Снимите крышку бокового разъема на радиостанции, подсоедините разъем гарнитуры к радиостанции.





Рис. 1. Установка разъема для аксессуаров

3. Включите радиостанцию и настройте комфортный уровень звука.

### Прием

При подключении гарнитуры к разъему для аксессуаров на радиостанции динамик радиостанции отключается, и звук передается только на наушник гарнитуры.

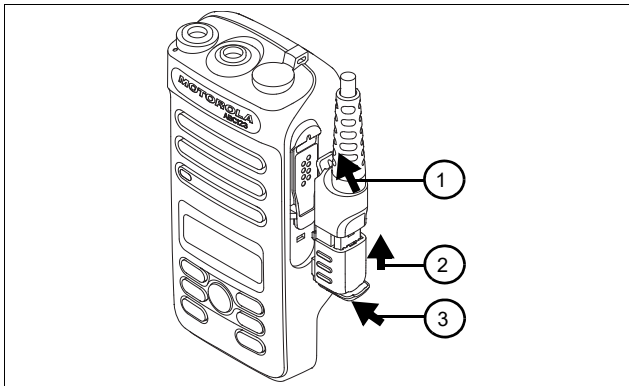
### Передача

Для передачи с помощью облегченной гарнитуры PMLN6635 (со встроенной кнопкой РТТ), нажмите на переключатель РТТ на кабеле.

## Отсоединение гарнитуры

Выключите радиостанцию, прежде чем отсоединить гарнитуру от бокового разъема. Не забывайте закрывать боковой разъем радиостанции крышкой, когда аксессуар не используется.



Рис. 2. Извлечение разъем для аксессуаров.

## ОБСЛУЖИВАНИЕ

Облегченная гарнитура PMLN6635 не подлежит ремонту (за исключением замены поролонового вкладыша и крышки микрофона: номер по каталогу Motorola Solutions RLN6283). На данный продукт распространяется ограниченная гарантия Motorola Solutions на один год. При необходимости закажите новую гарнитуру.

Наименования MOTOROLA, MOTO, MOTOROLA SOLUTIONS и логотип в виде стилизованной буквы "M" являются товарными знаками или зарегистрированными товарными знаками Motorola Trademark Holdings, LLC и используются по лицензии. Все прочие товарные знаки являются собственностью соответствующих владельцев.

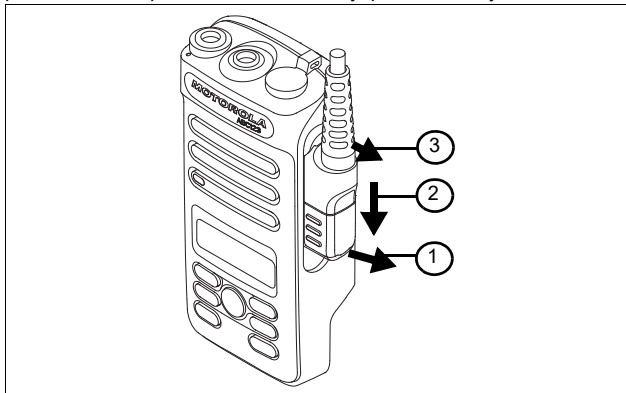
© 2013 и 2021 Motorola Solutions, Inc. Все права защищены.





**MOTOROLA SOLUTIONS**



**68012010010-BA**

