

ADJUSTABLE D-STYLE EARPIECE WITH PUSH-TO-TALK (PTT) AND MICROPHONE

PMLN6757



en-US

de-DE

es-ES

fr-FR

it-IT

nl-NL

pt-PT

ru-RU



MOTOROLA SOLUTIONS

Foreword

Radio-Frequency (RF) Energy Exposure and Product Safety Guide for Portable Two-Way Radios

Attention!

This Adjustable D-Style Earpiece, when attached to the radio, is restricted to occupational use only to satisfy the Federal Communications Commission (FCC)/International Council on Non-Ionizing Radiation Protection (ICNIRP) RF energy exposure requirements. Before using this product, read the RF Energy Exposure and Product Safety Guide that ships with the radio which contains instructions for safe usage and RF energy awareness and control for compliance with applicable standards and regulation.

Acoustic Safety

Exposure to loud noises from any source for extended periods of time may temporarily or permanently affect your hearing. The louder the volume, the less time is required before your hearing could be affected. Hearing damage from loud noise is sometimes undetectable at first and can have a cumulative effect. To protect your hearing:

- Use the lowest volume necessary to do your job.
- Turn up the volume only if you are in noisy surroundings.
- Turn down the volume before connecting headset or earpiece.
- Limit the amount of time you use headsets or earpieces at high volume.
- When using the radio without a headset or earpiece, do not place the radio speaker directly against your ear.

Description

The PMLN6757 Adjustable D-Style Earpiece with Push-to-Talk (PTT) and Microphone can be used when the operator would like to conceal two-way radio usage from others. This earpiece accessory is used in quiet environments to prevent others from hearing radio transmission.

Note: The user is responsible to ensure that surveillance features of the selected accessory are suitable for his/her intended use.

Operating Instruction

1. Turn the radio off.
2. Attach the Adjustable D-Style Earpiece kit connector to the radio and secure the connector as shown in Figure 1.

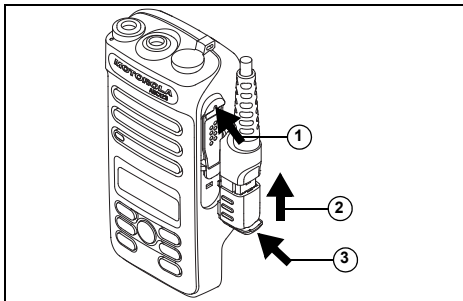

Figure 1: Attaching the Accessory Connector to the Radio

3. Pull the rubber earloop to its largest size as shown in Figure 2, and slip it over the ear.

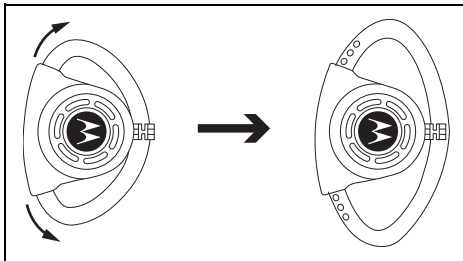

Figure 2: Pulling the Rubber Earloop

4. Push in the earloop to adjust to a comfortable position.
5. Turn the radio on and adjust the audio volume to a comfortable listening level.

Note: When earpiece is connected to the radio side connector, radio speaker is muted, and audio is only heard from the earpiece speaker.

6. Press the PTT button to transmit and speak into the earpiece microphone in a normal manner.
7. Release the PTT button to receive.
8. Turn the radio off before removing the earpiece from the radio side connector as shown in Figure 3.

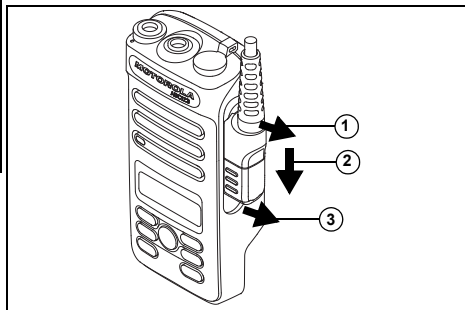

Figure 3: Detaching the Accessory Connector from the Radio

MOTOROLA, MOTO, MOTOROLA SOLUTIONS and the Stylized M logo are trademarks or registered trademarks of Motorola Trademark Holdings, LLC and are used under license. All other trademarks are the property of their respective owners.

© 2020 Motorola Solutions, Inc. All rights reserved.

Vorwort

Handbuch zur HF-Energiestrahlung und Produktsicherheit für Handsprechfunkgeräte

Achtung!

Zur Erfüllung der HF-Energiestrahlungsanforderungen der FCC (Federal Communications Commission)/ICNIRP (International Council on Non-Ionizing Radiation Protection) ist der einstellbare D-Style-Ohrhörer nur für eine berufliche Nutzung vorgesehen. Bevor Sie dieses Produkt verwenden, lesen Sie das Handbuch zur HF-Energiestrahlung und Produktsicherheit, das im Lieferumfang des Funkgeräts enthalten ist. Das Handbuch enthält Anweisungen für die sichere Verwendung sowie Informationen zum Gefahrenbewusstsein und zur Risikovermeidung gemäß anwendbaren Normen und Vorschriften.

Schutz vor Akustischer Belastung

Längere Belastung durch laute Geräusche und Lärm jeder Art können das Gehör zeitweilig oder bleibend beeinträchtigen. Je höher der Lautstärkepegel des Funkgeräts, desto schneller kann es zu einer Schädigung Ihres Gehörs kommen. Durch Lärm verursachte Gehörschäden sind zunächst oft nicht feststellbar, können aber mit der Zeit durch kumulative Wirkung entstehen. Zum Schutz Ihres Gehörs wird Folgendes empfohlen:

- Verwenden Sie stets den niedrigsten notwendigen Lautstärkepegel.
- Erhöhen Sie die Lautstärke nur, wenn Sie sich in einer geräuschvollen Umgebung befinden.
- Stellen Sie die Lautstärke niedrig ein, bevor Sie Kopfhörer bzw. Ohrhörer anschließen.
- Begrenzen Sie, wie lange Sie Kopfhörer bzw. Ohrhörer jeweils mit hoher Lautstärke verwenden.
- Halten Sie den Lautsprecher Ihres Funkgeräts nicht direkt an Ihr Ohr, wenn Sie das Funkgerät ohne Kopfhörer bzw. Ohrhörer benutzen.

Beschreibung

Der einstellbare D-Style-Ohrhörer PMLN6757 mit Sendetaste (PTT) und Mikrofon kann verwendet werden, wenn der Benutzer die Nutzung einer Funkverbindung vor anderen verbergen möchte. Dieses Ohrhörerbzubehör wird in ruhigen Umgebungen verwendet, um zu verhindern, dass andere die Funkübertragung hören.

Hinweis: Der Benutzer ist dafür verantwortlich, dass die Überwachungsfunktionen des ausgewählten Zubehörs für den vorgesehenen Verwendungszweck geeignet sind.

Bedienungsanweisungen

1. Schalten Sie das Funkgerät aus.
2. Bringen Sie den Anschluss des einstellbaren D-Style Ohrhörers am Funkgerät an, und befestigen Sie den Anschluss wie in Abbildung 1 dargestellt.



Abbildung 1: Anbringen des Zubehörschlusses am Funkgerät.

3. Ziehen Sie die Gummi-Ohrenschaufe in die größtmögliche Form (wie in Abbildung 2 dargestellt), und ziehen Sie sie über das Ohr.

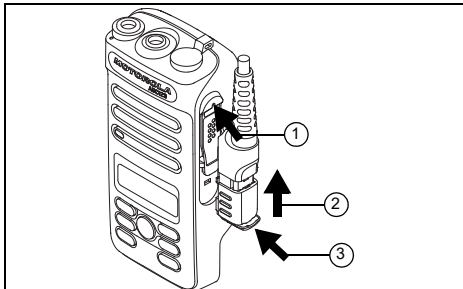

Abbildung 2: Ziehen der Gummi-Ohrenschaufe

4. Drücken Sie die Ohrschale in eine angenehme Position.
5. Schalten Sie das Funkgerät ein und stellen Sie die Lautstärke auf einen angenehmen Pegel ein.

Hinweis: Wenn der Ohrhörer an den seitlichen Anschluss des Funkgeräts angeschlossen ist, ist der Lautsprecher des Funkgeräts stummgeschaltet, und der Ton wird nur über den Lautsprecher des Ohrhörers gehört.

6. Drücken Sie die Sendetaste (PTT), um auf normale Art und Weise in das Ohrstückmikrofon zu sprechen.
7. Lassen Sie die Sendetaste (PTT) zum Empfangen los.
8. Schalten Sie das Funkgerät aus, bevor Sie den Ohrhörer wie in Abbildung 3 dargestellt vom Seitenanschluss des Funkgeräts entfernen.

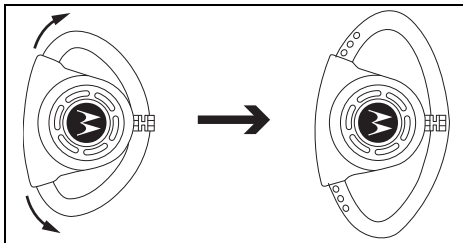

Abbildung 3: Abnehmen des Zubehörschlusses vom Funkgerät.

MOTOROLA, MOTO, MOTOROLA SOLUTIONS und das stilisierte M-Logo sind Marken oder eingetragene Marken der Motorola Trademark Holdings, LLC, ihre Benutzung ist lizenzpflichtig. Alle anderen Marken sind Eigentum ihrer jeweiligen Inhaber.

© 2020 Motorola Solutions, Inc. Alle Rechte vorbehalten.

Prólogo

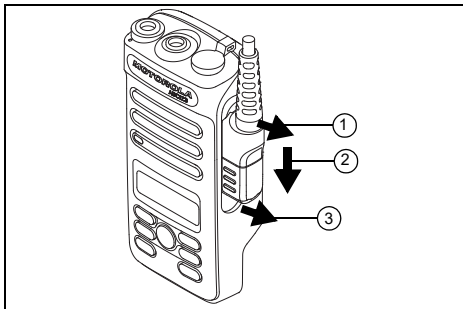
Guía de exposición a radiofrecuencia y seguridad del producto para radios bidireccionales portátiles

Atención

Este auricular en forma de D ajustable cuando está conectado a la radio está restringido a un uso exclusivamente profesional para cumplir con los requisitos de exposición a la energía de radiofrecuencia de la Comisión Federal de Comunicaciones (FCC)/Comisión Internacional para la Protección contra las Radiaciones No Ionizantes (ICNIRP). Antes de utilizar este producto, lea la Guía de exposición a radiofrecuencia y seguridad del producto para radios bidireccionales portátiles (incluida con la radio). En este documento encontrará información referente a un uso seguro de la energía de radiofrecuencia y al control del cumplimiento de los estándares y normativas correspondientes.

Seguridad Auditiva

La exposición a ruidos procedentes de cualquier fuente durante períodos de tiempo prolongados puede ocasionar problemas auditivos temporales o permanentes. Cuanto más alto esté el volumen del transceptor, menos tardarán en aparecer los problemas auditivos. Muchas veces, las lesiones auditivas causadas por ruidos de elevado volumen empiezan siendo imperceptibles y pueden tener un efecto acumulativo. Para proteger sus oídos:

- Utilice el volumen más bajo con el que pueda realizar su trabajo.
- Suba el volumen únicamente si está en entornos ruidosos.
- Baje el volumen antes de conectar los auriculares.
- Limite el período de tiempo durante el cual utiliza los auriculares con volúmenes elevados.
- Al utilizar el transceptor sin auriculares, no se ponga el altavoz directamente pegado a la oreja.

Descripción

El auricular en forma de D ajustable PMLN6757 con botón PTT (pulsar para hablar) y micrófono se puede utilizar cuando el operador desea encubrir el uso de un sistema de radio bidireccional. El accesorio de auricular se utiliza en entornos silenciosos para evitar que se escuchen las transmisiones por radio.

Nota: El usuario es responsable de asegurarse de que las funciones de vigilancia del accesorio seleccionado son adecuadas para el uso previsto.

Instrucciones de uso

1. Apague el transceptor.
2. Conecte el kit de auricular en forma de D ajustable a la radio y fije el conector como se indica en la Figura 1.



Figura 1. Conexión del conector de accesorios a la radio.

- Ajuste la banda de goma a su tamaño más grande como se muestra en la Figura 2 y colóquela sobre las orejas.

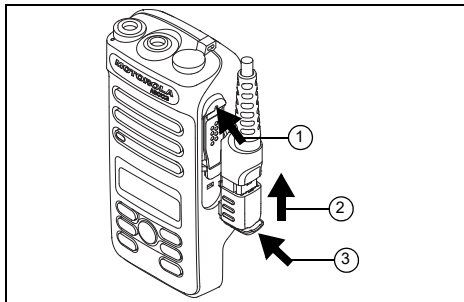

Figura 2. Extracción de la banda de goma

- Presione la banda para ajustarla en una posición cómoda.
- Encienda el transceptor y ajuste el volumen del sonido al nivel de escucha deseado.

Nota: Cuando el auricular está conectado al conector lateral de la radio, el altavoz de la radio se silencia y el audio sólo se oye a través del altavoz del auricular.

- Pulse el botón PTT para transmitir y hable por el micrófono del auricular de forma normal.
- Suelte el botón PTT para recibir.
- Apague la radio antes de retirar el auricular del conector lateral de la radio como se muestra en la Figura 3.

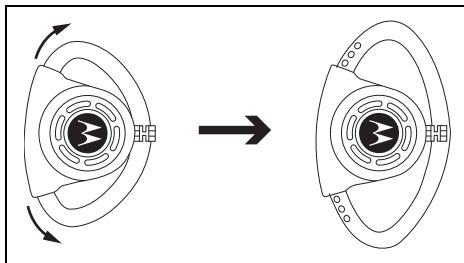

Figura 3. Desconexión del conector de accesorios de la radio.

MOTOROLA, MOTO, MOTOROLA SOLUTIONS y el logotipo de la M estilizada son marcas comerciales o marcas registradas de Motorola Trademark Holdings, LLC, y se utilizan con los permisos correspondientes. Las demás marcas comerciales son propiedad de sus respectivos titulares.

© 2020 Motorola Solutions, Inc. Todos los derechos reservados.

Avant-propos

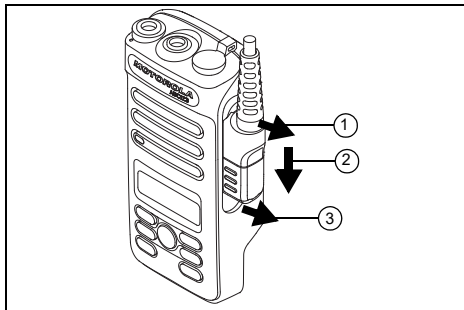
Sécurité des produits et exposition aux fréquences radio pour les radios professionnelles mobiles

Attention !

Lorsqu'il est connecté à la radio, cet écouteur réglable en forme de D est réservé à un usage professionnel pour des raisons de conformité avec les exigences de la Commission fédérale des communications (FCC) et du Conseil international de protection contre les rayonnements non ionisants (ICNIRP) en matière d'exposition aux fréquences radio. Avant d'utiliser ce produit, lisez le guide Sécurité des produits et exposition RF fourni avec la radio. Il contient des instructions de fonctionnement relatives à la sécurité et à l'exposition aux RF, ainsi que des informations sur le contrôle de conformité aux normes et réglementations applicables.

Sécurité acoustique

L'exposition à des niveaux sonores excessifs pendant de longues périodes peut, quelle que soit la source, temporairement ou définitivement provoquer une perte de la capacité auditive. Plus le volume de votre radio est élevé, plus rapidement la capacité auditive est affectée. De telles détériorations peuvent parfois rester imperceptibles et s'accumuler avant de devenir évidentes. Pour protéger votre capacité auditive :

- Choisissez le volume sonore le plus bas nécessaire pour votre travail.
- Augmentez uniquement le volume sonore lorsque l'environnement est bruyant.
- Réduisez le volume sonore avant de brancher un casque / une oreillette sur votre radio.
- Limitez la durée d'utilisation d'un casque / d'une oreillette si le niveau de volume est élevé.
- Lorsque vous utilisez la radio sans casque / oreillette, ne placez pas le haut-parleur contre votre oreille.

Description

L'écouteur réglable en forme de D PMLN6757 avec bouton de contrôle Push-To-Talk (PTT) et microphone peut servir pour une utilisation dissimulée de la radio professionnelle. Cet écouteur est utilisé dans des environnements calmes afin que les personnes présentes ne puissent pas entendre la communication radio.

Remarque : Il relève de la responsabilité de l'utilisateur de s'assurer que les fonctionnalités de surveillance de l'accessoire sélectionné sont adaptées à l'usage prévu.

Instructions d'utilisation

1. Éteignez la radio.
2. Branchez le connecteur de l'écouteur réglable en forme de D sur la radio et fixez le connecteur comme indiqué à la Figure 1.

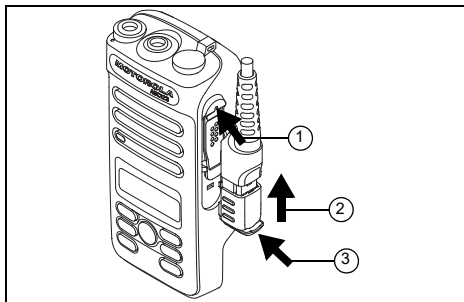

Figure 1 : Retrait du connecteur d'accessoire de la radio.

3. Agrandissez au maximum le contour d'oreille en caoutchouc comme illustré à la Figure 2 et glissez-le sur votre oreille.

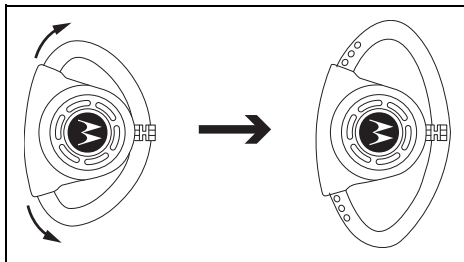

Figure 2: Agrandissement du contour d'oreille en caoutchouc

4. Ajustez le contour d'oreille pour le placer à votre oreille dans une position confortable.
5. Allumez la radio et réglez le volume à un niveau d'écoute confortable.

Remarque : Lorsque l'écouteur est branché au connecteur latéral de la radio, le haut-parleur de la radio est désactivé. Le son peut être uniquement entendu via le haut-parleur de l'écouteur.

6. Appuyez sur le bouton PTT pour effectuer une transmission et parlez normalement dans le microphone de l'écouteur.
7. Relâchez le bouton PTT pour la réception.
8. Éteignez la radio avant de débrancher l'écouteur du connecteur latéral de la radio, comme illustré à la Figure 3.

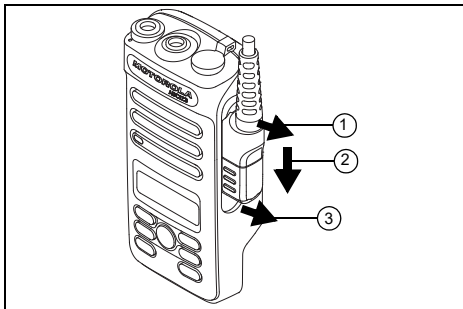

Figure 3 : Retrait du connecteur d'accessoire de la radio.

Introduzione

Guida sull'esposizione a sorgenti di energia in radiofrequenza (RF) e sulla sicurezza del prodotto per ricetrasmittenti portatili

Attenzione

L'uso dell'auricolare D-Style regolabile, collegato alla radio, è limitato solo a scopi professionali al fine di soddisfare i requisiti di esposizione all'energia in radiofrequenza (RF) dell'FCC (Federal Communications Commission)/ICNIRP (International Commission on Non-Ionizing Radiation Protection, Commissione Internazionale per la Protezione dalle Radiazioni non Ionizzanti). Prima di utilizzare questo prodotto, leggere la Guida sull'esposizione a sorgenti di energia RF e sulla sicurezza del prodotto fornita con la radio, che contiene le istruzioni per un utilizzo sicuro e informazioni sull'energia RF e su come controllarla in conformità agli standard e alle normative vigenti.

Sicurezza acustica

L'esposizione protratta al rumore ad alta intensità proveniente da qualsiasi fonte può compromettere temporaneamente o permanentemente l'udito. Più alto è il volume della radio, minore è il tempo che intercorre prima che si manifestino effetti sull'udito. Il danno all'udito causato da rumore ad alta intensità è, a volte, non rilevabile immediatamente e può avere un effetto cumulativo. Per proteggere l'udito:

- Selezionare il volume più basso che consenta di svolgere il proprio lavoro.
- Aumentare il volume solo in ambienti rumorosi.
- Ridurre il volume prima di collegare cuffie o auricolari.
- Limitare il tempo di utilizzo ad alto volume di cuffie ed auricolari.
- Se si utilizza la radio senza cuffia o auricolare, non appoggiare l'altoparlante della radio a contatto diretto con l'orecchio.

Descrizione

L'auricolare D_Style regolabile PMLN6757 con pulsante PTT (Push-To-Talk) e microfono può essere impiegato per l'utilizzo nascosto della radio ricetrasmittente da parte dell'operatore. Questo auricolare viene utilizzato in ambienti silenziosi per impedire ad altri di ascoltare le trasmissioni radio.

Nota: è responsabilità dell'utente assicurarsi che le funzionalità di sorveglianza dell'accessorio scelto siano adatte all'uso previsto.

Istruzioni per il funzionamento

1. Spegnerne la radio.
2. Collegare il connettore del kit auricolare D-Style regolabile alla radio e fissarlo come mostrato nella Figura 1.



Figura 1: Collegamento del connettore per accessori alla radio.

3. Allargare il gancio auricolare in gomma e fissarlo all'orecchio, come mostrato nella Figura 2.

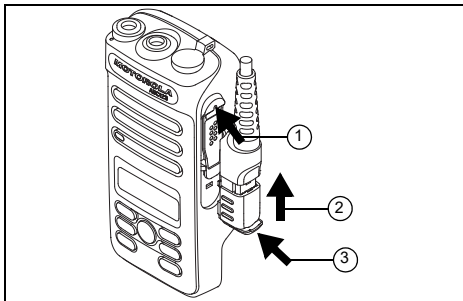

Figura 2: Estensione del gancio auricolare in gomma

4. Adattare il gancio auricolare alla forma dell'orecchio.
5. Accendere la radio e regolare il volume dell'audio al livello d'ascolto voluto.

Nota: quando l'auricolare viene collegato al connettore laterale della radio, l'altoparlante della radio viene disattivato e sarà possibile ascoltare l'audio solo dall'auricolare.

6. Premere il pulsante PTT per trasmettere e parlare nel microfono dell'auricolare.
7. Rilasciare il pulsante PTT per ascoltare.
8. Spegnerla radio prima di rimuovere l'auricolare dal connettore laterale della radio come mostrato nella Figura 3.

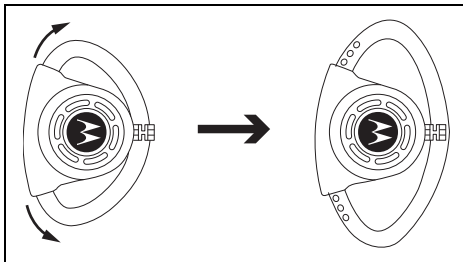

Figura 3: Rimozione del connettore per accessori dalla radio.

MOTOROLA, MOTO, MOTOROLA SOLUTIONS e la M stilizzata sono marchi commerciali o marchi registrati di Motorola Trademark Holdings, LLC e vengono utilizzati in concessione. Tutti gli altri prodotti o servizi appartengono ai rispettivi titolari.

© 2020 Motorola Solutions, Inc. Tutti i diritti riservati.

Voorwoord

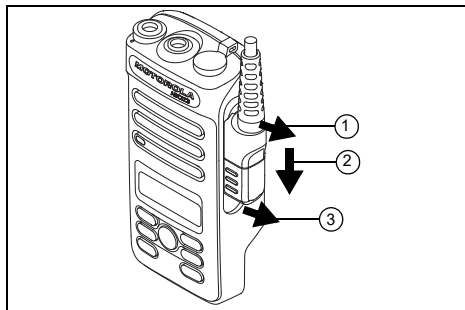
Blootstelling aan radiogolven en productveiligheid voor draagbare tweerichtingsradio's

LET OP!

Deze verstelbare oortelefoon in D-stijl is, wanneer deze is aangesloten op de portofoon, beperkt tot beroepsmatig gebruik, om te voldoen aan de vereisten van de Federal Communications Commission (FCC) en de International Council on Non-Ionizing Radiation Protection (ICNIRP) ten aanzien van blootstelling aan radiogolven. Lees voordat u dit product gebruikt de gids Blootstelling aan radiogolven en productveiligheid die wordt meegeleverd met de radio. Deze bevat belangrijke bedieningsinstructies voor veilig gebruik, beperking van blootstelling aan radiogolven en naleving van de relevante normen en regelgeving.

Bescherming Van Uw Gehoor

Langdurige blootstelling aan luid lawaai, ongeacht uit welke bron, kan het gehoor tijdelijk of permanent beschadigen. Hoe luider het volume van de portofoon, hoe sneller uw gehoor daar nadelige gevolgen aan kan ondervinden. Beschadiging van het gehoor wordt vaak niet meteen opgemerkt en kan een cumulatieve invloed hebben. Om uw gehoor te beschermen:

- Gebruik het laagst mogelijke volume voor uw werkzaamheden.
- Stel het volume alleen hoger in wanneer u zich in een rumoerige omgeving bevindt.
- Stel het volume altijd lager in voordat u een hoofdtelefoon of oortelefoon aansluit.
- Gebruik hoofdtelefoons en oortelefoons zo kort mogelijk op hoog volume.
- Houd de luidspreker van de portofoon nooit direct tegen uw oor wanneer u de portofoon zonder hoofdtelefoon of oortelefoon gebruikt.

Omschrijving

De PMLN6757 verstelbare oortelefoon in D-stijl met Push-To-Talk (PTT) en microfoon kan worden gebruikt als de gebruiker radiozendontvangergebruik wil verbergen voor anderen. Dit oortelefoonaccessoire wordt gebruikt in rustige omgevingen om te voorkomen dat anderen portofoongesprekken horen.

Opmerking: De gebruiker is verantwoordelijk om ervoor te zorgen dat bewakingsfuncties van het geselecteerde accessoire geschikt zijn voor zijn/haar beoogde gebruik.

Bedieningsinstructies

1. Zet de portofoon uit.
2. Sluit de connector van de verstelbare oortelefoon in D-stijl aan op de portofoon en bevestig de connector zoals weergegeven in Afbeelding 1.

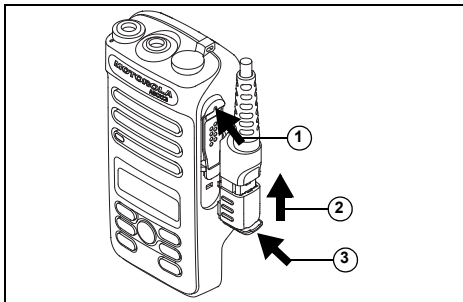

Afbeelding 1: De accessoireconnector aan de portofoon bevestigen.

- Trek de rubberen oorlus naar het grootste formaat zoals weergegeven in Afbeelding 2 en plaats deze over het oor.

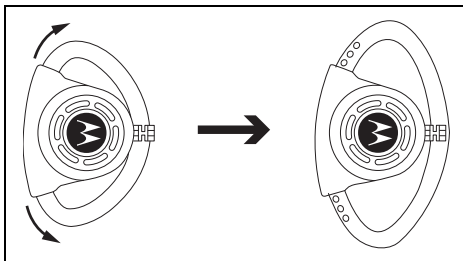

Afbeelding 2: De rubberen oorlus op formaat trekken

- Druk de oorlus naar binnen om deze in een comfortabele positie te brengen.
- Zet de portofoon aan en stel het volume op een comfortabele luistersterkte af

Opmerking: Als u de oortelefoon op de zijaansluiting van de portofoon hebt aangesloten, wordt de luidspreker van de portofoon uitgeschakeld en is audio alleen via de oortelefoonluidspreker te horen.

- Druk op de PTT-knop om via de microfoon van de oortelefoon op normale wijze te praten en te verzenden.
- Laat de PTT-knop los om te ontvangen.
- Schakel de portofoon uit en koppel vervolgens de oortelefoon los van de zijaansluiting van de portofoon zoals weergegeven in Afbeelding 3.

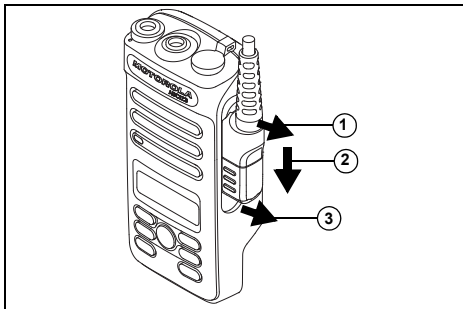

Afbeelding 3: De accessoireconnector van de portofoon loskoppelen.

MOTOROLA, MOTO, MOTOROLA SOLUTIONS en het gestileerde M logo zijn handelsmerken of gedeponeerde handelsmerken van Motorola Trademark Holdings, LLC en worden onder licentie gebruikt. Alle andere handelsmerken zijn het eigendom van hun respectieve eigenaars.

© 2020 Motorola Solutions, Inc. Alle rechten voorbehouden.

Prefácio

Guia de Segurança do Produto e de Exposição a Energia de Radiofrequência (RF) para rádios bidirecionais portáteis

ATENÇÃO!

Este auricular em D ajustável, quando ligado ao rádio, destina-se apenas a utilização ocupacional para atender aos requisitos de exposição à energia de RF da Comissão Federal de Comunicações (FCC)/Comissão Internacional para a Proteção contra as Radiações não Ionizantes (ICNIRP). Antes de utilizar este produto, leia o Guia de Segurança do Produto e de Exposição a Energia de RF fornecido com o rádio, que contém instruções para uma utilização segura e para tomar conhecimento e controlar a sua exposição a energia de RF, a fim de respeitar as normas e os regulamentos aplicáveis.

Segurança De Exposição Ao Ruído

A exposição a qualquer tipo de ruído alto por períodos prolongados pode afetar a sua audição temporária ou permanentemente. Quanto mais alto o volume do rádio, menor será o tempo necessário para que a sua audição fique afetada. Por vezes, as lesões auditivas provocadas por ruídos altos não são imediatamente detetadas e podem ter um efeito cumulativo.

Para proteger a sua audição:

- Use o volume mínimo necessário para desempenhar o seu trabalho.
- Só deve aumentar o volume se estiver em ambientes ruidosos.
- Diminua o volume antes de ligar um auscultador ou auricular.
- Limite a quantidade de tempo de utilização de auscultadores ou auriculares com o volume alto.
- Quando usar o rádio sem um auscultador ou auricular, não encoste o altifalante do rádio diretamente ao ouvido.

Descrição

O auricular em D ajustável PMLN6757 com microfone e PTT (Push-To-Talk) pode ser utilizado quando o operador pretender ocultar a utilização do rádio bidirecional de terceiros. Este acessório de auricular é utilizado em ambientes silenciosos para evitar que outros possam ouvir a transmissão de rádio.

Nota: é da responsabilidade do utilizador certificar-se de que as funcionalidades de vigilância do acessório selecionado são adequadas para a utilização pretendida.

Instruções de funcionamento

1. Desligue o rádio.
2. Ligue o conector do kit do auricular em D ajustável ao rádio e fixe-o tal como indicado na Figura .



Figura 1: Ligar o conector para acessórios ao rádio

3. Ajuste o gancho de borracha da orelha para o tamanho máximo, tal como indicado na Figura , e insira-o na orelha.

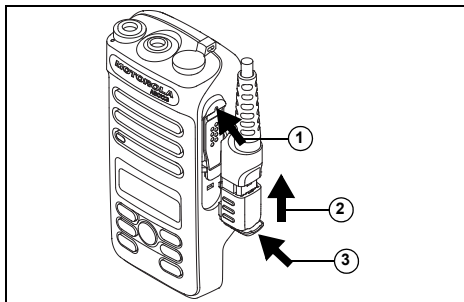

Figura 2: Ajustar o gancho de borracha da orelha

4. Empurre o gancho da orelha ajustando-o para uma posição confortável.
5. Ligue o rádio e regule o volume do áudio para um nível de audição confortável

Nota: quando o auricular estiver ligado ao conector lateral do rádio, o altifalante do rádio fica sem som e é apenas possível ouvir o áudio a partir do altifalante do auricular.

6. Prima o botão PTT para transmitir e falar para o microfone do auricular normalmente.
7. Solte o botão PTT para receber.
8. Desligue o rádio antes de retirar o auricular do conector lateral do rádio tal como indicado na Figura 3.

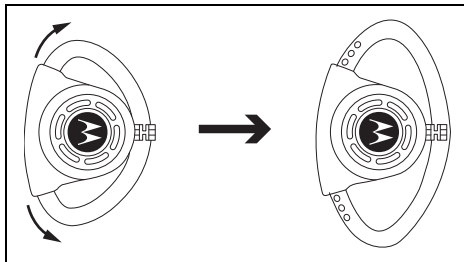

Figura 3: Retirar o conector para acessórios do rádio.

MOTOROLA, MOTO, MOTOROLA SOLUTIONS e o logótipo M Estilizado são marcas comerciais ou marcas comerciais registadas da Motorola Trademark Holdings, LLC e são usadas mediante licença. As restantes marcas comerciais são propriedade dos respetivos proprietários.

© 2020 Motorola Solutions, Inc. Todos os direitos reservados.

Предисловие

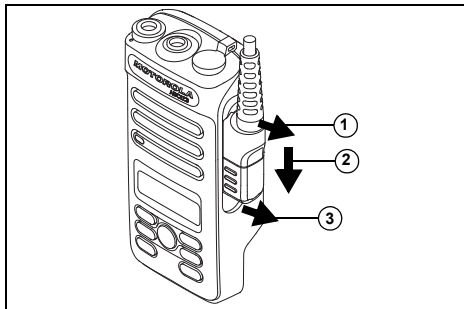
Сведения о безопасности и воздействии излучаемой радиочастотной энергии для портативных приемопередающих радиостанций

Внимание!

Регулируемый D-образный наушник, подключенный к радиостанции, предназначен только для профессиональной эксплуатации в соответствии с требованиями в отношении воздействия излучаемой радиочастотной энергии Федеральной комиссии по связи (FCC)/Международной комиссии по защите от неионизирующего излучения (ICNIRP). Перед использованием этого продукта ознакомьтесь с прилагаемым к радиостанции буклетом «Сведения о безопасности и воздействии излучаемой радиочастотной энергии», в котором содержатся инструкции по технике безопасности и информация по воздействию радиочастотной энергии, а также сведения о соответствии применимым стандартам и нормативам.

Акустическая безопасность

Длительное воздействие громкого звука из любого источника может привести к временному или постоянному нарушению слуха. Чем больше громкость радиостанции, тем быстрее может пострадать слух. Поначалу нарушение слуха в результате воздействия громкого звука может быть незаметным, но оно обладает кумулятивным эффектом. Чтобы защитить свой слух:

- Устанавливайте минимальную громкость звука, необходимую для работы.
- Увеличивайте громкость, только когда находитесь в шумной обстановке.
- Уменьшайте громкость звука перед тем, как подключать гарнитуру или ушной вкладыш.

- Ограничивайте продолжительность использования гарнитур и ушных вкладышей с большой громкостью звука.
- Применяя радиостанцию без гарнитуры или ушного вкладыша, не прикладывайте динамик радиостанции к уху.

Описание

Регулируемый D-образный наушник PMLN6757 с переключателем РТТ и микрофоном может использоваться в условиях, когда оператору требуется незаметно использовать двустороннюю радиосвязь. Этот аксессуар используется в тихой среде для обеспечения конфиденциальности передачи.

Примечание. Пользователь несет ответственность за выбор аксессуара, оснащенного функциями наблюдения, необходимыми в предполагаемой сфере использования.

Инструкции по эксплуатации

1. Выключите радиостанцию.
2. Подключите разъем комплекта регулируемого D-образного наушника к радиостанции, а затем зафиксируйте разъем, как показано на Рис. 1.



Рис. 1: Подключение разъема для аксессуаров к радиостанции.

3. Растяните резиновую ушную петлю до максимального размера, как показано на Рис. 2, и наденьте ее на ухо.

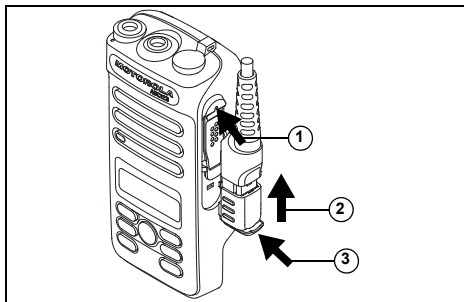

Рис. 2: Растяжение резиновой ушной петли

4. Сожмите ушную петлю до удобного размера.
5. Включите радиостанцию и отрегулируйте громкость.

Примечание. Когда наушник подключен к боковому разъему радиостанции, динамик радиостанции отключается, и звук передается только на динамик наушника.

6. Нажмите кнопку РТТ для передачи и начните говорить в микрофон в обычном режиме.
7. Для приема отпустите кнопку РТТ.
8. Выключите радиостанцию, прежде чем отсоединить наушник от бокового разъема, как показано на Рис. 3.

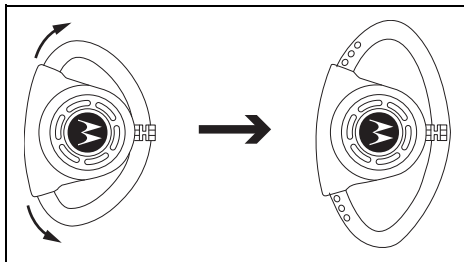

Рис. 3: Отключение разъема для аксессуаров от радиостанции.

MOTOROLA, MOTO, MOTOROLA SOLUTIONS и логотип в виде стилизованной буквы М являются товарными знаками или зарегистрированными товарными знаками Motorola Trademark Holdings, LLC и используются по лицензии. Все прочие товарные знаки являются собственностью соответствующих владельцев.

© 2020 Motorola Solutions, Inc. Все права защищены.

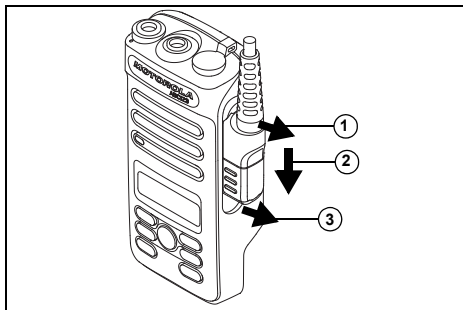

MN000356A01-AC

